



MINISTÉRIO DA EDUCAÇÃO  
Secretaria de Educação Profissional e Tecnológica  
Instituto Federal de Educação, Ciência e Tecnologia de Mato Grosso do Sul



# PLANO DE AÇÃO ANUAL IFMS (PAA) 2021

Campo Grande, MS

Agosto/2021\_  
[www.ifms.edu.br](http://www.ifms.edu.br)



**Reitor**

Elaine Borges  
Monteiro Cassiano

**Gabinete**

Fernando Silveira Alves

**Diretoria Executiva**

Leandro de Souza Lima

**Pró-Reitoria de Administração**

Diego Henrique Pereira de Viveiros

**Pró-Reitoria de Desenvolvimento Institucional**

Fernando Antônio Camargo Guimarães

**Pró-Reitoria de Ensino**

Cláudia Santos Fernandes

**Pró-Reitoria de Extensão**

Danilo Ribeiro de Sá Teles

**Pró-Reitoria de Pesquisa, Inovação e Pós-Graduação**

Felipe Fernandes de Oliveira

**Diretoria de Gestão de Tecnologia da Informação**

Carlitos Fioravante Vieira de Oliveira

**Diretoria de Gestão de Pessoas**

Pedro Henrique Sant Ana Rissato

**Diretoria do Centro de Referência em Tecnologias Educacionais em EAD**

Márcio José Rodrigues Amorim

**Auditoria Interna**

Angelo Borralho Hurtado

**Assessoria de Comunicação Social**

Paulo Ricardo Gomes

**Ouvidoria**

Flavio Renato Matsubara

**Procuradoria Jurídica**

Marta Freire de Barros Refundine



---

## **Missão**

Promover a educação de excelência por meio do ensino, pesquisa e extensão nas diversas áreas do conhecimento técnico e tecnológico, formando profissional humanista e inovador, com vistas a induzir o desenvolvimento econômico e social local, regional e nacional.

## **Visão**

Ser reconhecido como instituição de ensino de excelência, sendo referência em educação, ciência e tecnologia no Estado de Mato Grosso do Sul.

## **Valores**

- Inovação;
- Ética;
- Compromisso com o desenvolvimento local e regional;
- Transparência;
- Compromisso social.



## SUMÁRIO

1. INTRODUÇÃO .....	6
2. PROCESSO DE ELABORAÇÃO DO PLANO DE AÇÃO ANUAL .....	7
3. PLANOS ANUAIS ESPECÍFICOS DOS SETORES DA REITORIA E CAMPI.....	8
3.1 Assessoria de Comunicação Social (Ascom) .....	8
3.2 Centro de Referência em Tecnologias Educacionais e Educação a Distância (Cread) .....	14
3.3 Diretoria de Gestão de Pessoas (Digep).....	17
3.4 Diretoria Executiva da Reitoria (Diret).....	26
3.5 Diretoria de Gestão de Tecnologia da Informação (Dirti) .....	34
3.6 Gabinete da Reitoria (Gabin).....	42
3.7 Pró-Reitoria de Administração (Proad) .....	59
3.8 Pró-Reitoria de Desenvolvimento Institucional (Prodi) .....	72
3.9 Pró-Reitoria de Ensino (Proen) .....	101
3.10 Pró-Reitoria de Extensão (Proex).....	118
3.11 Pró-Reitoria de Pesquisa, Inovação e Pós-Graduação (Propi) .....	130
3.12 Campus Aquidauana .....	145
3.13 Campus Campo Grande.....	173
3.14 Campus Corumbá.....	198
3.15 Campus Coxim .....	222

3.16	Campus Dourados.....	253
3.17	Campus Jardim.....	281
3.18	Campus Naviraí.....	299
3.19	Campus Nova Andradina.....	327
3.20	Campus Ponta Porã.....	379
3.21	Campus Três Lagoas.....	405



## 1. INTRODUÇÃO

O Plano de Ação Anual (PAA) é documento obrigatório em que são apresentados os objetivos, as metas e as ações que serão realizadas no período de um ano, dos *Campi* e Setores da Reitoria, devidamente alinhados as metas estratégicas, aos objetivos estratégicos e aos macros objetivos previstos no Plano de Desenvolvimento Institucional (PDI 2019 - 2023). Tem por base também, o Termo de Acordo de Metas e Compromissos assinado entre Ministério da Educação, por intermédio da Secretaria de Educação Profissional e Tecnológica, e o IFMS, bem como a legislação vigente.

O PAA do IFMS é o plano resultante da compilação dos Planos Anuais Específicos (PAE) dos Setores da Reitoria e dos *Campi*, e configura-se como uma das etapas do Planejamento Organizacional. Elaborado pela Diretoria de Planejamento e Gestão do Conhecimento (Dipla), coordenado sob a responsabilidade da Pró-Reitoria de Desenvolvimento Institucional (Prodi).

Existem variadas metodologias para a elaboração de planos estratégicos e de ação. Um Plano de Ação configura-se como planejamento de curto prazo e, em geral, o documento apresenta o detalhamento das providências que serão desenvolvidas no prazo de um ano com o estabelecimento das ações, orçamento e cronograma, alinhados as metas e aos objetivos estratégicos.

O Plano contempla, portanto, cronograma, objetivos, metas e ações, investimento necessário, responsáveis e coparticipantes, identificação dos riscos, categorias das metas e os indicadores de conclusão das metas propostas. A elaboração e divulgação do Plano de Ação Anual (PAA) se apresenta como importante etapa do Planejamento Estratégico Organizacional e possibilita o exercício de gestão baseada em modelo pós-burocrático, alicerçado na democracia, transparência e efetividade de seus resultados, visando o constante aperfeiçoamento da gestão.



## 2. PROCESSO DE ELABORAÇÃO DO PLANO DE AÇÃO ANUAL

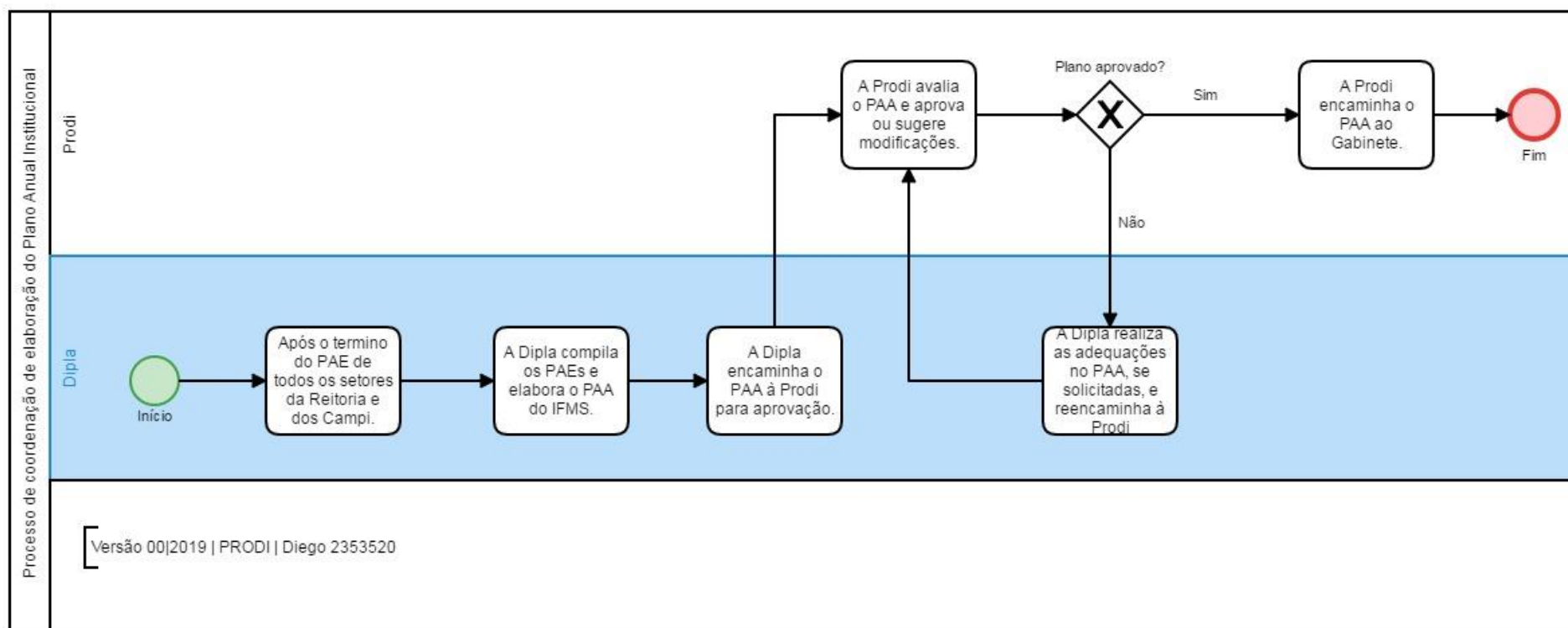

### 3. PLANOS ANUAIS ESPECÍFICOS DOS SETORES DA REITORIA E CAMPI

#### 3.1 Assessoria de Comunicação Social (Ascom)

PLANO ANUAL ESPECÍFICO - 2021													
Unidade:		REITORIA											
Subunidade:		ASCOM											
OBJETIVO Nº 1													
Descrição:		Finalizar a elaboração da minuta da política de comunicação do IFMS.											
Início execução:		Janeiro											
Fim execução:		Dezembro											
Macro objetivo				Objetivo estratégico				Meta estratégica					
2. DESENVOLVER, PRODUZIR E DIFUNDIR A CIÊNCIA, TECNOLOGIA E INOVAÇÃO PARA A SOCIEDADE EM ÂMBITO LOCAL, REGIONAL E NACIONAL				2.3 FORTALECER A IMAGEM INSTITUCIONAL JUNTO AOS PÚBLICOS ESTRATÉGICOS				2.3.1 Elaborar e Implantar a Política de Comunicação do IFMS, por meio da implementação de 100% das ações previstas no documento até 2023, para estimular a relação direta de instituição com a sociedade.					
Programa - Atividade Institucional													
Nº	DETALHAMENTO DAS METAS E RESPECTIVAS AÇÕES	PRODUTO / RESULTADO	QTD.	INVESTIMENTO NECESSÁRIO	SETOR RESPONSÁVEL	SETOR CORRESPONSÁVEL	SETOR COPARTICIPANTE	MÊS INÍCIO	MÊS FIM	IDENTIFICAÇÃO DO RISCO	ÍNDICES	INDICADOR	CAT (SINAES)
1.1	Elaborar a minuta com base na pesquisa realizada pelo setor nos dez campi.	Minuta.	1	R\$ 0,00	ASCOM			Janeiro	Dezembro	Não entrega devido ao número de demandas operacionais do setor.	Índice de execução	Minuta da Política de Comunicação do IFMS foi entregue à Comissão de Elaboração? ( ) Sim ou ( ) Não	Desenvolvimento institucional
1.1.1	Elaborar a minuta do documento.	Texto da minuta.	1	R\$ 0,00	ASCOM								
1.2	Propor instituição da comissão para revisão e validação da minuta da Política de Comunicação.	Portaria	1	R\$ 0,00	ASCOM		RT-GABIN   DIRET   PRODI   PROEX   PROEN   PROPI   PROAD   DIGEP	Janeiro	Dezembro	Não reconhecimento institucional da importância da comissão.	Índice de execução	Comissão para Revisão e Validação da Minuta da Política de Comunicação do IFMS foi instituída? ( ) Sim ou ( ) Não;	Desenvolvimento institucional
1.2.1	Enviar memorando para o Gabinete solicitando a instituição da Comissão.	Memorando	1	R\$ 0,00	ASCOM								
1.3	Redigir versão final da Política de Comunicação, após validação da comunidade.	Política de Comunicação.	1	R\$ 0,00	ASCOM			Janeiro	Dezembro	Não instituição da comissão e não finalização do documento pela comunidade.	Índice de execução	Redação da versão final validada da Política de Comunicação do IFMS foi finalizada? ( ) Sim ou ( ) Não;	Desenvolvimento institucional
1.3.1	Redigir versão final da Política de Comunicação.	Texto final para aprovação nos conselhos.	1	R\$ 0,00	ASCOM								
OBJETIVO Nº 2													



<b>Descrição:</b>	Executar conjunto de ações para aumentar o interesse dos públicos estratégicos do IFMS
<b>Início execução:</b>	Janeiro
<b>Fim execução:</b>	Dezembro

<b>Macro objetivo</b>	<b>Objetivo estratégico</b>	<b>Meta estratégica</b>
2. DESENVOLVER, PRODUZIR E DIFUNDIR A CIÊNCIA, TECNOLOGIA E INOVAÇÃO PARA A SOCIEDADE EM ÂMBITO LOCAL, REGIONAL E NACIONAL	2.3 FORTALECER A IMAGEM INSTITUCIONAL JUNTO AOS PÚBLICOS ESTRATÉGICOS	2.3.2 Manter a ampliação média de 15% do interesse dos públicos estratégicos em ações do IFMS, com a referência a 2018, até 2023.

**Programa - Atividade Institucional**

Nº	DETALHAMENTO DAS METAS E RESPECTIVAS AÇÕES	PRODUTO / RESULTADO	QTD.	INVESTIMENTO NECESSÁRIO	SETOR RESPONSÁVEL	SETOR CORRESPONSÁVEL	SETOR PARTICIPANTE	MÊS INÍCIO	MÊS FIM	IDENTIFICAÇÃO DO RISCO	ÍNDICES	INDICADOR	CAT (SINAES)
2.1	Desenvolver 4 ações objetivando a publicação nos veículos institucionais conteúdo relacionado à pesquisa, ensino e extensão.	matérias, notas, posts, peças gráficas e outros.	1	R\$ 0,00	ASCOM			Janeiro	Dezembro	Falta de pessoal no setor. Desinteresse dos públicos.	Índice de execução	Taxa de alcance das ações = Quantidade de ações realizadas/quantidade de ações previstas*100.	Desenvolvimento institucional
2.1.1	Produzir e publicar matérias no site do IFMS	matérias	345	R\$ 0,00	ASCOM								
2.1.2	Produzir e publicar notas no Boletim do IFMS	Notas publicadas.	280	R\$ 0,00	ASCOM								
2.1.3	Publicar posts no Facebook e Instagram	Publicação de posts.	470	R\$ 0,00	ASCOM								
2.1.4	Produzir peças de programação visual digitais e impressas.	Peças produzidas.	1700	R\$ 0,00	ASCOM								
2.2	Ampliar o número de acessos ao site do IFMS em média 15% tendo como base o ano de 2018.	Ampliação alcançada.	1	R\$ 0,00	ASCOM			Janeiro	Dezembro	Migração de público para outras mídias e fontes de informação.	Índice de eficácia	Taxa de variação final de interesse do público = [(nº de acessos ao site do IFMS em 2021 - nº de acessos ao site do IFMS em 2018)/nº de acessos ao site do IFMS em 2018]*100	Desenvolvimento institucional
2.2.1	Realizar mensuração periódica do número de publicações e acessos no site institucional.	Mensuração realizada das publicações combinada a análise dos dados do Google Analytics.	1	R\$ 0,00	ASCOM								

**OBJETIVO Nº 3**

<b>Descrição:</b>	Aumentar a quantidade de notícias divulgadas pelo IFMS na mídia afim de alcançar aumento de 10% na média de divulgações, com base em 2018.
<b>Início execução:</b>	Janeiro

<b>Fim execução:</b>		<b>Dezembro</b>											
<b>Macro objetivo</b>					<b>Objetivo estratégico</b>					<b>Meta estratégica</b>			
2. DESENVOLVER, PRODUZIR E DIFUNDIR A CIÊNCIA, TECNOLOGIA E INOVAÇÃO PARA A SOCIEDADE EM ÂMBITO LOCAL, REGIONAL E NACIONAL					2.3 FORTALECER A IMAGEM INSTITUCIONAL JUNTO AOS PÚBLICOS ESTRATÉGICOS					2.3.3 Manter a ampliação média de 10% do volume cobertura sobre o IFMS na mídia, com a referência a 2018, até 2023.			
<b>Programa - Atividade Institucional</b>													
Nº	DETALHAMENTO DAS METAS E RESPECTIVAS AÇÕES	PRODUTO / RESULTADO	QTD.	INVESTIMENTO NECESSÁRIO	SETOR RESPONSÁVEL	SETOR CORRESPONSÁVEL	SETOR COPARTICIPANTE	MÊS INÍCIO	MÊS FIM	IDENTIFICAÇÃO DO RISCO	ÍNDICES	INDICADOR	CAT (SINAES)
3.1	Aumentar as divulgações do IFMS nos veículos de mídia externos.	Maior conhecimento da sociedade sobre o IFMS. Melhora na imagem institucional.	1300	R\$ 0,00	ASCOM			Janeiro	Dezembro	Redução do número de jornais devido às peculiaridades das transformações pelas quais passa o setor de comunicação na atualidade.	Índice de eficácia	(Quantidade de divulgações de notícias, notas, entrevistas e outras publicações em mídia contabilizadas no clipping em 2021) / (Quantidade de divulgações de notícias, notas, entrevistas e outras publicações em mídia contabilizadas no clipping em 2018)*100.	Desenvolvimento institucional
3.1.1	Elaborar e enviar notas à imprensa, quando necessário.	Notas à imprensa.	10	R\$ 0,00	ASCOM								
3.1.2	Enviar release à imprensa	Release.	230	R\$ 0,00	ASCOM								
3.1.3	Agendar entrevistas em rádio e televisão	Entrevistas com estudantes e servidores do IFMS	50	R\$ 0,00	ASCOM								
3.1.4	Responder solicitações de veículos de comunicação com informações sobre a instituição	Respostas aos veículos	30	R\$ 0,00	ASCOM								
3.1.5	Elaborar relatório mensal com dados de acesso aos veículos de comunicação	Relatórios na planilha de indicadores e publicação do clipping.	12	R\$ 0,00	ASCOM								
<b>OBJETIVO Nº 4</b>													
<b>Descrição:</b>		Contratar empresas relacionadas à comunicação para execução de ações de divulgação do IFMS.											
<b>Início execução:</b>		Janeiro											
<b>Fim execução:</b>		Dezembro											

<b>Macro objetivo</b>	<b>Objetivo estratégico</b>	<b>Meta estratégica</b>
2. DESENVOLVER, PRODUZIR E DIFUNDIR A CIÊNCIA, TECNOLOGIA E INOVAÇÃO PARA A SOCIEDADE EM ÂMBITO LOCAL, REGIONAL E NACIONAL	2.3 FORTALECER A IMAGEM INSTITUCIONAL JUNTO AOS PÚBLICOS ESTRATÉGICOS	2.3.4 Aplicar 0,80% do orçamento anual de custeio de cada campus e reitoria em publicidade de utilidade pública a partir de 2020.

**Programa - Atividade Institucional**

Nº	DETALHAMENTO DAS METAS E RESPECTIVAS AÇÕES	PRODUTO / RESULTADO	QTD.	INVESTIMENTO NECESSÁRIO	SETOR RESPONSÁVEL	SETOR CORRESPONSÁVEL	SETOR COPARTICIPANTE	MÊS INÍCIO	MÊS FIM	IDENTIFICAÇÃO DO RISCO	ÍNDICES	INDICADOR	CAT (SINAES)
4.1	Realizar estudo de viabilidade econômica e técnica para investimentos em publicidade de utilidade pública	Os estudos de viabilidade econômica e técnica para investimentos em publicidade de utilidade pública foram realizados? ( ) Sim ou ( ) Não;	1	R\$ 0,00	ASCOM			Janeiro	Dezembro	Falta de pessoal administrativo no setor para realização do estudo.	Índice de execução	Estudo realizado	Desenvolvimento institucional
4.1.1	Levantar informações sobre outras instituições que realizam investimentos em publicidade de utilidade pública	Levantamento compartilhar com os servidores da Ascom e Proad.	1	R\$ 0,00	ASCOM								
4.1.2	Verificar junto à Proad e os campi a possibilidade de se realizar investimentos em publicidade de utilidade pública	Memorando para Proadi e os campi.	1	R\$ 0,00	ASCOM								

**OBJETIVO Nº 5**

<b>Descrição:</b>	Efetivar investimentos em publicidade de utilidade pública.
<b>Início execução:</b>	Janeiro
<b>Fim execução:</b>	Dezembro

<b>Macro objetivo</b>	<b>Objetivo estratégico</b>	<b>Meta estratégica</b>
2. DESENVOLVER, PRODUZIR E DIFUNDIR A CIÊNCIA, TECNOLOGIA E INOVAÇÃO PARA A SOCIEDADE EM ÂMBITO LOCAL, REGIONAL E NACIONAL	2.3 FORTALECER A IMAGEM INSTITUCIONAL JUNTO AOS PÚBLICOS ESTRATÉGICOS	2.3.4 Aplicar 0,80% do orçamento anual de custeio de cada campus e reitoria em publicidade de utilidade pública a partir de 2020.

**Programa - Atividade Institucional**

Nº	DETALHAMENTO DAS METAS E RESPECTIVAS AÇÕES	PRODUTO / RESULTADO	QTD.	INVESTIMENTO NECESSÁRIO	SETOR RESPONSÁVEL	SETOR CORRESPONSÁVEL	SETOR COPARTICIPANTE	MÊS INÍCIO	MÊS FIM	IDENTIFICAÇÃO DO RISCO	ÍNDICES	INDICADOR	CAT (SINAES)
----	--	---------------------	------	-------------------------	-------------------	----------------------	----------------------	------------	---------	------------------------	---------	-----------	--------------

5.1	Realizar o investimento previsto em publicidade de utilidade pública, após contratação das empresas.	Campanhas divulgadas em veículos de mídia externa.	1	R\$ 0,00	ASCOM			Janeiro	Dezembro	(Investimento realizado em 2021 ) / (Investimento previsto) * 100	Índice de execução	Realização de pelo menos uma campanha em veículos internos mediante pagamento de divulgação.	Desenvolvimento institucional
5.1.1	Solicitar a veiculação de campanha à empresa contratada.	Solicitação via e-mail.	1	R\$ 0,00	ASCOM								

**OBSERVAÇÕES/JUSTIFICATIVAS DO PAE**

Não possui

### 3.2 Centro de Referência em Tecnologias Educacionais e Educação a Distância (Cread)

PLANO ANUAL ESPECÍFICO - 2021													
Unidade:		REITORIA											
Subunidade:		CREAD											
OBJETIVO Nº 1													
Descrição:		Produzir, pelo menos, dois cursos voltados à formação tecnológica educacional, para capacitação de servidores do IFMS.											
Início execução:		Janeiro											
Fim execução:		Dezembro											
Macro objetivo			Objetivo estratégico					Meta estratégica					
1. FORMAR PROFISSIONAIS CRÍTICOS E HUMANISTAS EM CONSONÂNCIA COM AS DEMANDAS DA SOCIEDADE			1.5 AMPLIAR O USO DE TECNOLOGIAS EDUCACIONAIS E A OFERTA DA EDUCAÇÃO A DISTÂNCIA					1.5.2 Ofertar cinco cursos, até 2023, na área de tecnologias educacionais, para capacitação de servidores do IFMS.					
Programa - Atividade Institucional													
Plano Anual de Capacitação													
Nº	DETALHAMENTO DAS METAS E RESPECTIVAS AÇÕES	PRODUTO / RESULTADO	QTD.	INVESTIMENTO NECESSÁRIO	SETOR RESPONSÁVEL	SETOR CORRESPONSÁVEL	SETOR COPARTICIPANTE	MÊS INÍCIO	MÊS FIM	IDENTIFICAÇÃO DO RISCO	ÍNDICES	INDICADOR	CAT (SINAES)
1.1	Ofertar dois cursos para a formação de servidores, na área das tecnologias educacionais.	Cursos livres ofertados.	2	R\$ 0,00	CREAD		DIRTI	Janeiro	Dezembro	Profissionais responsáveis não entregarem o material no tempo hábil.	Índice de execução	cursos ofertados/cursos previstos*100	Políticas acadêmicas
1.1.1	Ofertar Novo curso Moodle para Educadores.	Curso ofertado	1	R\$ 0,00	CREAD		DIRTI						
1.1.2	Ofertar um Curso Livre para Formação de Servidores.	Curso Livre Ofertado.	1	R\$ 0,00	CREAD								
OBJETIVO Nº 2													
Descrição:		Promover acordos de cooperação com os municípios para oferta de cursos EaD.											
Início execução:		Janeiro											
Fim execução:		Dezembro											
Macro objetivo			Objetivo estratégico					Meta estratégica					
1. FORMAR PROFISSIONAIS CRÍTICOS E HUMANISTAS EM CONSONÂNCIA COM AS DEMANDAS DA SOCIEDADE			1.5 AMPLIAR O USO DE TECNOLOGIAS EDUCACIONAIS E A OFERTA DA EDUCAÇÃO A DISTÂNCIA					1.5.3 Atender anualmente, com a oferta de cursos, 25 municípios do estado de Mato Grosso do Sul, por meio da EAD.					
Programa - Atividade Institucional													



**OBSERVAÇÕES/JUSTIFICATIVAS DO PAE**

Não possui





1.1.5	Divulgar as ações da instituição parceira	Divulgação realizada.	5	R\$ 0,00	DIGEP								
1.1.6	Realizar o pagamento de diárias e passagens de instrutores das ações da instituição parceira	Pagamentos realizados.	3	R\$ 1.200,00	DIGEP								
1.2	<b>Promover 1 ação de desenvolvimento de curta duração em cada campus e 3 na Reitoria, por meio de instrutores externos</b>	<b>Ações desenvolvidas promovidas.</b>	13	R\$ 130.000,00	DIGEP		AQ-IFMS   CB-IFMS   CG-IFMS   CX-IFMS   DR-IFMS   JD-IFMS   NA-IFMS   NV-IFMS   PP-IFMS   TL-IFMS   ASCOM	Janeiro	Dezembro	Indisponibilidade orçamentária; equipe responsável reduzida; inviabilidade de local de realização; dificuldades tecnológicas	Índice de eficácia	Taxa de ações realizadas = (nº de ações promovidas / nº de ações previstas)*100	Políticas de gestão
1.2.1	Contatar as empresas e instrutores externos para a oferta de ações de desenvolvimento	Envio de e-mail	40	R\$ 0,00	DIGEP								
1.2.2	Instruir processo para oferta de ações de desenvolvimento	Processo instruído	13	R\$ 0,00	DIGEP								
1.2.3	Divulgar as ações promovidas	Ações desenvolvidas divulgadas.	13	R\$ 0,00	DIGEP		ASCOM						
1.2.4	Realizar as ações	Ações de desenvolvimento realizadas.	13	R\$ 130.000,00	DIGEP		AQ-IFMS   CG-IFMS   CB-IFMS   CX-IFMS   DR-IFMS   JD-IFMS   NA-IFMS   NV-IFMS   PP-IFMS   TL-IFMS						
1.3	<b>Promover 3 ações de desenvolvimento de curta duração por meio de instrutores internos</b>	<b>Ações de desenvolvimento promovidas</b>	3	R\$ 4.000,00	DIGEP		AQ-IFMS	Janeiro	Dezembro	Indisponibilidade orçamentária; desinteresse dos instrutores selecionados; dificuldades tecnológicas; indisponibilidade de local de realização	Índice de eficácia	Taxa de ações realizadas = (nº de ações promovidas / nº de ações previstas)*100	Políticas de gestão
1.3.1	Contatar os instrutores internos selecionados para planejamento da oferta das ações de desenvolvimento	Envio de e-mail	3	R\$ 0,00	DIGEP								
1.3.2	Divulgar as ações	Post ou nota divulgando a ação	3	R\$ 0,00	DIGEP		ASCOM						
1.3.3	Preparar as inscrições	Formulário de inscrição apresentado.	3	R\$ 0,00	DIGEP		AQ-IFMS						
1.3.4	Ofertar as ações de instrutores internos	Ação de desenvolvimento ofertada	3	R\$ 4.000,00	DIGEP		AQ-IFMS						
1.4	<b>Apoiar 2 ações de desenvolvimento na modalidade cursos livres</b>	<b>Ações de desenvolvimento ofertadas</b>	2	R\$ 0,00	DIGEP			Janeiro	Dezembro	Ausência de propostas de ação de desenvolvimento; dificuldades tecnológicas;	Índice de eficácia	Taxa de ações ofertadas = (nº de ações ofertadas/nº de ações previstas)*100	Políticas de gestão

1.4.1	Divulgar as ações	Ações divulgadas.	2	R\$ 0,00	DIGEP								
<b>OBJETIVO Nº 2</b>													
<b>Descrição:</b>		Oportunizar a participação de servidores em cursos de educação formal em instituições nacionais públicas ou privadas e instituições internacionais											
<b>Início execução:</b>		Janeiro											
<b>Fim execução:</b>		Dezembro											
<b>Macro objetivo</b>		<b>Objetivo estratégico</b>					<b>Meta estratégica</b>						
5. APRIMORAR A POLÍTICA DE PESSOAL COM FOCO NOS OBJETIVOS INSTITUCIONAIS		5.1 FORTALECER O DESENVOLVIMENTO DE PESSOAS PROMOVENDO A QUALIFICAÇÃO E CAPACITAÇÃO DE SERVIDORES, NO ÂMBITO NACIONAL E INTERNACIONAL COM FOCO NOS OBJETIVOS INSTITUCIONAIS					5.1.1 Capacitar e qualificar 60% dos servidores, conforme o Plano de Desenvolvimento de Pessoas, anualmente, para o atendimento das demandas institucionais, por meio de ações promovidas pelo IFMS ou por parcerias com instituições públicas ou privadas, nacionais ou internacionais.						
<b>Programa - Atividade Institucional</b>													
Nº	DETALHAMENTO DAS METAS E RESPECTIVAS AÇÕES	PRODUTO / RESULTADO	QTD.	INVESTIMENTO NECESSÁRIO	SETOR RESPONSÁVEL	SETOR CORRESPONSÁVEL	SETOR COPARTICIPANTE	MÊS INÍCIO	MÊS FIM	IDENTIFICAÇÃO DO RISCO	ÍNDICES	INDICADOR	CAT (SINAES)
2.1	Realizar 1 parceria com instituição pública nacional ou instituição internacional para promoção de acesso aos servidores do IFMS a cursos de educação formal oferecidos pela instituição parceira	Parceria realizada.	1	R\$ 40.000,00	DIGEP			Janeiro	Dezembro	Indisponibilidade de orçamento; indisponibilidade de vagas nos cursos	Índice de execução	Parceria realizada? ( ) Sim ou ( ) Não	Políticas de gestão
2.1.1	Contatar as instituições	Ofício contatando as instituições.	1	R\$ 0,00	DIGEP								
2.1.2	Celebrar plano de trabalho	Plano de trabalho celebrado.	1	R\$ 40.000,00	DIGEP								
<b>OBJETIVO Nº 3</b>													
<b>Descrição:</b>		Realizar processo seletivo para selecionar técnicos administrativos para concessão de afastamento para pós-graduação stricto sensu e pós-doutorado											
<b>Início execução:</b>		Janeiro											
<b>Fim execução:</b>		Dezembro											
<b>Macro objetivo</b>		<b>Objetivo estratégico</b>					<b>Meta estratégica</b>						
5. APRIMORAR A POLÍTICA DE PESSOAL COM FOCO NOS OBJETIVOS INSTITUCIONAIS		5.1 FORTALECER O DESENVOLVIMENTO DE PESSOAS PROMOVENDO A QUALIFICAÇÃO E CAPACITAÇÃO DE SERVIDORES, NO ÂMBITO NACIONAL E INTERNACIONAL COM FOCO NOS OBJETIVOS INSTITUCIONAIS					5.1.2 Proporcionar a partir de 2020, o afastamento integral para pós-graduação stricto sensu e pós-doutorado, de 5% dos servidores técnicos-administrativos, ao ano e por unidade do IFMS, visando ao aumento da qualificação da categoria.						

Programa - Atividade Institucional													
Nº	DETALHAMENTO DAS METAS E RESPECTIVAS AÇÕES	PRODUTO / RESULTADO	QTD.	INVESTIMENTO NECESSÁRIO	SETOR RESPONSÁVEL	SETOR CORRESPONSÁVEL	SETOR COPARTICIPANTE	MÊS INÍCIO	MÊS FIM	IDENTIFICAÇÃO DO RISCO	ÍNDICES	INDICADOR	CAT (SINAES)
3.1	Publicar 1 edital para seleção de técnicos administrativos para concessão de afastamento para pós-graduação stricto sensu ou pós-doutorado	Edital publicado	1	R\$ 0,00	DIGEP		DR-IFMS   JD-IFMS   TL-IFMS   CX-IFMS   PP-IFMS   AQ-IFMS   CG-IFMS   CB-IFMS   NA-IFMS   NV-IFMS	Janeiro	Agosto	Inexistência de vagas para afastamento; equipe responsável reduzida; desinteresse dos técnicos no afastamento	Índice de eficácia	Edital publicado? ( ) Sim ou ( ) Não	Políticas de gestão
3.1.1	Levantar número de vagas	Número de vagas levantado.	1	R\$ 0,00	DIGEP								
3.1.2	Elaborar minuta de edital	Minuta de edital elaborada.	1	R\$ 0,00	DIGEP								
3.1.3	Divulgar o edital	Post divulgando o edital.	1	R\$ 0,00	DIGEP								
3.1.4	Designar comissões avaliadoras	Portaria designando comissões avaliadoras.	11	R\$ 0,00	DIGEP		AQ-IFMS   CB-IFMS   CG-IFMS   CX-IFMS   DR-IFMS   JD-IFMS   NA-IFMS   NV-IFMS   PP-IFMS   TL-IFMS						
3.1.5	Realizar seleção dos inscritos	Edital para seleção de inscritos.	1	R\$ 0,00	DIGEP		DR-IFMS   JD-IFMS   TL-IFMS   CX-IFMS   PP-IFMS   AQ-IFMS   CG-IFMS   CB-IFMS   NA-IFMS   NV-IFMS						
OBJETIVO Nº 4													
Descrição:		Definir processo de implantação da gestão por competências, equipe interna ou contratada											
Início execução:		Janeiro											
Fim execução:		Dezembro											
Macro objetivo		Objetivo estratégico							Meta estratégica				
5. APRIMORAR A POLÍTICA DE PESSOAL COM FOCO NOS OBJETIVOS INSTITUCIONAIS		5.2 ESTABELECEER PROCEDIMENTOS VISANDO À ADOÇÃO DE BOAS PRÁTICAS DE GOVERNANÇA PÚBLICA NA ÁREA DE GESTÃO DE PESSOAS, VISANDO A MELHORIA DOS RESULTADOS INSTITUCIONAIS							5.2.1 Implantar projeto piloto da gestão por competências, em pelo menos 20% dos servidores do IFMS, até 2023.				
Programa - Atividade Institucional													
Nº	DETALHAMENTO DAS METAS E RESPECTIVAS AÇÕES	PRODUTO / RESULTADO	QTD.	INVESTIMENTO NECESSÁRIO	SETOR RESPONSÁVEL	SETOR CORRESPONSÁVEL	SETOR COPARTICIPANTE	MÊS INÍCIO	MÊS FIM	IDENTIFICAÇÃO DO RISCO	ÍNDICES	INDICADOR	CAT (SINAES)

4.1	Elaborar 1 relatório analítico das opções levantadas para definir a viabilidade de contratação ou de realização do mapeamento pela equipe da instituição	Relatório elaborado	1	R\$ 0,00	DIGEP				Janeiro	Junho	Equipe reduzida; ausência de instituições com a gestão implementada; desinteresse das instituições em fornecer informações; escassez de empresas que prestam o serviço; desinteresse das empresas em oferecer orçamento	Índice de execução	Relatório elaborado? ( ) Sim ou ( ) Não	Políticas de gestão
4.1.1	Pesquisar instituições públicas que tenham implementado a gestão por competências	Relatório de instituições levantadas	3	R\$ 0,00	DIGEP									
4.1.2	Contatar com as instituições públicas	E-mail para contato com as instituições públicas.	3	R\$ 0,00	DIGEP									
4.1.3	Pesquisar empresas que prestem o serviço	Relatório com empresas que prestem o serviço	1	R\$ 0,00	DIGEP									
4.1.4	Elaborar descritivo dos serviços a serem prestados para a solicitação de orçamento	Termo de referência simplificado descrevendo os serviços a serem prestados	1	R\$ 0,00	DIGEP									
4.1.5	Realizar contato com as empresas	E-mail para contato com as empresas	3	R\$ 0,00	DIGEP									
4.1.6	Obter orçamentos de instituições que prestam o serviço de mapeamento de competências	Orçamento obtido.	3	R\$ 0,00	DIGEP									

**OBJETIVO Nº 5**

**Descrição:** Planejar a implantação do projeto piloto

**Início execução:** Janeiro

**Fim execução:** Dezembro

Macro objetivo	Objetivo estratégico	Meta estratégica
5. APRIMORAR A POLÍTICA DE PESSOAL COM FOCO NOS OBJETIVOS INSTITUCIONAIS	5.2 ESTABELECEER PROCEDIMENTOS VISANDO À ADOÇÃO DE BOAS PRÁTICAS DE GOVERNANÇA PÚBLICA NA ÁREA DE GESTÃO DE PESSOAS, VISANDO A MELHORIA DOS RESULTADOS INSTITUCIONAIS	5.2.1 Implantar projeto piloto da gestão por competências, em pelo menos 20% dos servidores do IFMS, até 2023.

**Programa - Atividade Institucional**

Nº	DETALHAMENTO DAS METAS E RESPECTIVAS AÇÕES	PRODUTO / RESULTADO	QTD.	INVESTIMENTO NECESSÁRIO	SETOR RESPONSÁVEL	SETOR CORRESPONSÁVEL	SETOR COPARTICIPANTE	MÊS INÍCIO	MÊS FIM	IDENTIFICAÇÃO DO RISCO	ÍNDICES	INDICADOR	CAT (SINAES)
----	--	---------------------	------	-------------------------	-------------------	----------------------	----------------------	------------	---------	------------------------	---------	-----------	--------------

5.1	Elaborar o projeto piloto da gestão por competências	Projeto elaborado.	1	R\$ 0,00	DIGEP			Março	Dezembro	Falta de capacitação da equipe sobre o assunto; excesso de demandas; escassez de subsídios para elaboração do projeto; equipe reduzida	Índice de execução	Projeto elaborado? ( ) Sim ou ( ) Não	Políticas de gestão
5.1.1	Realizar pesquisa sobre as atividades que envolvem a implantação da gestão por competências	Pesquisa realizada	1	R\$ 0,00	DIGEP								
5.1.2	Elaborar relatório definindo que atividades deverão ser realizadas pela equipe responsável pela implantação	Relatório elaborado.	1	R\$ 0,00	DIGEP								
5.1.3	Elaborar cronograma de implementação do projeto piloto	Cronograma elaborado.	1	R\$ 0,00	DIGEP								

#### OBJETIVO Nº 6

<b>Descrição:</b>	Elaborar a estrutura curricular de curso de capacitação para os gestores
<b>Início execução:</b>	Janeiro
<b>Fim execução:</b>	Dezembro

Macro objetivo	Objetivo estratégico	Meta estratégica
5. APRIMORAR A POLÍTICA DE PESSOAL COM FOCO NOS OBJETIVOS INSTITUCIONAIS	5.2 ESTABELECEER PROCEDIMENTOS VISANDO À ADOÇÃO DE BOAS PRÁTICAS DE GOVERNANÇA PÚBLICA NA ÁREA DE GESTÃO DE PESSOAS, VISANDO A MELHORIA DOS RESULTADOS INSTITUCIONAIS	5.2.2 Desenvolver até 2021 a estrutura curricular de um curso de capacitação para os Gestores (aqueles que exercem Cargos de Direção ou Função Gratificada) do IFMS. Implementar este curso, capacitando 50% dos gestores até 2022 e os outros 50% até 2023.

#### Programa - Atividade Institucional

Nº	DETALHAMENTO DAS METAS E RESPECTIVAS AÇÕES	PRODUTO / RESULTADO	QTD.	INVESTIMENTO NECESSÁRIO	SETOR RESPONSÁVEL	SETOR CORRESPONSÁVEL	SETOR COPARTICIPANTE	MÊS INÍCIO	MÊS FIM	IDENTIFICAÇÃO DO RISCO	ÍNDICES	INDICADOR	CAT (SINAES)
6.1	Elaborar 1 relatório com os temas que devem integrar o curso	Relatório elaborado	1	R\$ 0,00	DIGEP			Janeiro	Junho	Equipe reduzida; excesso de demandas; dissensão quanto ao conteúdo; falta de conhecimento sobre o assunto	Índice de execução	Relatório elaborado? ( ) Sim ou ( ) Não	Políticas de gestão
6.1.1	Pesquisar outras instituições que oferecem a capacitação	Relato da pesquisa	1	R\$ 0,00	DIGEP								

#### OBJETIVO Nº 7

<b>Descrição:</b>	Elaborar política de saúde e qualidade de vida do IFMS
<b>Início execução:</b>	Janeiro
<b>Fim execução:</b>	Dezembro

<b>Macro objetivo</b>	<b>Objetivo estratégico</b>	<b>Meta estratégica</b>
5. APRIMORAR A POLÍTICA DE PESSOAL COM FOCO NOS OBJETIVOS INSTITUCIONAIS	5.3 FOMENTAR A SAÚDE E QUALIDADE DE VIDA DOS SERVIDORES DO IFMS	5.3.1 Elaborar a política de saúde e qualidade de vida dos servidores do IFMS até 2023.

<b>Programa - Atividade Institucional</b>
Qualidade de Vida
Peso Saudável (Qualidade de Vida)

Nº	DETALHAMENTO DAS METAS E RESPECTIVAS AÇÕES	PRODUTO / RESULTADO	QTD.	INVESTIMENTO NECESSÁRIO	SETOR RESPONSÁVEL	SETOR CORRESPONSÁVEL	SETOR COPARTICIPANTE	MÊS INÍCIO	MÊS FIM	IDENTIFICAÇÃO DO RISCO	ÍNDICES	INDICADOR	CAT (SINAES)
7.1	Construir minuta da política de saúde e qualidade de vida do IFMS com contribuição dos Campi.	Minuta Política de saúde e qualidade de vida	1	R\$ 0,00	DIGEP			Janeiro	Julho	Não realização da minuta construída.	Índice de eficácia	Minuta da Política de saúde e qualidade de vida construída? ( ) Sim ou ( ) Não	Políticas de gestão
7.1.1	Discutir sobre a política de saúde e qualidade de vida do IFMS	Abertura para contribuição	1	R\$ 0,00	DIGEP								
7.1.2	Construir a política de saúde e qualidade de vida do IFMS	Política construída	1	R\$ 0,00	DIGEP								
7.1.3	Disponibilizar para análise Conselho Superior do IFMS sobre a da política de saúde e qualidade de vida do IFMS.	Análise do Conselho Superior	1	R\$ 0,00	DIGEP								
7.1.4	Instituir e divulgar a política de saúde e qualidade de vida do IFMS.	Implantação da política de saúde e qualidade de vida do IFMS.	1	R\$ 0,00	DIGEP								

**OBJETIVO Nº 8**

<b>Descrição:</b>	Realizar o levantamento dos quantitativos e grupos de CID de afastamentos no IFMS cadastrados no sistema.
<b>Início execução:</b>	Janeiro
<b>Fim execução:</b>	Dezembro

<b>Macro objetivo</b>	<b>Objetivo estratégico</b>	<b>Meta estratégica</b>
5. APRIMORAR A POLÍTICA DE PESSOAL COM FOCO NOS OBJETIVOS INSTITUCIONAIS	5.3 FOMENTAR A SAÚDE E QUALIDADE DE VIDA DOS SERVIDORES DO IFMS	5.3.2 Diagnosticar, anualmente, o quantitativo dos afastamentos dos servidores do IFMS para tratamento de saúde.

<b>Programa - Atividade Institucional</b>
Qualidade de Vida
Peso Saudável (Qualidade de Vida)





**OBSERVAÇÕES/JUSTIFICATIVAS DO PAE**

Não possui

### 3.4 Diretoria Executiva da Reitoria (Diret)

PLANO ANUAL ESPECÍFICO - 2021													
Unidade:		REITORIA											
Subunidade:		DIRET											
OBJETIVO Nº 1													
Descrição:		Coordenar a implantação de 24 conjuntos de dados conforme o Plano de Dados Abertos do IFMS 2020/2022.											
Início execução:		Janeiro											
Fim execução:		Dezembro											
Macro objetivo		Objetivo estratégico						Meta estratégica					
4. PROMOVER A GESTÃO PÚBLICA EFETIVA, PROPICIANDO INFRAESTRUTURA ADEQUADA E SUSTENTABILIDADE ORÇAMENTÁRIA		4.6 FORTALECER A TRANSPARÊNCIA, PARTICIPAÇÃO E CONTROLE SOCIAL E A PRESTAÇÃO DE SERVIÇOS DIGITAIS						4.6.4 Implantar 100% dos conjuntos de Dados Abertos, a partir de 2021, até 2022, contido no Plano de Dados Abertos do IFMS atualizado em 2020.					
Programa - Atividade Institucional													
Dados Abertos													
Nº	DETALHAMENTO DAS METAS E RESPECTIVAS AÇÕES	PRODUTO / RESULTADO	QTD.	INVESTIMENTO NECESSÁRIO	SETOR RESPONSÁVEL	SETOR CORRESPONSÁVEL	SETOR COPARTICIPANTE	MÊS INÍCIO	MÊS FIM	IDENTIFICAÇÃO DO RISCO	ÍNDICES	INDICADOR	CAT (SINAES)
1.1	Coordenar a implantação de 6 conjuntos de dados até março/2021.	Conjuntos de dados implantados: Indicadores de Gestão, Obras, Convênios de Estágio, Quantidade de estudantes, Empreendedorismo e Inovação - IFMaker, Execução do Plano de Desenvolvimento Institucional.	6	R\$ 0,00	DIRET		PROPI   PROEX   PRODI   PROEN	Janeiro	Março	Mudança de legislação, indisponibilidade no desenvolvimento de sistema, falha no levantamento dos dados.	Índice de execução	Quantidade de conjuntos de dados abertos implantados / quantidade de conjuntos de dados abertos previsto*100.	Desenvolvimento institucional
1.1.1	Realizar reuniões mensais com a Prodi.	Reunião realizada.	3	R\$ 0,00	DIRET		PRODI						
1.1.2	Realizar reunião mensal com a Proex.	Reunião realizada.	1	R\$ 0,00	DIRET		PROEX						
1.1.3	Realizar reunião mensal com a Proen.	Reunião realizada.	1	R\$ 0,00	DIRET		PROEN						
1.1.4	Reunião mensal com a Propi.	Reunião realizada.	1	R\$ 0,00	DIRET		PROPI						
1.1.5	Publicar os dados coletados no site institucional.	Publicação dos dados.	1	R\$ 0,00	DIRET		ASCOM   DIRT1						

1.2	Coordenar a implantação de 6 conjuntos de dados até junho/2021.	Conjunto de dados implantados: Acordos de Cooperação Técnica, Cargos de direção e funções, Grupos de Pesquisa, Emendas Parlamentares, Projetos do IFMS apresentados em eventos externos, Bibliotecas.	6	R\$ 0,00	DIRET		DIGEP   PROPI   PROAD   PROEX   PROEN	Janeiro	Junho	Mudança de legislação, indisponibilidade no desenvolvimento de sistema, falha no levantamento dos dados.	Índice de execução	Quantidade de conjuntos de dados abertos implantados / quantidade de conjuntos de dados abertos previstos*100.	Desenvolvimento institucional
1.2.1	Realizar reunião mensal com a Diretoria de Relações Institucionais (Direl).	Reunião realizada.	1	R\$ 0,00	DIRET		PROEX						
1.2.2	Realizar reunião mensal com a Coordenação de Cadastro e Pagamento (Copag).	Reunião realizada.	1	R\$ 0,00	DIRET		DIGEP						
1.2.3	Realizar reunião mensal com a Diretoria de Pesquisa (Dirpe).	Reunião realizada.	2	R\$ 0,00	DIRET		PROPI						
1.2.4	Realizar reunião mensal com a Diretoria Executiva de Ensino (Diens).	Reunião realizada.	1	R\$ 0,00	DIRET		PROEN						
1.2.5	Realizar reunião mensal com a Diretoria Executiva de Planejamento e Administração (Dirap).	Reunião realizada.	1	R\$ 0,00	DIRET		PROAD						
1.2.6	Publicar os dados coletados no site institucional.	Publicação dos dados coletados.	1	R\$ 0,00	DIRET		ASCOM   DIRT1						
1.3	Coordenar a implantação de 6 conjuntos de dados até setembro/2021.	Conjunto de dados implantados: Autoavaliação Institucional, Semana de Ciência e Tecnologia, Certificação do Ensino Médio, Conselho Superior (conjunto de dados composição do Conselho Superior), Infraestrutura Física, Cargos vagos e ocupados.	6	R\$ 0,00	DIRET		DIGEP   PROPI   PRODI   PROEN	Janeiro	Setembro	Mudança de legislação, indisponibilidade no desenvolvimento de sistema, falha no levantamento dos dados.	Índice de execução	Quantidade de conjuntos de dados abertos implantados / quantidade de conjuntos de dados abertos previstos*100.	Desenvolvimento institucional
1.3.1	Realizar reuniões mensais com a Comissão Própria de Avaliação (RT-CPA).	Reunião realizada.	1	R\$ 0,00	DIRET								
1.3.2	Realizar reuniões mensais com a Diretoria de Pesquisa (Dirpe).	Reunião realizada.	1	R\$ 0,00	DIRET		PROPI						
1.3.3	Realizar reuniões mensais com a Diretoria de Gestão Acadêmica (Dirga).	Reunião realizada.	1	R\$ 0,00	DIRET		PROEN						

1.3.4	Realizar reuniões mensais com a Secretária dos Órgãos Colegiados (Secol).	Reunião realizada.	1	R\$ 0,00	DIRET		DIRET						
1.3.5	Realizar reuniões mensais com a Diretoria Executiva de Desenvolvimento Institucional (Dirdi).	Reunião realizada.	1	R\$ 0,00	DIRET		PRODI						
1.3.6	Realizar reuniões mensais com a Coordenação de Administração de Pessoal (Coape).	Reunião realizada.	1	R\$ 0,00	DIRET		DIGEP						
1.3.7	Publicar os dados coletados no site institucional.	Publicação dos dados coletados.	1	R\$ 0,00	DIRET		ASCOM   DIRTI						
1.4	Coordenar a implantação de 6 conjuntos de dados até dezembro /2021.	Conjunto de dados implantados: Projetos de Pesquisa Aplicada e Extensão Tecnológica, Nomeações, Conselho de Ensino, Pesquisa e Extensão, Afastamento de servidores, Pedidos de acesso a informações.	6	R\$ 0,00	DIRET		DIGEP   PROPI   RT-GABIN	Janeiro	Dezembro	Mudança de legislação, indisponibilidade no desenvolvimento de sistema, falha no levantamento dos dados.	Índice de execução	Quantidade de conjuntos de dados abertos implantados / quantidade de conjuntos de dados abertos previstos*100.	Desenvolvimento institucional
1.4.1	Realizar reuniões mensais com a Diretoria Executiva de Pesquisa, Inovação e Pós-graduação (Direp).	Reunião realizada.	1	R\$ 0,00	DIRET		PROPI						
1.4.2	Realizar reuniões mensais com a Diretoria de Empreendedorismo e Inovação (Direi).	Reunião realizada.	1	R\$ 0,00	DIRET		PROPI						
1.4.3	Realizar reuniões mensais com a Coordenação de Administração de Pessoal (Coape).	Reunião realizada.	1	R\$ 0,00	DIRET		DIGEP						
1.4.4	Realizar reuniões mensais com a Secretaria dos Órgãos Colegiados (Secol).	Reunião realizada.	1	R\$ 0,00	DIRET								
1.4.5	Realizar reuniões mensais com a Coordenação de Desenvolvimento e Qualidade de Vida (Codev).	Reunião realizada.	1	R\$ 0,00	DIRET		DIGEP						
1.4.6	Realizar reuniões mensais com a Ouvidoria.	Reunião realizada.	1	R\$ 0,00	DIRET		RT-GABIN						
1.4.7	Publicar os dados coletados no site institucional.	Publicação dos dados coletados.	1	R\$ 0,00	DIRET		ASCOM   DIRTI						
<b>OBJETIVO Nº 2</b>													
<b>Descrição:</b>		<b>Coordenar o funcionamento do Colégio de Dirigentes, Conselho Superior e Conselho de Ensino, Pesquisa e Extensão.</b>											
<b>Início execução:</b>		<b>Janeiro</b>											
<b>Fim execução:</b>		<b>Dezembro</b>											

Macro objetivo	Objetivo estratégico	Meta estratégica
4. PROMOVER A GESTÃO PÚBLICA EFETIVA, PROPICIANDO INFRAESTRUTURA ADEQUADA E SUSTENTABILIDADE ORÇAMENTÁRIA	4.1 DESENVOLVER A CULTURA DO PLANEJAMENTO ESTRATÉGICO E ORGANIZACIONAL PARTICIPATIVO	4.1.1 Desenvolver estratégias de sensibilização da comunidade interna, para fortalecimento, engajamento de todos e apropriação de uma mentalidade consolidada, para efetiva aplicação do fundamental princípio de gestão denominado planejamento organizacional, por meio da implementação de, no mínimo, duas ações anuais.
		4.1.2 Acompanhar, a partir de 2020, por meio da medição dos indicadores das Metas do PDI 2019 -2023, a implementação do modelo de gestão pública baseado na governança institucional para resultados.

### Programa - Atividade Institucional

Nº	DETALHAMENTO DAS METAS E RESPECTIVAS AÇÕES	PRODUTO / RESULTADO	QTD.	INVESTIMENTO NECESSÁRIO	SETOR RESPONSÁVEL	SETOR CORRESPONSÁVEL	SETOR COPARTICIPANTE	MÊS INÍCIO	MÊS FIM	IDENTIFICAÇÃO DO RISCO	ÍNDICES	INDICADOR	CAT (SINAES)
2.1	Desenvolver e promover a acessibilidade em LIBRAS para a comunidade, através de 3 ações, sobre o funcionamento e importância dos órgãos colegiados superiores do IFMS.	Conteúdo com acessibilidade em LIBRAS para a comunidade do IFMS.	3	R\$ 0,00	DIRET   SECOL			Janeiro	Dezembro	Interesse da comunidade.	Índice de execução	Quantidade de ações realizada / quantidade de ações previstas * 100.	Desenvolvimento institucional
2.1.1	Elaborar conteúdo informativo /explicativo com acessibilidade em LIBRAS, sobre o funcionamento do Colégio de Dirigentes (Codir).	Vídeo informativo com tradução em LIBRAS.	1	R\$ 0,00	DIRET   SECOL		ASCOM						
2.1.2	Elaborar conteúdo informativo /explicativo com acessibilidade em LIBRAS, sobre o funcionamento do Conselho Superior (Cosup).	Vídeo informativo com tradução em LIBRAS.	1	R\$ 0,00	DIRET   SECOL								
2.1.3	Elaborar conteúdo informativo /explicativo com acessibilidade em LIBRAS, sobre o funcionamento do Conselho de Ensino, Pesquisa e Extensão (Coepe).	Vídeo informativo com tradução em Libras.	1	R\$ 0,00	DIRET   SECOL								
2.2	Realizar quatro atividades para aperfeiçoar os procedimentos da secretaria dos órgãos colegiados.	Procedimentos aperfeiçoados.	4	R\$ 0,00	DIRET   SECOL			Janeiro	Dezembro	Orientações e recomendações não executadas.	Índice de eficácia	Taxas de atividades concluídas= (Quantidade de atividades realizadas /quantidade atividades previstas) *100.	Desenvolvimento institucional

2.2.1	Mapear o fluxo de tramitação dos processos via sistema eletrônico (Suap) a fim de promover a agilidade e a transparência.	Mapa de fluxo de tramitação de processos no Suap.	1	R\$ 0,00	DIRET   SECOL								
2.2.2	Definir modelo padrão de ata para colegiados	Modelo	1	R\$ 0,00	DIRET   SECOL								
2.2.3	Elaborar orientações para os conselheiros	Orientações	1	R\$ 0,00	DIRET								
2.2.4	Mapear os fluxos de procedimentos internos da secretaria dos órgãos colegiados com as fichas descritivas.	Mapa de fluxo de procedimentos.	3	R\$ 0,00	DIRET   SECOL								
2.3	<b>Estabelecer o fluxo de revisão textual de documentos que tramitam nos órgãos colegiados superiores.</b>	<b>Fluxo de processo.</b>	<b>1</b>	<b>R\$ 0,00</b>	<b>DIRET   SECOL</b>			Janeiro	Dezembro	Processos que chegam sem tempo hábil para revisão antes da apreciação da reunião. Processos com problemas estruturais que não dependem de correção (sem definição clara do objetivo). Aumento de demandas extraordinárias.	Índice de eficácia	Fluxo definido: sim ou não.	Desenvolvimento institucional
2.3.1	Sensibilizar gestores sobre a importância de revisão textual de documentos antes da tramitação dos processos.	Reuniões, memorandos.	1	R\$ 0,00	DIRET								
2.3.2	Incentivar o uso do requerimento de revisão textual e tramitação processual pelo Suap.	Requerimento.	1	R\$ 0,00	DIRET								
<b>OBJETIVO Nº 3</b>													
<b>Descrição:</b>		<b>Desenvolver ações de prevenção ao cometimento de infrações disciplinares.</b>											
<b>Início execução:</b>		<b>Janeiro</b>											
<b>Fim execução:</b>		<b>Dezembro</b>											



3.2	Indicar pelo menos 2 cursos (presencial e/ou a distância) visando capacitar 30 servidores.	Servidores capacitados.	2	R\$ 0,00	DIRET   NUREI		DIGEP	Janeiro	Dezembro	Falta de orçamento, falta de tempo hábil para a realização dos cursos, baixa adesão pelos servidores.	Índice de execução	Taxa de esforço = cursos ofertados / cursos previstos * 100.	Desenvolvimento institucional
3.2.1	Elaborar cronograma de realização dos cursos.	Cronograma.	1	R\$ 0,00	DIRET   NUREI								
3.2.2	Escolher conteúdos dos cursos.	Conteúdos programáticos.	2	R\$ 0,00	DIRET   NUREI								
3.2.3	Encaminhar para execução a proposta dos cursos escolhidos.	Proposta de cursos.	2	R\$ 0,00	DIRET   NUREI								



**OBSERVAÇÕES/JUSTIFICATIVAS DO PAE**

Não possui



1.2	Solicitar a aquisição de estações de trabalho para atender as demandas do IFMS, por meio de 03 (três) ações.	Processo de solicitação concluído	1	R\$ 0,00	DIRTI			Janeiro	Dezembro	1. Falta de recurso financeiro; 2. Falta de fornecedor da solução / não adesão a licitação; 3. Dificuldade em coletar as necessidades das unidades.	Índice de execução	Taxa de conclusão de ações = (qt. de ações concluídas / qt. de ações previstas) * 100	Infraestrutura física
1.2.1	Realizar estudo/levantamento junto aos setores da reitoria e os campi para identificar a quantidade necessária de equipamentos para atender as necessidades a médio prazo	Planilha com quantitativo por unidade/setor	1	R\$ 0,00	DIRTI								
1.2.2	Abrir um processo licitatório (elaborar termo de referência, responder questionamentos, analisar documentação dos fornecedores, etc.) para aquisição estações de trabalho, incluindo Engenharia e da DIRTI.	Processo aberto	1	R\$ 0,00	DIRTI								
1.2.3	Encaminhar o processo licitatório para o setor responsável	Processo encaminhado	1	R\$ 0,00	DIRTI								
1.3	Solicitar a aquisição/contratação de softwares para atender as demandas do IFMS, por meio de 03 (três) ações.	Solicitação de aquisição de software (processo de compra)	1	R\$ 0,00	DIRTI			Janeiro	Dezembro	1 - Falta de recursos financeiros; 2 - Falta de fornecedor da solução / não adesão a licitação;	Índice de execução	Taxa de softwares adquiridos /contratados = (qt. de ações realizadas / qt. de ações previstas) *100	Desenvolvimento institucional
1.3.1	Fazer levantamento junto aos setores da reitoria e campi sobre a necessidade de software para atender as atividades a médio prazo	Planilha com relação de software requeridos	1	R\$ 0,00	DIRTI								
1.3.2	Abrir um processo licitatório (elaborar termo de referência, responder questionamentos, analisar documentação dos fornecedores, etc.) para aquisição/contratação dos softwares.	Processo aberto	1	R\$ 0,00	DIRTI								
1.3.3	Encaminhar o processo licitatório para o setor responsável.	Processo encaminhado	1	R\$ 0,00	DIRTI								
<b>OBJETIVO Nº 2</b>													
<b>Descrição:</b>		<b>Aperfeiçoar o sistema de auxílio a gestão administrativa - SUAP (Sistema Unificado de Administração Pública)</b>											
<b>Início execução:</b>		<b>Janeiro</b>											
<b>Fim execução:</b>		<b>Dezembro</b>											













**OBSERVAÇÕES/JUSTIFICATIVAS DO PAE**

Não possui

## 3.6 Gabinete da Reitoria (Gabin)

PLANO ANUAL ESPECÍFICO - 2021													
Unidade:		REITORIA											
Subunidade:		RT-GABIN											
OBJETIVO Nº 1													
Descrição:		Avaliar todos os serviços constantes na Carta de Serviços ao Usuário.											
Início execução:		Junho											
Fim execução:		Dezembro											
Macro objetivo			Objetivo estratégico				Meta estratégica						
4. PROMOVER A GESTÃO PÚBLICA EFETIVA, PROPICIANDO INFRAESTRUTURA ADEQUADA E SUSTENTABILIDADE ORÇAMENTÁRIA			4.2 APERFEIÇOAR AS FERRAMENTAS DE GESTÃO				4.2.3 Institucionalizar o Programa de Integridade do IFMS, por meio da implantação de 50% das ações de monitoramento previstas no referido programa até 2022, e os outros 50% até 2023.						
Programa - Atividade Institucional													
Programa de Integridade do IFMS													
Nº	DETALHAMENTO DAS METAS E RESPECTIVAS AÇÕES	PRODUTO / RESULTADO	QTD.	INVESTIMENTO NECESSÁRIO	SETOR RESPONSÁVEL	SETOR CORRESPONSÁVEL	SETOR COPARTICIPANTE	MÊS INÍCIO	MÊS FIM	IDENTIFICAÇÃO DO RISCO	ÍNDICES	INDICADOR	CAT (SINAES)
1.1	Garantir a avaliação dos 14 serviços cadastrados na Carta de Serviços.	Efetiva avaliação.	14	R\$ 0,00	OUVID		ASCOM	Junho	Dezembro	Falta de adesão dos estudantes; não participação dos avaliadores; problema com a plataforma do Conselho de Usuários.	Índice de execução	Taxa efetiva de avaliação: quantidade de serviços avaliados / quantidade de serviços cadastrados na Carta de Serviços	Planejamento e avaliação institucional
1.1.1	Divulgar a Carta de Serviços	Serviços divulgados	1	R\$ 0,00	OUVID		ASCOM						
1.1.2	Realizar a campanha de conscientização dos estudantes para que sejam conselheiros	Estudantes conscientizados	1	R\$ 0,00	OUVID		ASCOM						
1.1.3	Cadastrar pelo menos 30 estudantes na Plataforma do Conselho de Usuários.	Conselheiros cadastrados	30	R\$ 0,00	OUVID								
1.1.4	Aplicar a enquete sobre os 14 serviços da Carta de Serviços	Serviços avaliados	14	R\$ 0,00	OUVID								
1.1.5	Compilar os dados e gerar relatório	Relatório elaborado	1	R\$ 0,00	OUVID								
1.1.6	Publicar relatório da avaliação dos 14 serviços da Carta de Serviços.	Relatório publicado	1	R\$ 0,00	OUVID								
OBJETIVO Nº 2													
Descrição:		Desenvolver um tutorial sobre a utilização do Serviço de Informação ao Cidadão.											

Início execução:	Fevereiro
Fim execução:	Dezembro

<b>Macro objetivo</b>	<b>Objetivo estratégico</b>	<b>Meta estratégica</b>
4. PROMOVER A GESTÃO PÚBLICA EFETIVA, PROPICIANDO INFRAESTRUTURA ADEQUADA E SUSTENTABILIDADE ORÇAMENTÁRIA	4.2 APERFEIÇOAR AS FERRAMENTAS DE GESTÃO	4.2.3 Institucionalizar o Programa de Integridade do IFMS, por meio da implantação de 50% das ações de monitoramento previstas no referido programa até 2022, e os outros 50% até 2023.

<b>Programa - Atividade Institucional</b>
Programa de Integridade do IFMS

Nº	DETALHAMENTO DAS METAS E RESPECTIVAS AÇÕES	PRODUTO / RESULTADO	QTD.	INVESTIMENTO NECESSÁRIO	SETOR RESPONSÁVEL	SETOR CORRESPONSÁVEL	SETOR COPARTICIPANTE	MÊS INÍCIO	MÊS FIM	IDENTIFICAÇÃO DO RISCO	ÍNDICES	INDICADOR	CAT (SINAES)
2.1	Produzir tutorial/roteiro explicativo de como registrar uma solicitação de acesso à informação na Plataforma Fala BR para que os cidadãos tenham conhecimento da existência de um meio que pode, e deve ser utilizado, e que proporciona o aumento da eficiência do poder público, diminui a corrupção e eleva a participação social.	Tutorial/roteiro produzido	1	R\$ 0,00	OUVID		ASCOM	Fevereiro	Dezembro	Mudança da legislação; troca da gestão da ouvidoria.	Índice de execução	Quantidade de roteiro produzido /quantidade de roteiro previsto.	Políticas de gestão
2.1.1	Elaborar um passo a passo de como preencher os campos do sistema Fala BR (parte Acesso à Informação) para facilitar ao usuário fazer seu registro.	Passo a passo elaborado.	1	R\$ 0,00	RT-GABIN   OUVID								

**OBJETIVO Nº 3**

Descrição:	Informar semestralmente à gestão sobre os principais pedidos de acesso à informação para que se possa avaliar a necessidade de abrir novos conjuntos de dados ou aumentar a granularidade dos já existentes.
Início execução:	Janeiro
Fim execução:	Dezembro

<b>Macro objetivo</b>	<b>Objetivo estratégico</b>	<b>Meta estratégica</b>
4. PROMOVER A GESTÃO PÚBLICA EFETIVA, PROPICIANDO INFRAESTRUTURA ADEQUADA E SUSTENTABILIDADE ORÇAMENTÁRIA	4.2 APERFEIÇOAR AS FERRAMENTAS DE GESTÃO	4.2.3 Institucionalizar o Programa de Integridade do IFMS, por meio da implantação de 50% das ações de monitoramento previstas no referido programa até 2022, e os outros 50% até 2023.

<b>Programa - Atividade Institucional</b>
Programa de Integridade do IFMS

Nº	DETALHAMENTO DAS METAS E RESPECTIVAS AÇÕES	PRODUTO / RESULTADO	QTD.	INVESTIMENTO NECESSÁRIO	SETOR RESPONSÁVEL	SETOR CORRESPONSÁVEL	SETOR COPARTICIPANTE	MÊS INÍCIO	MÊS FIM	IDENTIFICAÇÃO DO RISCO	ÍNDICES	INDICADOR	CAT (SINAES)
----	--	---------------------	------	-------------------------	-------------------	----------------------	----------------------	------------	---------	------------------------	---------	-----------	--------------



4.2	Criar e implantar um mecanismo de agendamento efetivo para atendimento presencial	Mecanismo de agendamento implantado.	1	R\$ 0,00	PROJU			Janeiro	Dezembro	Excesso de demandas no setor.	Índice de eficácia	Mecanismo criado e implantado = sim ou não.	Políticas de gestão
4.2.1	Estabelecer horários coerentes a fim de potencializar o atendimento externo.	Horário de atendimento externo potencializado e coerente	1	R\$ 0,00	PROJU								

#### OBJETIVO Nº 5

<b>Descrição:</b>	<b>Estabelecer plano de capacitação eficaz ao quadro de servidores da PROJU.</b>
<b>Início execução:</b>	<b>Janeiro</b>
<b>Fim execução:</b>	<b>Dezembro</b>

Macro objetivo	Objetivo estratégico	Meta estratégica
5. APRIMORAR A POLÍTICA DE PESSOAL COM FOCO NOS OBJETIVOS INSTITUCIONAIS	5.1 FORTALECER O DESENVOLVIMENTO DE PESSOAS PROMOVENDO A QUALIFICAÇÃO E CAPACITAÇÃO DE SERVIDORES, NO ÂMBITO NACIONAL E INTERNACIONAL COM FOCO NOS OBJETIVOS INSTITUCIONAIS	5.1.1 Capacitar e qualificar 60% dos servidores, conforme o Plano de Desenvolvimento de Pessoas, anualmente, para o atendimento das demandas institucionais, por meio de ações promovidas pelo IFMS ou por parcerias com instituições públicas ou privadas, nacionais ou internacionais.

#### Programa - Atividade Institucional

Nº	DETALHAMENTO DAS METAS E RESPECTIVAS AÇÕES	PRODUTO / RESULTADO	QTD.	INVESTIMENTO NECESSÁRIO	SETOR RESPONSÁVEL	SETOR CORRESPONSÁVEL	SETOR COPARTICIPANTE	MÊS INÍCIO	MÊS FIM	IDENTIFICAÇÃO DO RISCO	ÍNDICES	INDICADOR	CAT (SINAES)
5.1	Proporcionar no mínimo um treinamento anual de capacitação para cada servidor da PROJU.	Capacitação dos servidores.	4	R\$ 0,00	PROJU		DIGEP	Janeiro	Dezembro	Falta de disponibilidade orçamentária; Falta de disponibilidade de treinamentos no mercado.	Índice de execução	Taxa de capacitações realizadas = (Soma das capacitações por servidor / quantidade de servidores) *100	Políticas de gestão
5.1.1	Realizar a busca e a pesquisa de treinamentos adequados e coerentes às necessidades dos servidores da PROJU.	Relação de capacitações disponíveis no mercado.	1	R\$ 0,00	PROJU								
5.1.2	Solicitar aos gestores responsáveis a autorização dos treinamentos necessários ao quadro de servidores da PROJU, no caso de cursos pagos.	Solicitações enviadas.	4	R\$ 0,00	PROJU								

#### OBJETIVO Nº 6

<b>Descrição:</b>	<b>Criar diretrizes para balizar ações de internacionalização no IFMS.</b>
<b>Início execução:</b>	<b>Janeiro</b>

<b>Fim execução:</b>	<b>Dezembro</b>
----------------------	-----------------

<b>Macro objetivo</b>	<b>Objetivo estratégico</b>	<b>Meta estratégica</b>
<b>1. FORMAR PROFISSIONAIS CRÍTICOS E HUMANISTAS EM CONSONÂNCIA COM AS DEMANDAS DA SOCIEDADE</b>	<b>1.7 FORTALECER PROCESSOS DE FOMENTO À INTERNACIONALIZAÇÃO</b>	<b>1.7.1 Desenvolver 08 ações em cada ano de vigência do PDI com a finalidade de fortalecer e fomentar a internacionalização do IFMS.</b>

**Programa - Atividade Institucional**

Nº	DETALHAMENTO DAS METAS E RESPECTIVAS AÇÕES	PRODUTO / RESULTADO	QTD.	INVESTIMENTO NECESSÁRIO	SETOR RESPONSÁVEL	SETOR CORRESPONSÁVEL	SETOR COPARTICIPANTE	MÊS INÍCIO	MÊS FIM	IDENTIFICAÇÃO DO RISCO	ÍNDICES	INDICADOR	CAT (SINAES)
6.1	Aprovar e implementar a Política de Internacionalização	Política de Internacionalização aprovada e implementada	1	R\$ 0,00	RT-GABIN   ASINT			Janeiro	Dezembro	Não aprovação pelos conselhos.	Índice de eficácia	Política aprovada e implementada: sim ou não	Planejamento e avaliação intitucional
6.1.1	Analisar parecer da Procuradoria Jurídica e realizar adequações, se necessárias.	Política finalizada para aprovação dos conselhos.	1	R\$ 0,00	RT-GABIN   ASINT								
6.1.2	Encaminhar para os conselhos: Coepe, Codir e Cosup	Política Aprovada	1	R\$ 0,00	RT-GABIN   ASINT								

**OBJETIVO Nº 7**

<b>Descrição:</b>	<b>Proporcionar intercâmbio a estudantes participantes do Projeto Solo Fértil</b>
<b>Início execução:</b>	<b>Janeiro</b>
<b>Fim execução:</b>	<b>Dezembro</b>

<b>Macro objetivo</b>	<b>Objetivo estratégico</b>	<b>Meta estratégica</b>
<b>1. FORMAR PROFISSIONAIS CRÍTICOS E HUMANISTAS EM CONSONÂNCIA COM AS DEMANDAS DA SOCIEDADE</b>	<b>1.7 FORTALECER PROCESSOS DE FOMENTO À INTERNACIONALIZAÇÃO</b>	<b>1.7.1 Desenvolver 08 ações em cada ano de vigência do PDI com a finalidade de fortalecer e fomentar a internacionalização do IFMS.</b>

**Programa - Atividade Institucional**

Nº	DETALHAMENTO DAS METAS E RESPECTIVAS AÇÕES	PRODUTO / RESULTADO	QTD.	INVESTIMENTO NECESSÁRIO	SETOR RESPONSÁVEL	SETOR CORRESPONSÁVEL	SETOR COPARTICIPANTE	MÊS INÍCIO	MÊS FIM	IDENTIFICAÇÃO DO RISCO	ÍNDICES	INDICADOR	CAT (SINAES)
7.1	Enviar dois estudantes participantes do Projeto Solo Fértil para a cidade de Urbana Champagne, Illionois, EUA.	Intercâmbio realizado	2	R\$ 17.000,00	RT-GABIN   ASINT		PROEN	Janeiro	Dezembro	Indisponibilidade orçamentária, continuidade da pandemia Covid-19.	Índice de eficácia	Taxa de mobilidade = (quantidade de estudantes enviados/ quantidade de envios previstos) x 100	Políticas acadêmicas
7.1.1	Solicitar a publicação de edital de seleção de estudantes	Edital publicado	1	R\$ 0,00	RT-GABIN   ASINT		PROEN						

7.1.2	Classificar os candidatos e convocar os contemplados	Convocação dos estudantes	2	R\$ 0,00	RT-GABIN   ASINT			PROEN					
7.1.3	Auxiliar os estudantes com a documentação necessária para a mobilidade	Estudantes aptos para o envio.	2	R\$ 0,00	RT-GABIN   ASINT			PROEN					

### OBJETIVO Nº 8

<b>Descrição:</b>	<b>Proporcionar programa de estágio internacional com o Instituto Politécnico de Bragança</b>
<b>Início execução:</b>	<b>Janeiro</b>
<b>Fim execução:</b>	<b>Dezembro</b>

<b>Macro objetivo</b>	<b>Objetivo estratégico</b>	<b>Meta estratégica</b>
<b>1. FORMAR PROFISSIONAIS CRÍTICOS E HUMANISTAS EM CONSONÂNCIA COM AS DEMANDAS DA SOCIEDADE</b>	<b>1.7 FORTALECER PROCESSOS DE FOMENTO À INTERNACIONALIZAÇÃO</b>	<b>1.7.1 Desenvolver 08 ações em cada ano de vigência do PDI com a finalidade de fortalecer e fomentar a internacionalização do IFMS.</b>

### Programa - Atividade Institucional

Nº	DETALHAMENTO DAS METAS E RESPECTIVAS AÇÕES	PRODUTO / RESULTADO	QTD.	INVESTIMENTO NECESSÁRIO	SETOR RESPONSÁVEL	SETOR CORRESPONSÁVEL	SETOR COPARTICIPANTE	MÊS INÍCIO	MÊS FIM	IDENTIFICAÇÃO DO RISCO	ÍNDICES	INDICADOR	CAT (SINAES)
8.1	Enviar dois estudantes para programa de estágio obrigatório no Instituto Politécnico de Bragança - Portugal.	Dois estudantes enviados	2	R\$ 32.000,00	RT-GABIN   ASINT		PROEX	Janeiro	Dezembro	Indisponibilidade orçamentária e continuidade da pandemia de Covid-19.	Índice de eficácia	Taxa de mobilidade = (quantidade de estudantes enviados/ quantidade de envios previstos) x 100	Políticas acadêmicas
8.1.1	Solicitar elaboração de edital de seleção	Edital publicado	1	R\$ 0,00	RT-GABIN   ASINT		PROEX						
8.1.2	Classificar e convocar os estudantes contemplados	estudantes convocados	2	R\$ 0,00	RT-GABIN   ASINT		PROEX						
8.1.3	Auxiliar os estudantes contemplados com a documentação necessária para a mobilidade.	Estudantes aptos para a mobilidade	2	R\$ 0,00	RT-GABIN   ASINT		PROEX						

### OBJETIVO Nº 9

<b>Descrição:</b>	<b>Promover parceria com a Universidad Nacional de Asunción (UNA)</b>
<b>Início execução:</b>	<b>Janeiro</b>
<b>Fim execução:</b>	<b>Julho</b>

<b>Macro objetivo</b>	<b>Objetivo estratégico</b>	<b>Meta estratégica</b>
1. FORMAR PROFISSIONAIS CRÍTICOS E HUMANISTAS EM CONSONÂNCIA COM AS DEMANDAS DA SOCIEDADE	1.7 FORTALECER PROCESSOS DE FOMENTO À INTERNACIONALIZAÇÃO	1.7.1 Desenvolver 08 ações em cada ano de vigência do PDI com a finalidade de fortalecer e fomentar a internacionalização do IFMS.

**Programa - Atividade Institucional**

Nº	DETALHAMENTO DAS METAS E RESPECTIVAS AÇÕES	PRODUTO / RESULTADO	QTD.	INVESTIMENTO NECESSÁRIO	SETOR RESPONSÁVEL	SETOR CORRESPONSÁVEL	SETOR COPARTICIPANTE	MÊS INÍCIO	MÊS FIM	IDENTIFICAÇÃO DO RISCO	ÍNDICES	INDICADOR	CAT (SINAES)
9.1	Assinar acordo de cooperação internacional com a UNA.	Acordo assinado	1	R\$ 0,00	RT-GABIN   ASINT		PP-IFMS	Janeiro	Julho	Desistência por parte da UNA	Índice de eficácia	Acordo assinado: sim ou não	Desenvolvimento institucional
9.1.1	Promover reuniões para delimitação do objeto do acordo e do plano de trabalho.	Reuniões realizadas	2	R\$ 0,00	RT-GABIN   ASINT		PP-IFMS						

**OBJETIVO Nº 10**

<b>Descrição:</b>	Promover acordos de cooperação com instituições de ensino da América do Sul
<b>Início execução:</b>	Janeiro
<b>Fim execução:</b>	Dezembro

<b>Macro objetivo</b>	<b>Objetivo estratégico</b>	<b>Meta estratégica</b>
1. FORMAR PROFISSIONAIS CRÍTICOS E HUMANISTAS EM CONSONÂNCIA COM AS DEMANDAS DA SOCIEDADE	1.7 FORTALECER PROCESSOS DE FOMENTO À INTERNACIONALIZAÇÃO	1.7.1 Desenvolver 08 ações em cada ano de vigência do PDI com a finalidade de fortalecer e fomentar a internacionalização do IFMS.

**Programa - Atividade Institucional**

Nº	DETALHAMENTO DAS METAS E RESPECTIVAS AÇÕES	PRODUTO / RESULTADO	QTD.	INVESTIMENTO NECESSÁRIO	SETOR RESPONSÁVEL	SETOR CORRESPONSÁVEL	SETOR COPARTICIPANTE	MÊS INÍCIO	MÊS FIM	IDENTIFICAÇÃO DO RISCO	ÍNDICES	INDICADOR	CAT (SINAES)
10.1	Assinar dois acordos de cooperação com instituições de ensino da América do Sul.	Acordos assinados	2	R\$ 0,00	RT-GABIN   ASINT		PROEX	Janeiro	Dezembro	Dificuldade em encontrar instituições interessadas	Índice de eficácia	Taxa de celebração de acordo = (quantidade de acordos assinados/ quantidade de acordos previstos) x 100	Planejamento e avaliação intitucional
10.1.1	Estudar e definir instituições para cooperação em atividades de ensino, pesquisa e extensão.	definição das instituições	2	R\$ 0,00	RT-GABIN   ASINT		PROEX						
10.1.2	Realizar reuniões para definição de objeto dos acordos e planos de trabalho	Reuniões realizadas	2	R\$ 0,00	RT-GABIN   ASINT		PROEX						



**OBJETIVO Nº 11**

<b>Descrição:</b>	Promover envio de estudante para ação de dupla diplomação
<b>Início execução:</b>	Janeiro
<b>Fim execução:</b>	Dezembro

<b>Macro objetivo</b>	<b>Objetivo estratégico</b>	<b>Meta estratégica</b>
1. FORMAR PROFISSIONAIS CRÍTICOS E HUMANISTAS EM CONSONÂNCIA COM AS DEMANDAS DA SOCIEDADE	1.7 FORTALECER PROCESSOS DE FOMENTO À INTERNACIONALIZAÇÃO	1.7.1 Desenvolver 08 ações em cada ano de vigência do PDI com a finalidade de fortalecer e fomentar a internacionalização do IFMS.

**Programa - Atividade Institucional**

Nº	DETALHAMENTO DAS METAS E RESPECTIVAS AÇÕES	PRODUTO / RESULTADO	QTD.	INVESTIMENTO NECESSÁRIO	SETOR RESPONSÁVEL	SETOR CORRESPONSÁVEL	SETOR COPARTICIPANTE	MÊS INÍCIO	MÊS FIM	IDENTIFICAÇÃO DO RISCO	ÍNDICES	INDICADOR	CAT (SINAES)
11.1	Enviar um estudante do Campus Dourados para programa de dupla diplomação em Jogos Digitais no Instituto Politécnico de Bragança, Portugal	Estudante enviado	1	R\$ 2.000,00	RT-GABIN   ASINT		PROEN   DR-IFMS	Janeiro	Dezembro	Indisponibilidade orçamentária e continuidade da pandemia Covid-19	Índice de eficácia	Mobilidade realizada: sim ou não	Políticas acadêmicas
11.1.1	Solicitar elaboração de edital de seleção do estudante	estudante selecionado	1	R\$ 0,00	RT-GABIN   ASINT		PROEN   DR-IFMS						
11.1.2	Auxiliar o estudante com a documentação necessária para participação no programa de mobilidade	Estudante apto para a mobilidade acadêmica	1	R\$ 0,00	RT-GABIN   ASINT		PROEN   DR-IFMS						

**OBJETIVO Nº 12**

<b>Descrição:</b>	Receber estudantes estrangeiros (mobilidade inbound)
<b>Início execução:</b>	Janeiro
<b>Fim execução:</b>	Dezembro

<b>Macro objetivo</b>	<b>Objetivo estratégico</b>	<b>Meta estratégica</b>
1. FORMAR PROFISSIONAIS CRÍTICOS E HUMANISTAS EM CONSONÂNCIA COM AS DEMANDAS DA SOCIEDADE	1.7 FORTALECER PROCESSOS DE FOMENTO À INTERNACIONALIZAÇÃO	1.7.1 Desenvolver 08 ações em cada ano de vigência do PDI com a finalidade de fortalecer e fomentar a internacionalização do IFMS.

**Programa - Atividade Institucional**

Nº	DETALHAMENTO DAS METAS E RESPECTIVAS AÇÕES	PRODUTO / RESULTADO	QTD.	INVESTIMENTO NECESSÁRIO	SETOR RESPONSÁVEL	SETOR CORRESPONSÁVEL	SETOR COPARTICIPANTE	MÊS INÍCIO	MÊS FIM	IDENTIFICAÇÃO DO RISCO	ÍNDICES	INDICADOR	CAT (SINAES)
----	--	---------------------	------	-------------------------	-------------------	----------------------	----------------------	------------	---------	------------------------	---------	-----------	--------------

12.1	Receber um estudante da AFS Intercultura e um estudante do Rotary Club Campo Grande para mobilidade inbound no IFMS.	2 estudantes recebidos	2	R\$ 0,00	RT-GABIN   ASINT				Janeiro	Dezembro	continuidade da pandemia Covid-19; indisponibilidade de vaga no campus de destino	Índice de eficácia	Taxa de mobilidade inbound = (quantidade de estudantes recebidos/ quantidade de estudantes previstos) x 100	Políticas acadêmicas
12.1.1	Consultar campus de interesse e ofertar vaga	Vagas disponibilizadas	2	R\$ 0,00	RT-GABIN   ASINT									
12.1.2	Encaminhar documentos dos estudantes estrangeiros para os campi de destino	documentação enviada	2	R\$ 0,00	RT-GABIN   ASINT									

**OBJETIVO Nº 13**

<b>Descrição:</b>	<b>Estruturar o Programa de Integridade do IFMS</b>
<b>Início execução:</b>	<b>Janeiro</b>
<b>Fim execução:</b>	<b>Dezembro</b>

<b>Macro objetivo</b>	<b>Objetivo estratégico</b>	<b>Meta estratégica</b>
4. PROMOVER A GESTÃO PÚBLICA EFETIVA, PROPICIANDO INFRAESTRUTURA ADEQUADA E SUSTENTABILIDADE ORÇAMENTÁRIA	4.2 APERFEIÇOAR AS FERRAMENTAS DE GESTÃO	4.2.3 Institucionalizar o Programa de Integridade do IFMS, por meio da implantação de 50% das ações de monitoramento previstas no referido programa até 2022, e os outros 50% até 2023.

<b>Programa - Atividade Institucional</b>
Programa de Integridade do IFMS

Nº	DETALHAMENTO DAS METAS E RESPECTIVAS AÇÕES	PRODUTO / RESULTADO	QTD.	INVESTIMENTO NECESSÁRIO	SETOR RESPONSÁVEL	SETOR CORRESPONSÁVEL	SETOR COPARTICIPANTE	MÊS INÍCIO	MÊS FIM	IDENTIFICAÇÃO DO RISCO	ÍNDICES	INDICADOR	CAT (SINAES)
----	--	---------------------	------	-------------------------	-------------------	----------------------	----------------------	------------	---------	------------------------	---------	-----------	--------------

13.1	Criar o Plano de Integridade 2021-2022 do IFMS	Plano de integridade 2021-2022 criado	1	R\$ 0,00	RT-GABIN				Janeiro	Dezembro	Alta rotatividade de pessoal na Comissão de Gestão da Integridade (Auditoria, Ouvidoria, Ética, Nurei e Gabinete) Plano de Integridade não ser aprovado pelo Comitê de Governança, Riscos e Controles. Demandas prioritárias a serem atendidas pelos setores que compõem a Comissão.	Índice de eficácia	Plano de Integridade publicado = sim ou não	Planejamento e avaliação intitucional
13.1.1	Conduzir os trabalhos da Comissão de Gestão da Integridade	Trabalhos executados pela Comissão	1	R\$ 0,00	RT-GABIN									
13.1.2	Submeter o Plano de Integridade 2021-2022 para aprovação do Comitê de Governança, Riscos e Controles.	Plano de Integridade submetido ao Comitê.	1	R\$ 0,00	RT-GABIN									

**OBJETIVO Nº 14**

<b>Descrição:</b>	<b>Iniciar o Mapeamento dos Processos do Gabinete da Reitoria</b>
<b>Início execução:</b>	<b>Janeiro</b>
<b>Fim execução:</b>	<b>Dezembro</b>

<b>Macro objetivo</b>	<b>Objetivo estratégico</b>	<b>Meta estratégica</b>
<b>4. PROMOVER A GESTÃO PÚBLICA EFETIVA, PROPICIANDO INFRAESTRUTURA ADEQUADA E SUSTENTABILIDADE ORÇAMENTÁRIA</b>	<b>4.2 APERFEIÇOAR AS FERRAMENTAS DE GESTÃO</b>	<b>4.2.3 Institucionalizar o Programa de Integridade do IFMS, por meio da implantação de 50% das ações de monitoramento previstas no referido programa até 2022, e os outros 50% até 2023.</b>

<b>Programa - Atividade Institucional</b>
<b>Mapeamento de Processos</b>

Nº	DETALHAMENTO DAS METAS E RESPECTIVAS AÇÕES	PRODUTO / RESULTADO	QTD.	INVESTIMENTO NECESSÁRIO	SETOR RESPONSÁVEL	SETOR CORRESPONSÁVEL	SETOR COPARTICIPANTE	MÊS INÍCIO	MÊS FIM	IDENTIFICAÇÃO DO RISCO	ÍNDICES	INDICADOR	CAT (SINAES)
----	--	---------------------	------	-------------------------	-------------------	----------------------	----------------------	------------	---------	------------------------	---------	-----------	--------------

14.1	Mapear 30% dos processos do Gabinete	30% dos processos mapeados	1	R\$ 0,00	RT-GABIN				Janeiro	Dezembro	Número de processos a mapear ser maior do que o previsto. Demandas prioritárias não planejadas.	Índice de execução	Taxa de mapeamento dos processos = (quantidade de processos mapeados / quantidade de processos existentes no gabinete)*100	Desenvolvimento institucional
14.1.1	Realizar o levantamento de todos os processos do Gabinete	Lista de processos do Gabinete	1	R\$ 0,00	RT-GABIN									
14.1.2	Definir quais processos serão mapeados no ano de 2021	Definição dos processos a serem mapeados	1	R\$ 0,00	RT-GABIN									
14.1.3	Definir os fluxos, preencher a ficha de mapeamento e criar o fluxograma	Processos mapeados	1	R\$ 0,00	RT-GABIN									

**OBJETIVO Nº 15**

<b>Descrição:</b>	<b>Contribuir para transparência das ações da Instituição perante à sociedade</b>
<b>Início execução:</b>	<b>Janeiro</b>
<b>Fim execução:</b>	<b>Dezembro</b>

<b>Macro objetivo</b>	<b>Objetivo estratégico</b>	<b>Meta estratégica</b>
<b>4. PROMOVER A GESTÃO PÚBLICA EFETIVA, PROPICIANDO INFRAESTRUTURA ADEQUADA E SUSTENTABILIDADE ORÇAMENTÁRIA</b>	<b>4.6 FORTALECER A TRANSPARÊNCIA, PARTICIPAÇÃO E CONTROLE SOCIAL E A PRESTAÇÃO DE SERVIÇOS DIGITAIS</b>	<b>4.6.4 Implantar 100% dos conjuntos de Dados Abertos, a partir de 2021, até 2022, contido no Plano de Dados Abertos do IFMS atualizado em 2020.</b>

<b>Programa - Atividade Institucional</b>
<b>Dados Abertos</b>

Nº	DETALHAMENTO DAS METAS E RESPECTIVAS AÇÕES	PRODUTO / RESULTADO	QTD.	INVESTIMENTO NECESSÁRIO	SETOR RESPONSÁVEL	SETOR CORRESPONSÁVEL	SETOR COPARTICIPANTE	MÊS INÍCIO	MÊS FIM	IDENTIFICAÇÃO DO RISCO	ÍNDICES	INDICADOR	CAT (SINAES)
15.1	Monitorar a abertura dos 24 conjuntos de dados previstos para 2021, conforme cronograma contido no Plano de Dados Abertos do IFMS	Monitoramento realizado	24	R\$ 0,00	OUVID		DIRTI	Janeiro	Dezembro	Setores responsáveis não abrirem os conjuntos de dados. Dirti não realizar a publicação. Demandas prioritárias não planejadas.	Índice de execução	Abertura de bases = quantidade de bases abertas / quantidade de bases previstas	Planejamento e avaliação institucional





17.2	Promover sessões de estudos mensais e debates de temas específicos relevantes à instância ética	Melhoria da eficácia da análise dos processos da comissão	12	R\$ 0,00	ETICA				Janeiro	Dezembro	Falta de local apropriado. Impedimento para a realização da reunião. Aumento de demandas setoriais que interferiram na participação dos agentes envolvidos.	Índice de eficácia	Taxa de promoção de sessões de estudos e debates = (quantidade de ações realizadas / quantidade de ações previstas)*100	Desenvolvimento institucional
17.2.1	Marcar grupo de estudo mensal com tema específico	Estudo realizado	12	R\$ 0,00	ETICA									

### OBJETIVO Nº 18

<b>Descrição:</b>	Atender à Comissão de Ética Pública da Presidência (CEP)
<b>Início execução:</b>	Janeiro
<b>Fim execução:</b>	Dezembro

Macro objetivo	Objetivo estratégico	Meta estratégica
4. PROMOVER A GESTÃO PÚBLICA EFETIVA, PROPICIANDO INFRAESTRUTURA ADEQUADA E SUSTENTABILIDADE ORÇAMENTÁRIA	4.2 APERFEIÇOAR AS FERRAMENTAS DE GESTÃO	4.2.2 Regulamentar, até o ano de 2021, o Programa de Integridade no IFMS.
		4.2.3 Institucionalizar o Programa de Integridade do IFMS, por meio da implantação de 50% das ações de monitoramento previstas no referido programa até 2022, e os outros 50% até 2023.

<b>Programa - Atividade Institucional</b>
Comissão de Ética

Nº	DETALHAMENTO DAS METAS E RESPECTIVAS AÇÕES	PRODUTO / RESULTADO	QTD.	INVESTIMENTO NECESSÁRIO	SETOR RESPONSÁVEL	SETOR CORRESPONSÁVEL	SETOR COPARTICIPANTE	MÊS INÍCIO	MÊS FIM	IDENTIFICAÇÃO DO RISCO	ÍNDICES	INDICADOR	CAT (SINAES)
18.1	Manter atualizado dados cadastrais junto à CEP	Questionário	1	R\$ 0,00	ETICA			Janeiro	Março	Não há risco.	Índice de execução	Dados cadastrais atualizados = sim ou não	Desenvolvimento institucional
18.1.1	Preencher e enviar a planilha de atualização dos dados à CEP	Atualização feita	1	R\$ 0,00	ETICA								
18.2	Preencher questionário de avaliação da CEP	Questionário preenchido	1	R\$ 0,00	ETICA			Agosto	Outubro	Não há risco.	Índice de execução	Questionário preenchido = sim ou não	Desenvolvimento institucional
18.2.1	Coletar os dados para o preenchimento do questionário	Dados coletados	1	R\$ 0,00	ETICA								

### OBJETIVO Nº 19

<b>Descrição:</b>	Atender e analisar as consultas e denúncias de desvio de conduta ética recebidas no período.
-------------------	--





19.3	Responder às consultas feitas à ÉTICA	Atendimento das solicitações	1	R\$ 0,00	ÉTICA			Janeiro	Dezembro	Não há risco	Índice de execução	Taxa de atendimento = (quantidade de consultas analisadas / quantidade de consultas solicitadas)*100	Políticas de gestão
19.3.1	Analisar o teor das consultas	Resposta à consulta ou orientação, quando for o caso	1	R\$ 0,00	ÉTICA								

**OBSERVAÇÕES/JUSTIFICATIVAS DO PAE**

Não possui



1.2.2	Reservar agenda nas datas previstas das reuniões.	Agendamento.	1	R\$ 0,00	PROAD								
1.3	Capacitar 100% dos servidores da Proad, conforme a respectiva atuação, nas seguintes áreas: contratações públicas; gestão e fiscalização de contratos; orçamento e finanças públicas; gestão de frota; gestão de materiais e equipamentos e; controladoria e custos.	Servidores que participaram de capacitação na respectiva área de atuação.	1	R\$ 0,00	PROAD			Janeiro	Dezembro	Falta de disponibilidade na agenda; falta de interesse; falta de recurso.	Índice de execução	Taxa de servidores capacitados = (número de servidores que participaram de pelo menos uma capacitação na respectiva área de atuação / número de servidores existentes no setor)*100	Políticas de gestão
1.3.1	Programar a participação de cada servidor da Proad nas capacitações.	Programação.	1	R\$ 0,00	PROAD								
1.3.2	Acompanhar a execução do programa de capacitação.	Acompanhamento.	1	R\$ 0,00	PROAD								

**OBJETIVO Nº 2**

<b>Descrição:</b>	Conduzir todas as fases de execução e controle orçamentários e financeiros.
<b>Início execução:</b>	Janeiro
<b>Fim execução:</b>	Dezembro

Macro objetivo	Objetivo estratégico	Meta estratégica
4. PROMOVER A GESTÃO PÚBLICA EFETIVA, PROPICIANDO INFRAESTRUTURA ADEQUADA E SUSTENTABILIDADE ORÇAMENTÁRIA	4.5 AUMENTAR A EFETIVIDADE DA APLICAÇÃO DE RECURSOS DE FORMA SUSTENTÁVEL	4.5.3 Alcançar, anualmente, o índice percentual de, no mínimo, 80% da execução orçamentária do valor das execuções planejadas do orçamento de custeio no Quadro de Detalhamento de Despesas – QDD, de cada unidade do IFMS, objetivando a valorização do planejamento no QDD, até 2023.

**Programa - Atividade Institucional**

Nº	DETALHAMENTO DAS METAS E RESPECTIVAS AÇÕES	PRODUTO / RESULTADO	QTD.	INVESTIMENTO NECESSÁRIO	SETOR RESPONSÁVEL	SETOR CORRESPONSÁVEL	SETOR COPARTICIPANTE	MÊS INÍCIO	MÊS FIM	IDENTIFICAÇÃO DO RISCO	ÍNDICES	INDICADOR	CAT (SINAES)
----	--	---------------------	------	-------------------------	-------------------	----------------------	----------------------	------------	---------	------------------------	---------	-----------	--------------

2.1	Apropriar mensalmente 100% das despesas.	Apropriações.	1	R\$ 0,00	DIROF				Janeiro	Dezembro	Atraso das notas fiscais ou processos de pagamento. Falta de cota limite para reforço de empenho.	Índice de eficácia	Taxa de apropriação de despesas = (número de meses em que 100% das notas foram apropriadas no mês/12 meses)*100	Políticas de gestão
2.1.1	Solicitar as notas aos fiscais.	Solicitação.	1	R\$ 0,00	DIROF									
2.1.2	Acompanhar as datas de vencimentos.	Acompanhamento.	1	R\$ 0,00	DIROF									
2.1.3	Lançar no sistema (SIAFI WEB).	Lançamento realizado.	1	R\$ 0,00	DIROF									

### OBJETIVO Nº 3

<b>Descrição:</b>	Conduzir os processos de contratações e gestão contratual.
<b>Início execução:</b>	Janeiro
<b>Fim execução:</b>	Dezembro

Macro objetivo	Objetivo estratégico	Meta estratégica
4. PROMOVER A GESTÃO PÚBLICA EFETIVA, PROPICIANDO INFRAESTRUTURA ADEQUADA E SUSTENTABILIDADE ORÇAMENTÁRIA	4.5 AUMENTAR A EFETIVIDADE DA APLICAÇÃO DE RECURSOS DE FORMA SUSTENTÁVEL	4.5.2 Aumentar anualmente, em 5%, o índice de efetividade da execução do valor das contratações previstas no Plano Anual de Contratações - PAC, objetivando obter a melhoria contínua da efetividade da execução das contratações, até 2023.
		4.5.3 Alcançar, anualmente, o índice percentual de, no mínimo, 80% da execução orçamentária do valor das execuções planejadas do orçamento de custeio no Quadro de Detalhamento de Despesas - QDD, de cada unidade do IFMS, objetivando a valorização do planejamento no QDD, até 2023.

### Programa - Atividade Institucional

Nº	DETALHAMENTO DAS METAS E RESPECTIVAS AÇÕES	PRODUTO / RESULTADO	QTD.	INVESTIMENTO NECESSÁRIO	SETOR RESPONSÁVEL	SETOR CORRESPONSÁVEL	SETOR COPARTICIPANTE	MÊS INÍCIO	MÊS FIM	IDENTIFICAÇÃO DO RISCO	ÍNDICES	INDICADOR	CAT (SINAES)
3.1	Capacitar todos os servidores da DIRLI sobre a nova Lei de Licitações, caso seja aprovada.	Servidores que participaram da capacitação.	1	R\$ 0,00	DIRLI			Janeiro	Dezembro	Falta de interesse; Falta de recurso; Falta de disponibilidade.	Índice de execução	Taxa de capacitação = (número de servidores da DIRLI/número de servidores da DIRLI que participaram da capacitação) *100	Políticas de gestão

3.1.1	Verificar a aprovação da nova Lei de Licitações.	Verificação.	1	R\$ 0,00	DIRLI								
3.1.2	Listar os servidores que deverão realizar a capacitação.	Lista.	1	R\$ 0,00	DIRLI								
3.1.3	Contratar curso de capacitação.	Contratação.	1	R\$ 0,00	DIRLI								
3.2	<b>Contratar empresa para serviço de limpeza para todo o IFMS.</b>	<b>Contratação.</b>	<b>1</b>	<b>R\$ 0,00</b>	<b>DIRLI</b>			Janeiro	Dezembro	Falta de documentos imprescindíveis para licitação; Impugnação da licitação ou não haver interessados.	Índice de eficácia	Processo concluído: sim ou não.	Políticas de gestão
3.2.1	Levantar os requisitos da contratação.	Levantamento.	1	R\$ 0,00	DIRLI								
3.2.2	Realizar processo de licitação.	Licitação.	1	R\$ 0,00	DIRLI								
3.3	<b>Contratar empresa para serviço de telefonia fixa e internet para todo o IFMS.</b>	<b>Contratação.</b>	<b>1</b>	<b>R\$ 0,00</b>	<b>DIRLI</b>			Janeiro	Dezembro	Falta de documentos imprescindíveis para licitação; Impugnação da licitação ou não haver interessados.	Índice de eficácia	Processo concluído: sim ou não.	Políticas de gestão
3.3.1	Levantar os requisitos da contratação.	Levantamento.	1	R\$ 0,00	DIRLI								
3.3.2	Realizar processo de licitação.	Licitação.	1	R\$ 0,00	DIRLI								
3.4	<b>Contratar empresa para serviço de recepcionista, porteiro e demais postos auxiliares para todo o IFMS.</b>	<b>Contratação.</b>	<b>1</b>	<b>R\$ 0,00</b>	<b>DIRLI</b>			Janeiro	Dezembro	Falta de documentos imprescindíveis para licitação; Impugnação da licitação ou não haver interessados.	Índice de eficácia	Processo concluído: sim ou não.	Políticas de gestão
3.4.1	Levantar os requisitos da contratação.	Levantamento.	1	R\$ 0,00	DIRLI								
3.4.2	Realizar processo de licitação.	Licitação.	1	R\$ 0,00	DIRLI								
3.5	<b>Definir procedimentos para condução de PAR.</b>	<b>Definição.</b>	<b>1</b>	<b>R\$ 0,00</b>	<b>DIRLI</b>			Janeiro	Dezembro	Dificuldade em compilar todas as informações correlatas ao assunto; Não aprovação pela autoridade competente; Não aderência à utilização dos procedimentos definidos.	Índice de eficácia	Procedimentos definidos: sim ou não.	Políticas de gestão
3.5.1	Indicar comissão para realizar estudo dos procedimentos a serem adotados.	Comissão.	1	R\$ 0,00	DIRLI								

3.5.2	Desenvolver estudo para subsidiar a definição de procedimentos.	Estudo.	1	R\$ 0,00	DIRLI								
3.6	Adequar as normas e procedimentos à nova Lei de Licitações, caso seja aprovada.	Adequação realizada.	1	R\$ 0,00	DIRLI			Janeiro	Dezembro	Dificuldade em compilar todas as informações correlatas ao assunto; Não aprovação pela autoridade competente.	Índice de eficácia	Taxa de adequação = (número de normas e procedimentos adequados / número de normas e procedimentos existentes)*100	Políticas de gestão
3.6.1	Compilar todas as informações correlatas ao assunto.	Levantamento de informações realizado.	1	R\$ 0,00	DIRLI								
3.6.2	Escrever o texto com as adequações necessárias.	Minutas elaboradas.	1	R\$ 0,00	DIRLI								
3.6.3	Submeter à aprovação da autoridade competente.	Encaminhamento.	1	R\$ 0,00	DIRLI								
3.7	Contratar empresa para realizar cobertura da área de convivência do Campus Três Lagoas.	Contratação.	1	R\$ 0,00	DIRLI			Janeiro	Dezembro	Falta de documentos imprescindíveis para licitação; Impugnação da licitação ou não haver interessados.	Índice de eficácia	Processo concluído: sim ou não.	Políticas de gestão
3.7.1	Levantar os requisitos da contratação.	Levantamento.	1	R\$ 0,00	DIRLI								
3.7.2	Realizar processo de licitação.	Licitação.	1	R\$ 0,00	DIRLI								
3.8	Contratar empresa para serviço de impressão.	Contratação.	1	R\$ 0,00	DIRLI			Janeiro	Dezembro	Falta de documentos imprescindíveis para licitação; Impugnação da licitação ou não haver interessados.	Índice de eficácia	Processo concluído: sim ou não.	Políticas de gestão
3.8.1	Levantar os requisitos da contratação.	Levantamento.	1	R\$ 0,00	DIRLI								
3.8.2	Realizar processo de licitação.	Licitação.	1	R\$ 0,00	DIRLI								
3.9	Contratar empresa para manutenção predial de todos os imóveis do IFMS.	Contratação.	1	R\$ 0,00	DIRLI			Janeiro	Dezembro	Falta de documentos imprescindíveis para licitação; Impugnação da licitação ou não haver interessados.	Índice de eficácia	Processo concluído: sim ou não.	Políticas de gestão
3.9.1	Levantar os requisitos da contratação.	Levantamento.	1	R\$ 0,00	DIRLI								
3.9.2	Realizar processo de licitação.	Licitação.	1	R\$ 0,00	DIRLI								

3.10	Inserir informações de todos os contratos no novo módulo de contratos do Comprasnet - Comprasnet Contratos 4.0.	Contratos inseridos.	1	R\$ 0,00	DIRLI			Janeiro	Dezembro	Não localizar todas as peças dos processos; Dificuldade de aprendizagem no uso do novo módulo.	Índice de eficácia	Taxa de inclusão = (número de contratos incluídos / número de contratos existentes)*100	Políticas de gestão
3.10.1	Fazer levantamento de todos os contratos a serem inseridos.	Levantamento.	1	R\$ 0,00	DIRLI								
3.10.2	Capacitar os servidores para utilizarem o novo módulo Comprasnet.	Servidores que participaram da capacitação.	1	R\$ 0,00	DIRLI								
3.11	Realizar as contratações anuais a partir do PAC.	Contratações realizadas.	1	R\$ 0,00	DIRLI			Janeiro	Dezembro	Falta de recurso; Dificuldade na priorização; Falta de engajamento dos gestores e demandantes.	Índice de eficácia	Taxa de contratações do PAC = (Nº de contratações realizadas/Nº de contratações planejadas no PAC)*100	Políticas de gestão
3.11.1	Ajustar PAC à LOA.	PAC ajustado.	1	R\$ 0,00	DIRLI								
3.11.2	Sensibilizar gestores e potenciais demandantes sobre a importância de contratar com base no planejamento.	Reuniões e documentos explicativos.	1	R\$ 0,00	DIRLI								
3.11.3	Focar nas contratações de maior valor estimado, como obras.	Processos de contratações de alto valor estimado bem organizados e dentro dos prazos.	1	R\$ 0,00	DIRLI								
3.11.4	Melhorar a elaboração do PAC do ano seguinte com base no aprendizado adquirido.	PAC do ano seguinte.	1	R\$ 0,00	DIRLI								
3.12	Realizar as contratações previstas no QDD.	Contratações realizadas.	1	R\$ 0,00	DIRLI			Janeiro	Dezembro	Falta de recurso; Dificuldade na priorização; Falta de engajamento dos gestores e demandantes.	Índice de eficácia	Taxa de contratações do QDD = (nº de contratações realizadas/nº de contratações do QDD)*100	Políticas de gestão
3.12.1	Atualizar o planejamento do QDD a partir da LOA.	Planejamento atualizado.	1	R\$ 0,00	DIRLI								





4.2	Implantar o Sistema Siads no IFMS.	Implantação.	1	R\$ 0,00	DIREG				Janeiro	Dezembro	Dificuldade de obter todos os dados necessários; Dificuldade no processo de cadastramento dos dados em tempo hábil; Não conseguir capacitar os envolvidos.	Índice de eficácia	Sistema implantado no IFMS: sim ou não.	Políticas de gestão
4.2.1	Fazer levantamento dos dados.	Levantamento.	1	R\$ 0,00	DIREG									
4.2.2	Cadastrar os dados.	Cadastramento.	1	R\$ 0,00	DIREG									
4.2.3	Realizar treinamento com os servidores.	Treinamento.	1	R\$ 0,00	DIREG									
4.3	Estudar a implantação do TáxiGov no IFMS.	Implantação.	1	R\$ 0,00	DIREG				Janeiro	Dezembro	Dificuldade de obter dados atualizados, por causa da pandemia.	Índice de eficácia	Estudo realizado: sim ou não.	Políticas de gestão
4.3.1	Levantar dados.	Levantamento.	1	R\$ 0,00	DIREG									
4.3.2	Analisar a viabilidade financeira.	Análise.	1	R\$ 0,00	DIREG									

#### OBJETIVO Nº 5

<b>Descrição:</b>	Executar as ações de Controladoria e Custos.
<b>Início execução:</b>	Janeiro
<b>Fim execução:</b>	Dezembro

Macro objetivo	Objetivo estratégico	Meta estratégica
4. PROMOVER A GESTÃO PÚBLICA EFETIVA, PROPICIANDO INFRAESTRUTURA ADEQUADA E SUSTENTABILIDADE ORÇAMENTÁRIA	4.5 AUMENTAR A EFETIVIDADE DA APLICAÇÃO DE RECURSOS DE FORMA SUSTENTÁVEL	4.5.3 Alcançar, anualmente, o índice percentual de, no mínimo, 80% da execução orçamentária do valor das execuções planejadas do orçamento de custeio no Quadro de Detalhamento de Despesas – QDD, de cada unidade do IFMS, objetivando a valorização do planejamento no QDD, até 2023.

#### Programa - Atividade Institucional

Nº	DETALHAMENTO DAS METAS E RESPECTIVAS AÇÕES	PRODUTO / RESULTADO	QTD.	INVESTIMENTO NECESSÁRIO	SETOR RESPONSÁVEL	SETOR CORRESPONSÁVEL	SETOR COPARTICIPANTE	MÊS INÍCIO	MÊS FIM	IDENTIFICAÇÃO DO RISCO	ÍNDICES	INDICADOR	CAT (SINAES)
----	--	---------------------	------	-------------------------	-------------------	----------------------	----------------------	------------	---------	------------------------	---------	-----------	--------------

5.1	Realizar um estudo para a identificação dos itens de custo.	Estudo.	1	R\$ 0,00	DIRCC			Janeiro	Fevereiro	Dificuldades na identificação das naturezas de despesas utilizadas e necessárias para compor os itens de custo. Falta de servidores na DIRCC.	Índice de eficácia	Estudo elaborado = sim ou não.	Políticas de gestão
5.1.1	Designar equipe própria para a identificação das naturezas de despesas que melhor especificam a natureza dos recursos consumidos vinculados diretamente à execução orçamentária.	Equipe designada.	1	R\$ 0,00	DIRCC								
5.1.2	Apresentar relatório final do estudo.	Relatório.	1	R\$ 0,00	DIRCC								
5.2	Estudar as fontes de dados para coleta das informações para o centro de custo.	Estudo.	1	R\$ 0,00	DIRCC			Janeiro	Fevereiro	Não possuir relatórios ou consultas que facilitem a identificação e forma dos dados armazenados. Falta de servidores na DIRCC.	Índice de eficácia	Estudo elaborado = sim ou não.	Políticas de gestão
5.2.1	Designar equipe própria para a realização do estudo sobre recursos consumidos vinculados diretamente à execução orçamentária.	Equipe designada.	1	R\$ 0,00	DIRCC								
5.2.2	Identificar as fontes de dados dos sistemas estruturantes do Governo Federal e como os dados podem ser consumidos.	Planilha detalhada.	1	R\$ 0,00	DIRCC								
5.2.3	Apresentar relatório final do estudo.	Relatório.	1	R\$ 0,00	DIRCC								
5.3	Estudar a classificação dos custos.	Estudo.	1	R\$ 0,00	DIRCC			Janeiro	Fevereiro	Falta de servidores na DIRCC.	Índice de eficácia	Estudo elaborado = sim ou não.	Políticas de gestão
5.3.1	Designar equipe própria para a realização do estudo.	Equipe designada.	1	R\$ 0,00	DIRCC								
5.3.2	Identificar grupos e áreas de atuação.	Planilha detalhada.	1	R\$ 0,00	DIRCC								
5.3.3	Identificar os custos controláveis e não controláveis.	Planilha detalhada.	1	R\$ 0,00	DIRCC								
5.3.4	Identificar os custos de funcionamento.	Planilha detalhada.	1	R\$ 0,00	DIRCC								
5.3.5	Apresentar relatório final do estudo.	Relatório.	1	R\$ 0,00	DIRCC								
5.4	Estudar a alocação de custos por nível organizacional.	Estudo.	1	R\$ 0,00	DIRCC			Janeiro	Fevereiro	Falta de servidores na DIRCC.	Índice de eficácia	Estudo elaborado = sim ou não.	Políticas de gestão

5.4.1	Revisar o cadastro dos setores no SIORG para vinculação correta do custo por nível organizacional.	Planilha detalhada.	1	R\$ 0,00	DIRCC								
5.4.2	Apresentar relatório final do estudo.	Relatório.	1	R\$ 0,00	DIRCC								
<b>5.5</b>	<b>Elaborar o manual de custos do IFMS.</b>	<b>Manual.</b>	<b>1</b>	<b>R\$ 0,00</b>	<b>DIRCC</b>			Janeiro	Fevereiro	Falta de servidores na DIRCC.	Índice de eficácia	Manual elaborado = sim ou não.	Políticas de gestão
5.5.1	Designar equipe para a elaboração do manual.	Equipe designada.	1	R\$ 0,00	DIRCC								
5.5.2	Escrever o texto do manual, com base do estudos já realizados.	Textos dos manuais prontos para encaminhamento à autoridade competente para aprovação.	1	R\$ 0,00	DIRCC								
5.5.3	Encaminhar o texto elaborado para a autoridade competente para aprovação.	Encaminhamento.	1	R\$ 0,00	DIRCC								
5.5.4	Divulgar o manual de custos do IFMS.	Divulgação.	1	R\$ 0,00	DIRCC								
<b>5.6</b>	<b>Treinar os servidores dos campus e reitoria envolvidos nos lançamentos orçamentários, financeiros e contábeis.</b>	<b>Treinamento.</b>	<b>1</b>	<b>R\$ 0,00</b>	<b>DIRCC</b>			Janeiro	Fevereiro	Falta de interesse de servidores na participação do treinamento. Falta de servidores na DIRCC.	Índice de eficácia	Taxa de servidores treinados = (número de servidores treinados / número de servidores do setor orçamentário, financeiros e contábil dos campus e da reitoria)*100	Desenvolvimento institucional
5.6.1	Designar equipe para elaborar o treinamento.	Equipe designada.	1	R\$ 0,00	DIRCC								
5.6.2	Efetivar e executar o treinamento aos participantes.	Treinamento.	1	R\$ 0,00	DIRCC								
<b>5.7</b>	<b>Desenvolver o painel de custos do IFMS.</b>	<b>Desenvolvimento.</b>	<b>1</b>	<b>R\$ 0,00</b>	<b>DIRCC</b>			Janeiro	Fevereiro	Falta de servidores na DIRCC.	Índice de eficácia	Painel desenvolvido = sim ou não	Desenvolvimento institucional
5.7.1	Realizar o processo de importação dos dados do IFMS da(s) fonte(s) do resultado do estudo sobre as fontes de dados para a máquina servidora do IFMS.	Importação.	1	R\$ 0,00	DIRCC								
5.7.2	Realizar o processo de extração dos dados do IFMS da(s) fonte(s) do resultado do estudo sobre as fontes de dados.	Extração.	1	R\$ 0,00	DIRCC								

5.7.3	Realizar o processo de transformação dos dados nas tabelas de classificação e alocação dos custos definidos em estudo realizado.	Transformação.	1	R\$ 0,00	DIRCC								
5.7.4	Desenvolver o painel utilizando uma ferramenta de Business Intelligence.	Painel desenvolvido.	1	R\$ 0,00	DIRCC								
5.7.5	Publicar o painel de custos para homologação dos usuários.	Publicação.	1	R\$ 0,00	DIRCC								
5.7.6	Publicar o painel de custos no modo produção.	Publicação.	1	R\$ 0,00	DIRCC								
5.8	<b>Desenvolver ações para manter e aprimorar as normas internas e procedimentos administrativos relacionadas à gestão de materiais, licitações e contratos, contabilidade e finanças.</b>	<b>Manutenção e aprimoramento concluídos.</b>	1	R\$ 0,00	DIRCC			Janeiro	Dezembro	Dificuldade em identificar e coletar todas as normas internas e procedimentos administrativos em virtude da falta de comprometimento dos servidores das áreas envolvidas e baixo número de servidores na DIRCC.	Índice de eficácia	Levantamento realizado = sim ou não.	Políticas de gestão
5.8.1	Levantar todas as normas internas e procedimentos administrativos relacionadas ao tema junto aos setores envolvidos.	Levantamento concluído.	1	R\$ 0,00	DIRCC								
5.8.2	Identificar possíveis ocorrências negativas causadas em virtude de normas internas ou procedimentos administrativos que impactaram o cumprimento dos objetivos da Instituição.	Relatório.	1	R\$ 0,00	DIRCC								
5.8.3	Realizar estudos para identificar possíveis melhorias nas normas internas e procedimentos administrativos juntamente com a equipe dos setores envolvidos ao tema.	Relatório.	1	R\$ 0,00	DIRCC								
5.8.4	Redigir juntamente com os setores envolvidos as normas internas e procedimentos administrativos que necessitem de alterações e encaminhar para a aprovação.	Normas internas e procedimentos administrativos revisados.	1	R\$ 0,00	DIRCC								
5.8.5	Encaminhar aos responsáveis para aprovação.	Encaminhamento.	1	R\$ 0,00	DIRCC								
5.9	<b>Mapear os processos relacionadas à gestão de materiais, licitações e contratos, contabilidade e finanças.</b>	<b>Mapa de Processos.</b>	1	R\$ 0,00	DIRCC			Janeiro	Dezembro	As informações levantadas junto aos setores responsáveis não representarem a realidade dos fatos. Baixo número de servidores na DIRCC.	Índice de eficácia	Mapeamento elaborado = sim ou não.	Políticas de gestão
5.9.1	Fazer reunião com os setores a serem mapeados.	Ata de Reunião.	1	R\$ 0,00	DIRCC								

5.9.2	Levantar todos os processos da áreas do tema.	Documento com a coleta das informações.	1	R\$ 0,00	DIRCC								
5.9.3	Identificar todas a etapas que constituem cada processo.	Mapa de Processos.	1	R\$ 0,00	DIRCC								
5.9.4	Identificar possíveis riscos em cada processo.	Mapa de riscos.	1	R\$ 0,00	DIRCC								

**OBSERVAÇÕES/JUSTIFICATIVAS DO PAE**

Não possui





1.1.4	Acompanhar a confecção dos PAE's, como também, estabelecer e controlar os prazos de confecção e entregas.	Acompanhamento e controle.	26	R\$ 0,00	DIPLA								
1.1.5	Realizar as análises dos PAE's construídos, como também, orientar a execução de possíveis melhorias.	Análise e orientação.	26	R\$ 0,00	DIPLA								
1.2	<b>Desenvolver e aprimorar os instrumentos que permitem as análises referentes ao Planejamento Institucional.</b>	<b>Instrumentos desenvolvidos e aprimorados.</b>	2	<b>R\$ 0,00</b>	<b>DIPLA</b>			Janeiro	Dezembro	<b>Número reduzido de servidores na Dipla; Impossibilidade, em tempo hábil, do atendimento da demanda por parte da Dirti.</b>	<b>Índice de execução</b>	<b>Desenvolvido ou não desenvolvido. Aprimorado ou não aprimorado.</b>	<b>Planejamento e avaliação intitucional</b>
1.2.1	Realizar estudo a fim de verificar a necessidade de aprimoramento das fichas de análise utilizadas para controle da efetividade dos PAE 's de 2022.	Estudo.	1	R\$ 0,00	DIPLA								
1.2.2	Aprimorar, conforme a necessidade, as fichas de análise utilizadas para controle da efetividade dos PAE 's de 2022.	Aprimoramento das fichas de análise.	1	R\$ 0,00	DIPLA								
1.2.3	Desenvolver e implantar ferramenta para acompanhar o alcance do plano de metas estabelecido no PDI 2019-2023.	Ferramenta de acompanhamento do PDI.	1	R\$ 0,00	DIPLA					DIRTI			
1.3	<b>Coordenar a construção dos RAE 's 2021 a serem desenvolvidos nos Setores da RTRIA e Campi, por meio da conclusão de 6 ações anuais.</b>	<b>Ações concluídas.</b>	6	<b>R\$ 0,00</b>	<b>DIPLA</b>			Abril	Dezembro	<b>Número reduzido de servidores na Dipla; Baixo interesse dos servidores na realização do RAE.</b>	<b>Índice de eficácia</b>	<b>Taxa de ações concluídas = Quantidade de ações realizadas / Quantidade de ações propostas * 100</b>	<b>Planejamento e avaliação intitucional</b>
1.3.1	Realizar aprimoramento, se necessário, do Sistema RAE - Relatório Anual Específico para os Setores da RTRIA e Campi.	Aprimoramento do Sistema RAE .	1	R\$ 0,00	DIPLA								
1.3.2	Desenvolver treinamento e capacitação aos Setores da RTRIA e Campi para confeccionar os RAE's.	Treinamento.	21	R\$ 0,00	DIPLA								
1.3.3	Coordenar e apoiar os servidores que representam o planejamento nos Campi, referente à construção dos RAE's 2021.	Treinamento, coordenação e apoio.	10	R\$ 0,00	DIPLA								

1.3.4	Acompanhar a confecção dos RAE's, como também, estabelecer e controlar os prazos de confecção e entregas.	Acompanhamento.	21	R\$ 0,00	DIPLA								
1.3.5	Realizar as análises dos RAE's construídos, como também, orientar a execução de possíveis melhorias.	Análise e orientação.	21	R\$ 0,00	DIPLA								
1.3.6	Analisar e aferir os resultados dos Relatórios Anuais Específicos (RAE's - RTRIA e Campi).	Análise e aferição dos resultados dos RAE's.	21	R\$ 0,00	DIPLA								
1.4	<b>Desenvolver e enviar o PAA 2021 após a apreciação do processo dos PAE no conselho superior.</b>	<b>PAA 2021.</b>	<b>1</b>	<b>R\$ 0,00</b>	<b>DIPLA</b>			Fevereiro	Abril	Não envio dos PAE's pelos respectivos responsáveis.	Índice de eficácia	PAA enviado: sim ou não.	Planejamento e avaliação intitucional
1.4.1	Compilar os PAE's e elaborar o plano de ação anual (PAA) 2021.	PAA 2021 elaborado.	1	R\$ 0,00	DIPLA								
1.4.2	Enviar para o Gabinete da Reitoria o PAA 2021.	PAA 2021 enviado.	1	R\$ 0,00	DIPLA								

**OBJETIVO Nº 2**

<b>Descrição:</b>	<b>Manter atualizadas as informações sobre o perfil socioeconômico das diversas regiões do estado de MS para subsídio à realização da análise de cenários prospectivos.</b>
<b>Início execução:</b>	<b>Janeiro</b>
<b>Fim execução:</b>	<b>Dezembro</b>

Macro objetivo	Objetivo estratégico	Meta estratégica
<b>4. PROMOVER A GESTÃO PÚBLICA EFETIVA, PROPICIANDO INFRAESTRUTURA ADEQUADA E SUSTENTABILIDADE ORÇAMENTÁRIA</b>	<b>4.2 APERFEIÇOAR AS FERRAMENTAS DE GESTÃO</b>	<b>4.2.1 Implementar a Gestão do conhecimento no IFMS, por meio da criação de um painel de indicadores das áreas de ensino, pesquisa, extensão e gestão até 2023 e por meio do desenvolvimento, até 2020 dos estudos da conjuntura da economia regional nos dez campi e a partir de 2021 manter tais estudos atualizados.</b>

<b>Programa - Atividade Institucional</b>
<b>Observatorio</b>

Nº	DETALHAMENTO DAS METAS E RESPECTIVAS AÇÕES	PRODUTO / RESULTADO	QTD.	INVESTIMENTO NECESSÁRIO	SETOR RESPONSÁVEL	SETOR CORRESPONSÁVEL	SETOR COPARTICIPANTE	MÊS INÍCIO	MÊS FIM	IDENTIFICAÇÃO DO RISCO	ÍNDICES	INDICADOR	CAT (SINAES)
----	--	---------------------	------	-------------------------	-------------------	----------------------	----------------------	------------	---------	------------------------	---------	-----------	--------------

2.1	Manter atualizado os estudos referentes aos dados das áreas de abrangência dos Campi do IFMS	Estudos atualizados.	10	R\$ 0,00	DIPLA			Janeiro	Junho	Número reduzido de servidores na Dipla; Aumento na demanda de serviço no setor; Aumento na demanda de serviços no setor coparticipante; Indisponibilidade das fontes de dados.	Índice de eficácia	Taxa de atualização do estudos: Quantidade de estudos atualizados/ 10	Desenvolvimento institucional
2.1.1	Coletar os dados com informações socioeconômicas das regiões de abrangência dos campi do IFMS nos sites oficiais.	Banco de dados atualizado.	1	R\$ 0,00	DIPLA								
2.1.2	Elaborar tabelas, gráficos, figuras, mapas visando a atualização dos estudos das áreas de Abrangência.	Estudos atualizados.	10	R\$ 0,00	DIPLA								
2.1.3	Confeccionar um relatório e publicar os estudos no site institucional.	Estudos Públicos	10	R\$ 0,00	DIPLA		DIRET   ASCOM						

### OBJETIVO Nº 3

<b>Descrição:</b>	Desenvolver e Padronizar o Mapeamento dos Principais Processos Institucionais.
<b>Início execução:</b>	Janeiro
<b>Fim execução:</b>	Agosto

Macro objetivo	Objetivo estratégico	Meta estratégica
4. PROMOVER A GESTÃO PÚBLICA EFETIVA, PROPICIANDO INFRAESTRUTURA ADEQUADA E SUSTENTABILIDADE ORÇAMENTÁRIA	4.2 APERFEIÇOAR AS FERRAMENTAS DE GESTÃO	4.2.2 Regulamentar, até o ano de 2021, o Programa de Integridade no IFMS.
		4.2.4 Definir, até 2021, os riscos prioritários dos processos organizacionais que impactam direta e negativamente os objetivos estratégicos do PDI 2019 – 2023 do IFMS.

<b>Programa - Atividade Institucional</b>
Mapeamento de Processos
Gestão de Risco

Nº	DETALHAMENTO DAS METAS E RESPECTIVAS AÇÕES	PRODUTO / RESULTADO	QTD.	INVESTIMENTO NECESSÁRIO	SETOR RESPONSÁVEL	SETOR CORRESPONSÁVEL	SETOR COPARTICIPANTE	MÊS INÍCIO	MÊS FIM	IDENTIFICAÇÃO DO RISCO	ÍNDICES	INDICADOR	CAT (SINAES)
3.1	Desenvolver o mapeamento de, no mínimo, cinco processos de cada setor da reitoria do IFMS.	Processos mapeados.	80	R\$ 0,00	DIPLA		ASCOM   CREAD   DIGEP   DIRET   DIRTI   RT-GABIN   PROAD   PROEN   PROEX   PROPI	Janeiro	Agosto	Número reduzido de servidores na Dipla; Baixa participação dos setores da Reitoria no mapeamento de processos.	Índice de eficácia	Taxa de processos mapeados = (número de processos mapeados / número de processos previstos) * 100	Desenvolvimento institucional

3.1.1	Validar e estabelecer o mapeamento dos principais processos.	Processos validados.	80	R\$ 0,00	DIPLA		ASCOM   CREAD   DIGEP   DIRET   DIRTI   RT-GABIN   PROAD   PROEN   PROEX   PROPI						
3.2	Desenvolver, validar e estabelecer o mapeamento de, no mínimo, trinta processos dos campi do IFMS.	Processos mapeados.	300	R\$ 0,00	DIPLA		AQ-IFMS   CB-IFMS   CG-IFMS   CX-IFMS   DR-IFMS   JD-IFMS   NA-IFMS   NV-IFMS   PP-IFMS   TL-IFMS	Janeiro	Agosto	Número reduzido de servidores na Dipla; Baixa participação dos campi no mapeamento de processos.	Índice de eficácia	Taxa de processos mapeados = (número de processos mapeados / número de processos previstos) * 100	Desenvolvimento institucional
3.2.1	Validar e estabelecer o mapeamento dos principais processos.	Processos validados.	300	R\$ 0,00	DIPLA		AQ-IFMS   CB-IFMS   CG-IFMS   CX-IFMS   DR-IFMS   JD-IFMS   NA-IFMS   NV-IFMS   PP-IFMS   TL-IFMS						

#### OBJETIVO Nº 4

<b>Descrição:</b>	Desenvolver procedimentos para coordenar e orientar a manutenção da atualização permanente das informações disponibilizadas na Central de Informações Estratégicas (CIE).
<b>Início execução:</b>	Janeiro
<b>Fim execução:</b>	Dezembro

Macro objetivo	Objetivo estratégico	Meta estratégica
<b>4. PROMOVER A GESTÃO PÚBLICA EFETIVA, PROPICIANDO INFRAESTRUTURA ADEQUADA E SUSTENTABILIDADE ORÇAMENTÁRIA</b>	<b>4.1 DESENVOLVER A CULTURA DO PLANEJAMENTO ESTRATÉGICO E ORGANIZACIONAL PARTICIPATIVO</b>	<b>4.1.2 Acompanhar, a partir de 2020, por meio da medição dos indicadores das Metas do PDI 2019 -2023, a implementação do modelo de gestão pública baseado na governança institucional para resultados.</b>

<b>Programa - Atividade Institucional</b>
<b>Relatório de Gestão</b>
<b>Painel de Indicadores</b>

Nº	DETALHAMENTO DAS METAS E RESPECTIVAS AÇÕES	PRODUTO / RESULTADO	QTD.	INVESTIMENTO NECESSÁRIO	SETOR RESPONSÁVEL	SETOR CORRESPONSÁVEL	SETOR COPARTICIPANTE	MÊS INÍCIO	MÊS FIM	IDENTIFICAÇÃO DO RISCO	ÍNDICES	INDICADOR	CAT (SINAES)
4.1	Acompanhar e fiscalizar o cumprimento efetivo do cronograma de atualização das informações na CIE.	Cronograma Acompanhado e fiscalizado	1	R\$ 0,00	PRODI			Janeiro	Dezembro	Baixo interesse dos servidores e setores envolvidos na atividade Dados divergentes dos setores Falta de informações detalhadas	Índice de execução	Cronograma acompanhado e fiscalizado: sim ou não.	Desenvolvimento institucional

4.1.1	Elaborar o cronograma de atualização das informações da CIE.	Cronograma elaborado.	1	R\$ 0,00	PRODI   DIPLA								
4.1.2	Dar publicidade aos setores envolvidos do cronograma de atualização das informações da CIE.	Cronograma publicado	1	R\$ 0,00	PRODI								
4.2	<b>Desenvolver procedimentos para sistematizar a Central de Informações Estratégicas (CIE)</b>	<b>CIE Sistematizada</b>	<b>1</b>	<b>R\$ 0,00</b>	<b>PRODI   DIPLA</b>		<b>DIRTI</b>	<b>Setembro</b>	<b>Dezembro</b>	<b>Baixo interesse dos servidores e setores envolvidos na atividade.</b>	<b>Índice de execução</b>	<b>CIE Sistematizado: sim ou não</b>	<b>Desenvolvimento institucional</b>
4.2.1	Coletar e tratar as informações contidas nas planilhas de indicadores dos setores participantes para a CIE	informações transportadas.	1	R\$ 0,00	DIPLA								
4.2.2	Transpor as informações contidas nas planilhas de indicadores dos setores participantes para a CIE	Informações transportadas	1	R\$ 0,00	DIPLA								
4.2.3	Validar as informações inseridas no painel de informações da CIE	Informações validadas por todos os setores envolvidos.	8	R\$ 0,00	DIPLA		CREAD   DIGEP   PROPI   PROEX   PROAD   ASCOM   RT-GABIN   DIRTI   PROEN						
4.3	<b>Automatizar as informações disponibilizadas na CIE</b>	<b>CIE Automatizada</b>	<b>1</b>	<b>R\$ 0,00</b>	<b>DIPLA</b>		<b>DIRTI</b>	<b>Janeiro</b>	<b>Dezembro</b>	<b>Falta de conhecimento técnico para realizar essa atividade.</b>	<b>Índice de execução</b>	<b>Sistema automatizado: sim ou não.</b>	<b>Desenvolvimento institucional</b>
4.3.1	Desenvolver e organizar formas de auto alimentação do sistema da CIE a fim de atualizar automaticamente as informações advindas de sistemas paralelos.	CIE atualizada automaticamente	1	R\$ 0,00	DIPLA		DIRTI						

**OBJETIVO Nº 5**

<b>Descrição:</b>	<b>Acompanhar o alcance dos Macro Objetivos e dos Objetivos Estratégicos previstos no PDI, verificados no ano de 2020.</b>
<b>Início execução:</b>	<b>Janeiro</b>
<b>Fim execução:</b>	<b>Dezembro</b>

Macro objetivo	Objetivo estratégico	Meta estratégica
<b>4. PROMOVER A GESTÃO PÚBLICA EFETIVA, PROPICIANDO INFRAESTRUTURA ADEQUADA E SUSTENTABILIDADE ORÇAMENTÁRIA</b>	<b>4.1 DESENVOLVER A CULTURA DO PLANEJAMENTO ESTRATÉGICO E ORGANIZACIONAL PARTICIPATIVO</b>	<b>4.1.2 Acompanhar, a partir de 2020, por meio da medição dos indicadores das Metas do PDI 2019 -2023, a implementação do modelo de gestão pública baseado na governança institucional para resultados.</b>

<b>Programa - Atividade Institucional</b>
<b>Ciclo de Planejamento (PAE-RAE)</b>
<b>Avaliação de Desempenho</b>

Nº	DETALHAMENTO DAS METAS E RESPECTIVAS AÇÕES	PRODUTO / RESULTADO	QTD.	INVESTIMENTO NECESSÁRIO	SETOR RESPONSÁVEL	SETOR CORRESPONSÁVEL	SETOR COPARTICIPANTE	MÊS INÍCIO	MÊS FIM	IDENTIFICAÇÃO DO RISCO	ÍNDICES	INDICADOR	CAT (SINAES)
----	--	---------------------	------	-------------------------	-------------------	----------------------	----------------------	------------	---------	------------------------	---------	-----------	--------------

5.1	Realizar, em parceria com a Dirti, a construção do sistema de acompanhamento do PDI vigente.	Sistema de acompanhamento.	1	R\$ 0,00	DIPLA		DIRTI	Janeiro	Dezembro	Impossibilidade, em tempo hábil, do atendimento da demanda por parte da Dirti.	Índice de execução	Sistema aprovado: sim ou não.	Planejamento e avaliação intitucional
5.1.1	Realizar estudo das informações necessárias para a confecção do sistema de acompanhamento do PDI vigente.	Estudo.	1	R\$ 0,00	DIPLA								
5.1.2	Solicitar à Dirti a confecção do sistema de acompanhamento do PDI 2019-2023.	Solicitação realizada.	1	R\$ 0,00	DIPLA		DIRTI						
5.1.3	Avaliar as funcionalidades do sistema construído e apresentado pela Dirti.	Avaliação realizada.	1	R\$ 0,00	DIPLA								
5.1.4	Aprovar o sistema desenvolvido.	Aprovação do sistema.	1	R\$ 0,00	DIPLA								
5.2	Realizar o acompanhamento do alcance dos Macro Objetivos e dos Objetivos Estratégicos previstos no PDI, verificados nos PAE's 2020.	Acompanhamento realizado.	1	R\$ 0,00	DIPLA			Janeiro	Dezembro	Número reduzido de servidores na Dipla; Campi e setores da Reitoria não entregarem, ou entregarem com atraso, os RAE's 2020.	Índice de eficácia	Acompanhamento realizado: sim ou não	Planejamento e avaliação intitucional
5.2.1	Coletar os dados presentes nos RAE's 2020 enviados pelos setores da Reitoria e Campi.	Dados coletados.	1	R\$ 0,00	DIPLA								
5.2.2	Aferir, por meio da construção de gráficos demonstrativos, as taxas percentuais de alcance dos Macro Objetivos e dos Objetivos Estratégicos previstos no PDI, verificados no ano de 2020.	Gráficos.	1	R\$ 0,00	DIPLA								

#### OBJETIVO Nº 6

**Descrição:** Realizar Workshop na Reitoria, visando o treinamento dos pontos focais da Dipla nos campi.

**Início execução:** Março

**Fim execução:** Dezembro

Macro objetivo	Objetivo estratégico	Meta estratégica
4. PROMOVER A GESTÃO PÚBLICA EFETIVA, PROPICIANDO INFRAESTRUTURA ADEQUADA E SUSTENTABILIDADE ORÇAMENTÁRIA	4.1 DESENVOLVER A CULTURA DO PLANEJAMENTO ESTRATÉGICO E ORGANIZACIONAL PARTICIPATIVO	4.1.1 Desenvolver estratégias de sensibilização da comunidade interna, para fortalecimento, engajamento de todos e apropriação de uma mentalidade consolidada, para efetiva aplicação do fundamental princípio de gestão denominado planejamento organizacional, por meio da implementação de, no mínimo, duas ações anuais.

**Programa - Atividade Institucional**

**Ciclo de Planejamento (PAE-RAE)**

Nº	DETALHAMENTO DAS METAS E RESPECTIVAS AÇÕES	PRODUTO / RESULTADO	QTD.	INVESTIMENTO NECESSÁRIO	SETOR RESPONSÁVEL	SETOR CORRESPONSÁVEL	SETOR COPARTICIPANTE	MÊS INÍCIO	MÊS FIM	IDENTIFICAÇÃO DO RISCO	ÍNDICES	INDICADOR	CAT (SINAES)
6.1	Desenvolver planejamento, no primeiro semestre de 2020, para a realização do Workshop na Reitoria.	Planejamento.	1	R\$ 0,00	DIPLA			Março	Junho	Falta de recurso orçamentário.	Índice de execução	Planejamento realizado: sim ou não	Desenvolvimento institucional
6.1.1	Estabelecer cronograma para a execução do Workshop.	Cronograma.	1	R\$ 0,00	DIPLA								
6.1.2	Definir os participantes e o tema a ser trabalhado no Workshop.	Participantes e tema definido.	2	R\$ 0,00	DIPLA								
6.1.3	Solicitar a aprovação de orçamento para a realização do Workshop.	Solicitação realizada.	1	R\$ 0,00	DIPLA		PROAD						
6.2	Executar o Workshop, com os pontos focais da Dipla, no segundo semestre de 2020.	Workshop.	1	R\$ 10.000,00	DIPLA			Julho	Dezembro	Baixa adesão ao workshop.	Índice de execução	Workshop realizado: sim ou não	Desenvolvimento institucional
6.2.1	Reservar local e equipamentos para a realização do Workshop.	Reserva.	1	R\$ 0,00	DIPLA								
6.2.2	Elaborar o conteúdo programático a ser ministrado no workshop.	Conteúdo programático elaborado.	1	R\$ 0,00	DIPLA								
6.2.3	Convocar os participantes para participação no workshop.	Convocação realizada.	1	R\$ 0,00	DIPLA								
6.2.4	Ministrar as palestras do workshop.	Workshop.	1	R\$ 10.000,00	DIPLA								

**OBJETIVO Nº 7**

**Descrição:** Buscar capacitação para os servidores da Dipla na área de gestão de riscos.

**Início execução:** Janeiro

**Fim execução:** Dezembro

Macro objetivo	Objetivo estratégico	Meta estratégica
4. PROMOVER A GESTÃO PÚBLICA EFETIVA, PROPICIANDO INFRAESTRUTURA ADEQUADA E SUSTENTABILIDADE ORÇAMENTÁRIA	4.2 APERFEIÇOAR AS FERRAMENTAS DE GESTÃO	4.2.4 Definir, até 2021, os riscos prioritários dos processos organizacionais que impactam direta e negativamente os objetivos estratégicos do PDI 2019 – 2023 do IFMS.
		4.2.5 Gerenciar os riscos prioritários dos processos organizacionais que impactam direta e negativamente os objetivos estratégicos do PDI 2019 – 2023 do IFMS, através do alcance de índices percentuais de redução ou mitigação destes riscos de no mínimo 50%.

**Programa - Atividade Institucional**

**Gestão de Risco**

Nº	DETALHAMENTO DAS METAS E RESPECTIVAS AÇÕES	PRODUTO / RESULTADO	QTD.	INVESTIMENTO NECESSÁRIO	SETOR RESPONSÁVEL	SETOR CORRESPONSÁVEL	SETOR COPARTICIPANTE	MÊS INÍCIO	MÊS FIM	IDENTIFICAÇÃO DO RISCO	ÍNDICES	INDICADOR	CAT (SINAES)
7.1	Desenvolver plano de treinamento para os servidores da Dipla.	Plano de treinamento.	1	R\$ 0,00	DIPLA			Janeiro	Dezembro	Falta de recurso orçamentário; Dificuldade em encontrar treinamento apropriado ao assunto em questão.	Índice de execução	Plano de treinamento realizado: sim ou não	Desenvolvimento institucional
7.1.1	Solicitar a aprovação de orçamento para a realização do treinamento.	Solicitação realizada.	1	R\$ 0,00	DIPLA								
7.1.2	Definir os servidores da Dipla que irão participar do treinamento.	Servidores definidos.	1	R\$ 0,00	DIPLA								
7.2	Treinar os servidores da Dipla na área de gestão de riscos.	Treinamento.	1	R\$ 25.000,00	DIPLA			Janeiro	Dezembro	Falta de recurso orçamentário; Baixo interesse dos servidores na participação do workshop.	Índice de execução	Taxa de servidores treinados = (Número de servidores treinados / número de servidores da Dipla) * 100	Desenvolvimento institucional
7.2.1	Efetivar e executar a participação dos servidores da Dipla no treinamento.	Treinamento.	1	R\$ 0,00	DIPLA								
7.2.2	Repassar o conhecimento para os stakeholders da gestão de risco do IFMS, por meio de um workshop.	Workshop.	1	R\$ 10.000,00	DIPLA								

**OBJETIVO Nº 8**

<b>Descrição:</b>	<b>Contribuir com a elaboração do Plano de Promoção da Acessibilidade e de Atendimento Diferenciado a Pessoas com Deficiência ou Mobilidade Reduzida, com as ações necessária para adequações da infraestrutura dos campi.</b>
<b>Início execução:</b>	<b>Janeiro</b>
<b>Fim execução:</b>	<b>Dezembro</b>

Macro objetivo	Objetivo estratégico	Meta estratégica
<b>3. PROMOVER A INCLUSÃO SOCIAL, ACESSIBILIDADE E RESPEITO À DIVERSIDADE</b>	<b>3.2 ADEQUAR A INFRAESTRUTURA FÍSICA E TECNOLÓGICA PARA GARANTIA DA ACESSIBILIDADE E PROMOÇÃO DO ESPORTE</b>	<b>3.2.1 Elaborar até 2021 o Plano de Promoção da Acessibilidade e de Atendimento Diferenciado a Pessoas com Deficiência ou Mobilidade Reduzida.</b>

<b>Programa - Atividade Institucional</b>
<b>Plano Diretor de Infraestrutura</b>

Nº	DETALHAMENTO DAS METAS E RESPECTIVAS AÇÕES	PRODUTO / RESULTADO	QTD.	INVESTIMENTO NECESSÁRIO	SETOR RESPONSÁVEL	SETOR CORRESPONSÁVEL	SETOR COPARTICIPANTE	MÊS INÍCIO	MÊS FIM	IDENTIFICAÇÃO DO RISCO	ÍNDICES	INDICADOR	CAT (SINAES)
----	--	---------------------	------	-------------------------	-------------------	----------------------	----------------------	------------	---------	------------------------	---------	-----------	--------------





9.1.2	Elaborara Projeto arquitetônico e complementares e demais documentação necessária para realização do processo licitatório.	Documentação.	1	R\$ 0,00	DIRIN								
9.1.3	Encaminhar documentação para aprovação junto aos conselhos e Prefeitura.	Documentação encaminhada para aprovação	1	R\$ 0,00	DIRIN								

### OBJETIVO Nº 10

<b>Descrição:</b>	<b>Elaborar projetos arquitetônico e complementares do Refeitório padrão em dois Campi selecionados pela Gestão Estratégica do IFMS.</b>
<b>Início execução:</b>	<b>Janeiro</b>
<b>Fim execução:</b>	<b>Dezembro</b>

Macro objetivo	Objetivo estratégico	Meta estratégica
<b>4. PROMOVER A GESTÃO PÚBLICA EFETIVA, PROPICIANDO INFRAESTRUTURA ADEQUADA E SUSTENTABILIDADE ORÇAMENTÁRIA</b>	<b>4.3 PROPICIAR A INFRAESTRUTURA FÍSICA E TECNOLÓGICA ADEQUADAS PARA ATIVIDADES ACADÊMICAS, ADMINISTRATIVAS E CULTURAIS</b>	<b>4.3.1 Desenvolver, no mínimo, 2 projetos, anualmente, para adequar a infraestrutura física e tecnológica ao Plano Diretor, visando ao desenvolvimento das atividade de ensino, pesquisa e extensão e de gestão.</b>

<b>Programa - Atividade Institucional</b>
<b>Plano Diretor de Infraestrutura</b>

Nº	DETALHAMENTO DAS METAS E RESPECTIVAS AÇÕES	PRODUTO / RESULTADO	QTD.	INVESTIMENTO NECESSÁRIO	SETOR RESPONSÁVEL	SETOR CORRESPONSÁVEL	SETOR COPARTICIPANTE	MÊS INÍCIO	MÊS FIM	IDENTIFICAÇÃO DO RISCO	ÍNDICES	INDICADOR	CAT (SINAES)
10.1	Elaborar o projeto arquitetônico com implantação do refeitório com base nas normas exigidas nos dois campi selecionados.	Projetos elaborados	1	R\$ 0,00	DIRIN			Janeiro	Dezembro	Excesso de demanda; número reduzido de servidores.	Índice de eficácia	taxa de elaboração = projeto realizado / projeto previsto	Infraestrutura física
10.1.1	Providenciar a documentação necessária para prosseguimento do processo e posterior aprovação junto às Prefeituras.	Documentação providenciada.	1	R\$ 0,00	DIRIN								
10.1.2	Encaminhar documentação para aprovação junto aos conselhos e Prefeituras.	Documentação encaminhada	1	R\$ 0,00	DIRIN								

### OBJETIVO Nº 11

<b>Descrição:</b>	<b>Desenvolver o projeto arquitetônico padrão da Cobertura da área de convivência para os Campus Coxim e Três Lagoas.</b>
<b>Início execução:</b>	<b>Janeiro</b>
<b>Fim execução:</b>	<b>Dezembro</b>

<b>Macro objetivo</b>	<b>Objetivo estratégico</b>	<b>Meta estratégica</b>
4. PROMOVER A GESTÃO PÚBLICA EFETIVA, PROPICIANDO INFRAESTRUTURA ADEQUADA E SUSTENTABILIDADE ORÇAMENTÁRIA	4.3 PROPICIAR A INFRAESTRUTURA FÍSICA E TECNOLÓGICA ADEQUADAS PARA ATIVIDADES ACADÊMICAS, ADMINISTRATIVAS E CULTURAIS	4.3.1 Desenvolver, no mínimo, 2 projetos, anualmente, para adequar a infraestrutura física e tecnológica ao Plano Diretor, visando ao desenvolvimento das atividades de ensino, pesquisa e extensão e de gestão.

**Programa - Atividade Institucional**

**Plano Diretor de Infraestrutura**

Nº	DETALHAMENTO DAS METAS E RESPECTIVAS AÇÕES	PRODUTO / RESULTADO	QTD.	INVESTIMENTO NECESSÁRIO	SETOR RESPONSÁVEL	SETOR CORRESPONSÁVEL	SETOR COPARTICIPANTE	MÊS INÍCIO	MÊS FIM	IDENTIFICAÇÃO DO RISCO	ÍNDICES	INDICADOR	CAT (SINAES)
11.1	Elaborar os Projetos Arquitetônicos da cobertura da área de convivência do campus Três Lagoas.	Projetos Elaborados.	1	R\$ 0,00	DIRIN		TL-IFMS	Janeiro	Dezembro	Excesso de demandas; quantidade reduzida de servidores.	Índice de eficácia	Taxa de conclusão = projetos elaborados / projetos previstos	Infraestrutura física
11.1.1	Realizar levantamento das medidas na construção existente.	Medidas Levantadas.	1	R\$ 0,00	COPIN								
11.1.2	Elaborar Projeto arquitetônico e complementares e demais documentação necessária para realização do processo licitatório da cobertura da área de convivência de Três Lagoas	Projetos e documentação elaborada.	1	R\$ 0,00	DIRIN								
11.1.3	Encaminhar documentação para aprovação junto aos conselhos e Prefeitura	Documentação Encaminhada	1	R\$ 0,00	DIRIN								
11.2	Elaborar os Projetos Arquitetônicos da cobertura da área de convivência do campus Coxim.	Projetos elaborados.	1	R\$ 0,00	DIRIN		CX-IFMS	Janeiro	Dezembro	Excesso de demandas; quantidade reduzida de servidores.	Índice de eficácia	Taxa de conclusão = projetos elaborados / projetos previstos	Infraestrutura física
11.2.1	Realizar levantamento das medidas na construção existente.	Medidas levantadas.	1	R\$ 0,00	COPIN								
11.2.2	Elaborar Projeto arquitetônico e complementares e demais documentação necessária para realização do processo licitatório da cobertura da área de convivência de Coxim.	Projeto elaborado.	1	R\$ 0,00	DIRIN								
11.2.3	Encaminhar documentação para aprovação junto aos conselhos e Prefeitura	Documentação encaminhada para aprovação	1	R\$ 0,00	DIRIN								

**OBJETIVO Nº 12**

<b>Descrição:</b>	Assessorar tecnicamente o grupo gestor do IFMS na definição do Padrão Campus.
<b>Início execução:</b>	Janeiro

Fim execução:		Dezembro											
Macro objetivo			Objetivo estratégico					Meta estratégica					
4. PROMOVER A GESTÃO PÚBLICA EFETIVA, PROPICIANDO INFRAESTRUTURA ADEQUADA E SUSTENTABILIDADE ORÇAMENTÁRIA			4.3 PROPICIAR A INFRAESTRUTURA FÍSICA E TECNOLÓGICA ADEQUADAS PARA ATIVIDADES ACADÊMICAS, ADMINISTRATIVAS E CULTURAIS					4.3.2 Definir o padrão campus, de acordo com o número de estudantes, da infraestrutura física e tecnológica conforme o Plano Diretor, até 2023.					
Programa - Atividade Institucional													
Plano Diretor de Infraestrutura													
Nº	DETALHAMENTO DAS METAS E RESPECTIVAS AÇÕES	PRODUTO / RESULTADO	QTD.	INVESTIMENTO NECESSÁRIO	SETOR RESPONSÁVEL	SETOR CORRESPONSÁVEL	SETOR COPARTICIPANTE	MÊS INÍCIO	MÊS FIM	IDENTIFICAÇÃO DO RISCO	ÍNDICES	INDICADOR	CAT (SINAES)
12.1	Diagnosticar o número de estudantes e infraestrutura existente nos campi nos 10 campi.	Diagnóstico.	10	R\$ 0,00	PRODI		PROEN	Janeiro	Dezembro	Plano Diretor desatualizado.	Índice de execução	Taxa de execução = quantidade de diagnósticos realizados / quantidade de diagnósticos previsto	Infraestrutura física
12.1.1	Realizar levantamento do número de estudantes por campus.	Levantamento.	1	R\$ 0,00	PRODI		PROEN						
12.1.2	Realizar levantamento do número de estudantes por curso por campus.	Levantamento.	1	R\$ 0,00	PRODI		PROEN						
12.1.3	Realizar comparativo dos dados referente ao numero de estudantes, por curso, por campus.	Comparativo.	1	R\$ 0,00	PRODI		PROEN						
12.2	Realizar diagnóstico em um campus, quanto ao número de cursos e instalação básica necessária para seu funcionamento.	Diagnóstico realizado.	1	R\$ 0,00	PRODI			Janeiro	Dezembro	Inexistência de dados referente aos cursos.	Índice de execução	1	Infraestrutura física
12.2.1	Realizar estudo sobre a necessidade básica por curso referente à infraestrutura física.	Estudo.	1	R\$ 0,00	PRODI		PROEN						
12.2.2	Verificar nos projetos arquitetônicos e "in loco", no campus selecionado para o estudo, as edificações existentes.	Relatório com as edificações existentes.	1	R\$ 0,00	PRODI   DIRIN								
12.2.3	Realizar estudo comparativo referente às necessidades básicas por curso, por número de estudantes, entre o que está construído e o que será necessário construir.	Estudo comparativo.	1	R\$ 0,00	PRODI   DIRIN								
<b>OBJETIVO Nº 13</b>													
Descrição:		Providenciar os projetos e peças técnicas necessárias para a licitação da obra de ampliação do campus Naviraí.											







15.2	Desenvolver peças técnicas necessárias para a licitação do bloco novo de Dourados.	Peças técnicas.	1	R\$ 0,00	DIRIN		DR-IFMS	Janeiro	Dezembro	Excesso de demanda do setor; quantidade reduzida de servidores.	Índice de eficácia	Taxa de elaboração = quantidade de peças elaboradas / quantidade de peças previstas	Infraestrutura física
15.2.1	Realizar estudos preliminares e avaliação da infraestrutura existentes do Campus Dourados.	Estudos e avaliação realizadas	1	R\$ 0,00	DIRIN								
15.2.2	Elaborar o projeto de fundação do Campus Dourados.	Projeto elaborado.	1	R\$ 0,00	DIRIN								
15.2.3	Encaminhar documentação para aprovação junto aos conselhos e Prefeitura.	Documentação encaminhada.	1	R\$ 0,00	DIRIN								
15.3	Desenvolver peças técnicas necessárias para a licitação do bloco novo do campus Campo Grande.	Peças técnicas.	1	R\$ 0,00	DIRIN			Janeiro	Dezembro	Excesso de demanda do setor; quantidade reduzida de servidores.	Índice de eficácia	Taxa de elaboração = quantidade de peças elaboradas / quantidade de peças previstas	Infraestrutura física
15.3.1	Realizar estudos preliminares e avaliação da infraestrutura existentes do Campus Campo Grande.	Estudos e avaliação realizadas	1	R\$ 0,00	DIRIN								
15.3.2	Elaborar Projeto arquitetônico e complementares e demais documentação necessária para realização do processo licitatório.	Projeto e Documentação elaborados.	1	R\$ 0,00	DIRIN								
15.3.3	Encaminhar documentação para aprovação junto aos conselhos e Prefeitura.	Documentação encaminhada.	1	R\$ 0,00	DIRIN								

**OBJETIVO Nº 16**

<b>Descrição:</b>	Executar a obra da da Cobertura da área de convivência para os Campus Aquidauana, Corumbá e Ponta Porã.
<b>Início execução:</b>	Janeiro
<b>Fim execução:</b>	Dezembro

Macro objetivo	Objetivo estratégico	Meta estratégica
4. PROMOVER A GESTÃO PÚBLICA EFETIVA, PROPICIANDO INFRAESTRUTURA ADEQUADA E SUSTENTABILIDADE ORÇAMENTÁRIA	4.3 PROPICIAR A INFRAESTRUTURA FÍSICA E TECNOLÓGICA ADEQUADAS PARA ATIVIDADES ACADÊMICAS, ADMINISTRATIVAS E CULTURAIS	4.3.1 Desenvolver, no mínimo, 2 projetos, anualmente, para adequar a infraestrutura física e tecnológica ao Plano Diretor, visando ao desenvolvimento das atividade de ensino, pesquisa e extensão e de gestão.

<b>Programa - Atividade Institucional</b>
Plano Diretor de Infraestrutura





16.3	Acompanhar o serviço de execução da obra da cobertura da área de convivência do campus Ponta Porã	Fiscalização da obra.	1	R\$ 0,00	DIRIN		PP-IFMS	Janeiro	Dezembro	Não ocorrer a contratação da obra; abandono da obra pela empresa contratada; indisponibilidade orçamentária; identificação de necessidade de termos aditivos; atraso no cronograma da obra.	Índice de eficácia	Fiscalização realizada = sim ou não	Infraestrutura física
16.3.1	Realizar visitas periódicas in loco para acompanhar o andamento da obra.	Relatório de acompanhamento e evolução da obra.	1	R\$ 0,00	DIRIN								
16.3.2	Realizar medições dos serviços executados na obra.	Medições realizadas.	1	R\$ 0,00	DIRIN								
16.3.3	Verificar a necessidade de avaliação de termo aditivo, caso seja solicitado pela empresa contratada.	Avaliação realizada	1	R\$ 0,00	DIRIN								
16.3.4	Realizar vistoria e recebimento da obra da cobertura da área de convivência do campus Aquidauana.	Recebimento da obra.	1	R\$ 0,00	DIRIN								

**OBJETIVO Nº 17**

<b>Descrição:</b>	Dar continuidade à execução da obra da cobertura da área de convivência do campus Dourados.
<b>Início execução:</b>	Janeiro
<b>Fim execução:</b>	Dezembro

Macro objetivo	Objetivo estratégico	Meta estratégica
4. PROMOVER A GESTÃO PÚBLICA EFETIVA, PROPICIANDO INFRAESTRUTURA ADEQUADA E SUSTENTABILIDADE ORÇAMENTÁRIA	4.3 PROPICIAR A INFRAESTRUTURA FÍSICA E TECNOLÓGICA ADEQUADAS PARA ATIVIDADES ACADÊMICAS, ADMINISTRATIVAS E CULTURAIS	4.3.1 Desenvolver, no mínimo, 2 projetos, anualmente, para adequar a infraestrutura física e tecnológica ao Plano Diretor, visando ao desenvolvimento das atividades de ensino, pesquisa e extensão e de gestão.

**Programa - Atividade Institucional**

Nº	DETALHAMENTO DAS METAS E RESPECTIVAS AÇÕES	PRODUTO / RESULTADO	QTD.	INVESTIMENTO NECESSÁRIO	SETOR RESPONSÁVEL	SETOR CORRESPONSÁVEL	SETOR COPARTICIPANTE	MÊS INÍCIO	MÊS FIM	IDENTIFICAÇÃO DO RISCO	ÍNDICES	INDICADOR	CAT (SINAES)
----	--	---------------------	------	-------------------------	-------------------	----------------------	----------------------	------------	---------	------------------------	---------	-----------	--------------

17.1	Acompanhar o serviço de execução da obra da cobertura da área de convivência do campus Dourados.	Obra concluída.	1	R\$ 0,00	DIRIN		DR-IFMS	Janeiro	Dezembro	Não ocorrer a contratação da obra; abandono da obra pela empresa contratada; Indisponibilidade orçamentária; identificação de necessidade de termos aditivos; atraso no cronograma da obra.	Índice de eficácia	Fiscalização realizada = sim ou não	Infraestrutura física
17.1.1	Realizar visitas periódicas in loco para acompanhar o andamento da obra.	Relatório de acompanhamento e evolução da obra.	1	R\$ 0,00	DIRIN								
17.1.2	Realizar medições dos serviços executados na obra.	Medições realizadas.	1	R\$ 0,00	DIRIN								
17.1.3	Verificar a necessidade de avaliação de termo aditivo, caso seja solicitado pela empresa contratada.	Avaliação realizada.	1	R\$ 0,00	DIRIN								
17.1.4	Realizar vistoria e recebimento da obra da cobertura da área de convivência do campus Dourados.	Recebimento da obra .	1	R\$ 0,00	DIRIN								

**OBJETIVO Nº 18**

<b>Descrição:</b>	Dar continuidade à execução da obra do barracão de aquicultura do campus Coxim.
<b>Início execução:</b>	Janeiro
<b>Fim execução:</b>	Dezembro

Macro objetivo	Objetivo estratégico	Meta estratégica
4. PROMOVER A GESTÃO PÚBLICA EFETIVA, PROPICIANDO INFRAESTRUTURA ADEQUADA E SUSTENTABILIDADE ORÇAMENTÁRIA	4.3 PROPICIAR A INFRAESTRUTURA FÍSICA E TECNOLÓGICA ADEQUADAS PARA ATIVIDADES ACADÊMICAS, ADMINISTRATIVAS E CULTURAIS	4.3.1 Desenvolver, no mínimo, 2 projetos, anualmente, para adequar a infraestrutura física e tecnológica ao Plano Diretor, visando ao desenvolvimento das atividade de ensino, pesquisa e extensão e de gestão.

<b>Programa - Atividade Institucional</b>
Plano Diretor de Infraestrutura

Nº	DETALHAMENTO DAS METAS E RESPECTIVAS AÇÕES	PRODUTO / RESULTADO	QTD.	INVESTIMENTO NECESSÁRIO	SETOR RESPONSÁVEL	SETOR CORRESPONSÁVEL	SETOR COPARTICIPANTE	MÊS INÍCIO	MÊS FIM	IDENTIFICAÇÃO DO RISCO	ÍNDICES	INDICADOR	CAT (SINAES)
----	--	---------------------	------	-------------------------	-------------------	----------------------	----------------------	------------	---------	------------------------	---------	-----------	--------------

18.1	Acompanhar o serviço de execução da obra do barracão de aquicultura do campus Coxim.	Fiscalização da obra.	1	R\$ 0,00	DIRIN		CX-IFMS	Janeiro	Dezembro	Não ocorrer a contratação da obra; abandono da obra pela empresa contratada; indisponibilidade orçamentária; identificação de necessidade de termos aditivos; atraso no cronograma da obra.	Índice de eficácia	Fiscalização realizada = sim ou não	Infraestrutura física
18.1.1	Realizar visitas periódicas in loco para acompanhar o andamento da obra.	Relatório de acompanhamento e evolução da obra.	1	R\$ 0,00	DIRIN								
18.1.2	Realizar medições dos serviços executados na obra.	Medições realizadas.	1	R\$ 0,00	DIRIN								
18.1.3	Verificar a necessidade de avaliação de termo aditivo, caso seja solicitado pela empresa contratada.	Avaliação realizada.	1	R\$ 0,00	DIRIN								
18.1.4	Realizar vistoria e recebimento da obra do barracão de aquicultura do campus Coxim.	Recebimento da obra.	1	R\$ 0,00	DIRIN								

**OBJETIVO Nº 19**

<b>Descrição:</b>	Executar as obras das quadras poliesportiva dos campus Corumbá, Jardim, Ponta Porã e Três Lagoas.
<b>Início execução:</b>	Janeiro
<b>Fim execução:</b>	Dezembro

Macro objetivo	Objetivo estratégico	Meta estratégica
4. PROMOVER A GESTÃO PÚBLICA EFETIVA, PROPICIANDO INFRAESTRUTURA ADEQUADA E SUSTENTABILIDADE ORÇAMENTÁRIA	4.3 PROPICIAR A INFRAESTRUTURA FÍSICA E TECNOLÓGICA ADEQUADAS PARA ATIVIDADES ACADÊMICAS, ADMINISTRATIVAS E CULTURAIS	4.3.1 Desenvolver, no mínimo, 2 projetos, anualmente, para adequar a infraestrutura física e tecnológica ao Plano Diretor, visando ao desenvolvimento das atividades de ensino, pesquisa e extensão e de gestão.
3. PROMOVER A INCLUSÃO SOCIAL, ACESSIBILIDADE E RESPEITO À DIVERSIDADE	3.2 ADEQUAR A INFRAESTRUTURA FÍSICA E TECNOLÓGICA PARA GARANTIA DA ACESSIBILIDADE E PROMOÇÃO DO ESPORTE	3.2.3 Implantar, até 2023, em no mínimo 8 unidades do IFMS, a infraestrutura poliesportiva nos campi do IFMS, a partir da adequação das quadras já existentes e/ou implantação de novos espaços, conforme Plano Diretor.

**Programa - Atividade Institucional**

Nº	DETALHAMENTO DAS METAS E RESPECTIVAS AÇÕES	PRODUTO / RESULTADO	QTD.	INVESTIMENTO NECESSÁRIO	SETOR RESPONSÁVEL	SETOR CORRESPONSÁVEL	SETOR COPARTICIPANTE	MÊS INÍCIO	MÊS FIM	IDENTIFICAÇÃO DO RISCO	ÍNDICES	INDICADOR	CAT (SINAES)
----	--	---------------------	------	-------------------------	-------------------	----------------------	----------------------	------------	---------	------------------------	---------	-----------	--------------

19.1	Acompanhar o serviço de execução da obra da quadras poliesportiva do campus Corumbá	Fiscalização da obra (Quadra construída)	1	R\$ 0,00	DIRIN		CB-IFMS	Janeiro	Dezembro	Atraso no cronograma da obra; abandono da obra pela empresa contratada; indisponibilidade orçamentária; identificação de necessidade de termos aditivos; atraso no cronograma da obra.	Índice de eficácia	Fiscalização realizada = sim ou não	Infraestrutura física
19.1.1	Realizar visitas periódicas in loco para acompanhar o andamento da obra.	Relatório de acompanhamento e evolução da obra.	1	R\$ 0,00	DIRIN								
19.1.2	Realizar medições dos serviços executados na obra.	Medições realizadas.	1	R\$ 0,00	DIRIN								
19.1.3	Verificar a necessidade de avaliação de termo aditivo, caso seja solicitado pela empresa contratada.	Avaliação realizada.	1	R\$ 0,00	DIRIN								
19.1.4	Realizar vistoria e recebimento da obra obra da quadras poliesportiva do campus Corumbá	Recebimento da obra.	1	R\$ 0,00	DIRIN								
19.2	Acompanhar o serviço de execução da obra da quadras poliesportiva do campus Jardim	Fiscalização da obra (Quadra construída)	1	R\$ 0,00	DIRIN		JD-IFMS	Janeiro	Dezembro	Atraso no cronograma da obra; abandono da obra pela empresa contratada; indisponibilidade orçamentária; identificação de necessidade de termos aditivos; atraso no cronograma da obra.	Índice de eficácia	Fiscalização realizada = sim ou não	Infraestrutura física
19.2.1	Realizar visitas periódicas in loco para acompanhar o andamento da obra.	Relatório de acompanhamento e evolução da obra.	1	R\$ 0,00	DIRIN								
19.2.2	Verificar a necessidade de avaliação de termo aditivo, caso seja solicitado pela empresa contratada.	Avaliação realizada.	1	R\$ 0,00	DIRIN								
19.2.3	Verificar a necessidade de avaliação de termo aditivo, caso seja solicitado pela empresa contratada.	Avaliação realizada.	1	R\$ 0,00	DIRIN								
19.2.4	Realizar vistoria e recebimento da obra obra da quadras poliesportiva do campus Jardim	Recebimento da obra.	1	R\$ 0,00	DIRIN								

19.3	Acompanhar o serviço de execução da obra da quadras poliesportiva do campus Ponta Porã.	Fiscalização da obra (Quadra construída)	1	R\$ 0,00	DIRIN		PP-IFMS	Janeiro	Dezembro	Atraso no cronograma da obra; abandono da obra pela empresa contratada; indisponibilidade orçamentária; identificação de necessidade de termos aditivos; atraso no cronograma da obra.	Índice de eficácia	Fiscalização realizada = sim ou não	Infraestrutura física
19.3.1	Realizar visitas periódicas in loco para acompanhar o andamento da obra.	Relatório de acompanhamento e evolução da obra.	1	R\$ 0,00	DIRIN								
19.3.2	Verificar a necessidade de avaliação de termo aditivo, caso seja solicitado pela empresa contratada.	Avaliação realizada.	1	R\$ 0,00	DIRIN								
19.3.3	Verificar a necessidade de avaliação de termo aditivo, caso seja solicitado pela empresa contratada.	Avaliação realizada.	1	R\$ 0,00	DIRIN								
19.3.4	Realizar vistoria e recebimento da obra da quadras poliesportiva do campus Ponta Porã	Recebimento da obra.	1	R\$ 0,00	DIRIN								
19.4	Acompanhar o serviço de execução da obra da quadras poliesportiva do campus Três Lagoas	Fiscalização da obra (Quadra construída)	1	R\$ 0,00	DIRIN		TL-IFMS	Janeiro	Dezembro	Atraso no cronograma da obra; abandono da obra pela empresa contratada; indisponibilidade orçamentária; identificação de necessidade de termos aditivos; atraso no cronograma da obra.	Índice de eficácia	Fiscalização realizada = sim ou não	Infraestrutura física
19.4.1	Realizar visitas periódicas in loco para acompanhar o andamento da obra.	Relatório de acompanhamento e evolução da obra.	1	R\$ 0,00	DIRIN								
19.4.2	Verificar a necessidade de avaliação de termo aditivo, caso seja solicitado pela empresa contratada.	Avaliação realizada.	1	R\$ 0,00	DIRIN								
19.4.3	Verificar a necessidade de avaliação de termo aditivo, caso seja solicitado pela empresa contratada.	Avaliação realizada.	1	R\$ 0,00	DIRIN								
19.4.4	Realizar vistoria e recebimento da obra da quadras poliesportiva do campus Três Lagoas	Recebimento da obra.	1	R\$ 0,00	DIRIN								
<b>OBJETIVO Nº 20</b>													
<b>Descrição:</b>		<b>Executar as obras do remanescente Bloco H, Quadra Coberta e Galpão agrícola do campus Naviraí.</b>											

Início execução:	Janeiro
Fim execução:	Dezembro

Macro objetivo	Objetivo estratégico	Meta estratégica
4. PROMOVER A GESTÃO PÚBLICA EFETIVA, PROPICIANDO INFRAESTRUTURA ADEQUADA E SUSTENTABILIDADE ORÇAMENTÁRIA	4.3 PROPICIAR A INFRAESTRUTURA FÍSICA E TECNOLÓGICA ADEQUADAS PARA ATIVIDADES ACADÊMICAS, ADMINISTRATIVAS E CULTURAIS	4.3.7 Concluir, anualmente, a partir de 2021, 33,3% obra da sede definitiva do Campus Naviraí, conforme relatório de fiscalização da obra.

**Programa - Atividade Institucional**

Nº	DETALHAMENTO DAS METAS E RESPECTIVAS AÇÕES	PRODUTO / RESULTADO	QTD.	INVESTIMENTO NECESSÁRIO	SETOR RESPONSÁVEL	SETOR CORRESPONSÁVEL	SETOR COPARTICIPANTE	MÊS INÍCIO	MÊS FIM	IDENTIFICAÇÃO DO RISCO	ÍNDICES	INDICADOR	CAT (SINAES)
20.1	Executar a fiscalização da obra remanescente do Bloco H e Quadra coberta do Campus Naviraí.	Fiscalização da obra.	1	R\$ 0,00	DIRIN		NV-IFMS	Janeiro	Julho	Não ocorrer a contratação da obra; abandono da obra pela empresa contratada; indisponibilidade orçamentária; identificação de necessidade de termos aditivos; atraso no cronograma da obra.	Índice de eficácia	Fiscalização realizada = sim ou não	Infraestrutura física
20.1.1	Realizar visitas periódicas in loco para acompanhar o andamento da obra.	Relatório de acompanhamento e evolução da obra.	1	R\$ 0,00	DIRIN								
20.1.2	Realizar medições dos serviços executados na obra.	Medições realizadas.	1	R\$ 0,00	DIRIN								
20.1.3	Verificar a necessidade de avaliação de termo aditivo, caso seja solicitado pela empresa contratada.	Avaliação realizada.	1	R\$ 0,00	DIRIN								
20.1.4	Realizar vistoria e recebimento da obra remanescente do Bloco H e Quadra coberta do Campus Naviraí.	Recebimento da obra.	1	R\$ 0,00	DIRIN								
20.2	Acompanhar o serviço de execução da obra do Galpão Agrícola do campus Naviraí.	Fiscalização da Obra.	1	R\$ 0,00	DIRIN		NV-IFMS	Janeiro	Janeiro	Não ocorrer a contratação da obra; abandono da obra pela empresa contratada; indisponibilidade orçamentária; identificação de necessidade de termos aditivos.	Índice de eficácia	Fiscalização realizada = sim ou não	Desenvolvimento institucional

20.2.1	Realizar visitas periódicas in loco para acompanhar o andamento da obra.	Relatório de acompanhamento e evolução da obra.	1	R\$ 0,00	DIRIN								
20.2.2	Realizar medições dos serviços executados na obra.	Medições realizadas.	1	R\$ 0,00	DIRIN								
20.2.3	Verificar a necessidade de avaliação de termo aditivo, caso seja solicitado pela empresa contratada.	Avaliação realizada	1	R\$ 0,00	DIRIN								
20.2.4	Realizar vistoria e recebimento da obra do Galpão agrícola do campus Naviraí	Recebimento da obra	1	R\$ 0,00	DIRIN								

### OBJETIVO Nº 21

<b>Descrição:</b>	Desenvolver análises e estudos objetivando verificar e registrar o perfil profissiográfico dos períodos de 2020 e 2021, dos diversos estudantes do IFMS.
<b>Início execução:</b>	Janeiro
<b>Fim execução:</b>	Dezembro

Macro objetivo	Objetivo estratégico	Meta estratégica
4. PROMOVER A GESTÃO PÚBLICA EFETIVA, PROPICIANDO INFRAESTRUTURA ADEQUADA E SUSTENTABILIDADE ORÇAMENTÁRIA	4.2 APERFEIÇOAR AS FERRAMENTAS DE GESTÃO	4.2.1 Implementar a Gestão do conhecimento no IFMS, por meio da criação de um painel de indicadores das áreas de ensino, pesquisa, extensão e gestão até 2023 e por meio do desenvolvimento, até 2020 dos estudos da conjuntura da economia regional nos dez campi e a partir de 2021 manter tais estudos atualizados.

### Programa - Atividade Institucional

#### Painel de Indicadores

Nº	DETALHAMENTO DAS METAS E RESPECTIVAS AÇÕES	PRODUTO / RESULTADO	QTD.	INVESTIMENTO NECESSÁRIO	SETOR RESPONSÁVEL	SETOR CORRESPONSÁVEL	SETOR COPARTICIPANTE	MÊS INÍCIO	MÊS FIM	IDENTIFICAÇÃO DO RISCO	ÍNDICES	INDICADOR	CAT (SINAES)
21.1	Desenvolver o documento do Perfil do Estudante do IFMS e dos Campi do ano de 2020.	Documento elaborado.	1	R\$ 0,00	DIPLA		DIRTI	Janeiro	Junho	Falta de servidores na Dipla, excesso de demandas, Dificuldade de acesso e geração de relatórios no Sistema do Questionário Sócio Econômico.	Índice de eficácia	Perfil do Estudante confeccionado: sim ou não	Desenvolvimento institucional
21.1.1	Confeccionar o documento do perfil do estudante do IFMS e dos 10 campi do ano de 2020.	Documento elaborado.	1	R\$ 0,00	DIPLA								
21.1.2	Publicar o documento do Perfil do Estudante de 2020.	Documento publicado.	1	R\$ 0,00	DIPLA		ASCOM						



21.2	Desenvolver o documento do Perfil do Estudante do IFMS e dos Campi do ano de 2021.	Documento Elaborado.	1	R\$ 0,00	DIPLA			Junho	Dezembro	Problemas de acesso e geração de relatórios no Sistema do Questionário Sócio Econômico, Excesso de demandas, Número reduzido de servidores na Dipla.	Índice de eficácia	Documento Elaborado: sim ou não	Desenvolvimento institucional
21.2.1	Coletar os dados no sistema do Questionário Sócio Econômico do ano de 2021.	Informações coletadas.	10	R\$ 0,00	DIPLA								
21.2.2	Compilar e tratar as informações coletadas no sistema do QSE	Planilhas e gráficos confeccionados	11	R\$ 0,00	DIPLA								
21.2.3	Elaborar o relatório final e enviar para publicação no site institucional.	Relatório elaborado e publicado.	1	R\$ 0,00	DIPLA		ASCOM						

### OBJETIVO Nº 22

<b>Descrição:</b>	Desenvolver uma plataforma de verificação, visualização e acompanhamento das informações estratégicas dos principais indicadores das áreas de Ensino, Pesquisa, Extensão e Gestão do IFMS.
<b>Início execução:</b>	Janeiro
<b>Fim execução:</b>	Junho

Macro objetivo	Objetivo estratégico	Meta estratégica
4. PROMOVER A GESTÃO PÚBLICA EFETIVA, PROPICIANDO INFRAESTRUTURA ADEQUADA E SUSTENTABILIDADE ORÇAMENTÁRIA	4.2 APERFEIÇOAR AS FERRAMENTAS DE GESTÃO	4.2.1 Implementar a Gestão do conhecimento no IFMS, por meio da criação de um painel de indicadores das áreas de ensino, pesquisa, extensão e gestão até 2023 e por meio do desenvolvimento, até 2020 dos estudos da conjuntura da economia regional nos dez campi e a partir de 2021 manter tais estudos atualizados.

<b>Programa - Atividade Institucional</b>
Painel de Indicadores

Nº	DETALHAMENTO DAS METAS E RESPECTIVAS AÇÕES	PRODUTO / RESULTADO	QTD.	INVESTIMENTO NECESSÁRIO	SETOR RESPONSÁVEL	SETOR CORRESPONSÁVEL	SETOR COPARTICIPANTE	MÊS INÍCIO	MÊS FIM	IDENTIFICAÇÃO DO RISCO	ÍNDICES	INDICADOR	CAT (SINAES)
22.1	Análise e escolha do software que melhor adapte às necessidades do IFMS	Software escolhido	1	R\$ 0,00	PRODI   DIPLA			Janeiro	Janeiro	Número reduzido de servidores na Dipla; Aumento na demanda de serviço no setor; Indisponibilidade das fontes de dados; Limitação de software.	Índice de execução	Software escolhido: sim ou não	Planejamento e avaliação intitucional

22.1.1	Pesquisa em universidades e institutos federais quais programas são utilizadas para a publicação dos dados institucionais	Levantamento realizado	1	R\$ 0,00	PRODI   DIPLA								
22.1.2	Testes na plataforma escolhida antes da finalização da escolha	Escolha do melhor programa para a plataforma	1	R\$ 0,00	PRODI   DIPLA								
22.2	<b>Publicação dos indicadores que contenha os indicadores das áreas de Ensino, Pesquisa, Extensão e Gestão</b>	<b>Plataforma criada</b>	1	R\$ 0,00	PRODI   DIPLA		DIRTI	Janeiro	Junho	Número reduzido de servidores na Dipla; Aumento na demanda de serviço no setor; Indisponibilidade das fontes de dados, Limitação de software.	Índice de execução	Painel publicado: sim ou não	Desenvolvimento institucional
22.2.1	Buscar fontes de dados junto aos setores envolvidos.	Fontes de dados encontradas.	1	R\$ 0,00	PRODI   DIPLA		DIGEP   PROPI   PROAD   ASCOM   PROEX   CREAD   PROEN   DIRTI						
22.2.2	Realizar análises e tratamento dos dados coletados dos setores envolvidos.	Análises realizadas.	1	R\$ 0,00	PRODI   DIPLA								
22.2.3	Inserir na plataforma desenvolvida e publicar no site institucional.	Plataforma desenvolvida e publica	1	R\$ 0,00	PRODI   DIPLA								

**OBJETIVO Nº 23**

<b>Descrição:</b>	<b>Desenvolver, no mínimo, quatro relatórios institucionais visando aumentar o portfólio da gestão do Conhecimento do IFMS.</b>
<b>Início execução:</b>	<b>Janeiro</b>
<b>Fim execução:</b>	<b>Dezembro</b>

Macro objetivo	Objetivo estratégico	Meta estratégica
<b>4. PROMOVER A GESTÃO PÚBLICA EFETIVA, PROPICIANDO INFRAESTRUTURA ADEQUADA E SUSTENTABILIDADE ORÇAMENTÁRIA</b>	<b>4.2 APERFEIÇOAR AS FERRAMENTAS DE GESTÃO</b>	<b>4.2.1 Implementar a Gestão do conhecimento no IFMS, por meio da criação de um painel de indicadores das áreas de ensino, pesquisa, extensão e gestão até 2023 e por meio do desenvolvimento, até 2020 dos estudos da conjuntura da economia regional nos dez campi e a partir de 2021 manter tais estudos atualizados.</b>

**Programa - Atividade Institucional**

Nº	DETALHAMENTO DAS METAS E RESPECTIVAS AÇÕES	PRODUTO / RESULTADO	QTD.	INVESTIMENTO NECESSÁRIO	SETOR RESPONSÁVEL	SETOR CORRESPONSÁVEL	SETOR COPARTICIPANTE	MÊS INÍCIO	MÊS FIM	IDENTIFICAÇÃO DO RISCO	ÍNDICES	INDICADOR	CAT (SINAES)
----	--	---------------------	------	-------------------------	-------------------	----------------------	----------------------	------------	---------	------------------------	---------	-----------	--------------

23.1	<b>Desenvolver 2 estudos no primeiro semestre</b>	<b>Estudos desenvolvidos.</b>	2	R\$ 0,00	DIPLA			Janeiro	Junho	excesso de demandas, número reduzido de servidores.	Índice de eficácia	Taxa de eficácia: qtd de estudos elaborados/ qtd de estudos previstos.	Desenvolvimento institucional
23.1.1	Desenvolver estudos relacionados ao Censo da Educação Superior.	estudos realizado	1	R\$ 0,00	DIPLA								
23.1.2	Desenvolver estudos relacionados ao relatório da Comissão Permanente de Avaliação (CPA) do ano de 2018 a 2020.	estudo desenvolvido.	1	R\$ 0,00	DIPLA								
23.2	<b>Desenvolver 2 estudos no segundo semestre</b>	<b>estudos realizados.</b>	1	R\$ 0,00	DIPLA			Julho	Dezembro	excesso de demandas, número reduzido de servidores, outras demandas prioritárias que possam surgir.	Índice de eficácia	Taxa de eficácia: estudos elaborados/ estudos previstos.	Desenvolvimento institucional
23.2.1	Elaborar dois estudos baseados nas demandas institucionais.	estudo elaborado.	1	R\$ 0,00	DIPLA								

## OBSERVAÇÕES/JUSTIFICATIVAS DO PAE

O estudos referentes à meta 1.1.1 já foram realizados em 2020.

### 3.9 Pró-Reitoria de Ensino (Proen)

PLANO ANUAL ESPECÍFICO - 2021													
Unidade:		REITORIA											
Subunidade:		PROEN											
OBJETIVO Nº 1													
Descrição:		Fornecer subsídio técnico para ampliação do percentual de estudantes contemplados com a assistência estudantil nas dimensões socioeconômica, do ensino, da pesquisa e da extensão											
Início execução:		Fevereiro											
Fim execução:		Dezembro											
Macro objetivo		Objetivo estratégico				Meta estratégica							
3. PROMOVER A INCLUSÃO SOCIAL, ACESSIBILIDADE E RESPEITO À DIVERSIDADE		3.1 GARANTIR E AMPLIAR AS POLÍTICAS INTERNAS DE ASSISTÊNCIA ESTUDANTIL				3.1.2 Mapear a partir de 2020 e aumentar progressivamente em 5% até 2023, o número de estudantes da dimensão socioeconômica no ifms beneficiados pela política de assistência estudantil.							
Programa - Atividade Institucional													
Programa de Assistência Estudantil do IFMS (Paes)													
Programa de Permanência e Êxito dos Estudantes do IFMS													
Nº	DETALHAMENTO DAS METAS E RESPECTIVAS AÇÕES	PRODUTO / RESULTADO	QTD.	INVESTIMENTO NECESSÁRIO	SETOR RESPONSÁVEL	SETOR CORRESPONSÁVEL	SETOR COPARTICIPANTE	MÊS INÍCIO	MÊS FIM	IDENTIFICAÇÃO DO RISCO	ÍNDICES	INDICADOR	CAT (SINAES)
1.1	Ampliar em 1,25% o percentual do número de estudantes contemplados com a assistência estudantil.	Aumento do Quantitativo de estudantes vulneráveis atendidos.	2500	R\$ 5.700.000,00	PROEN   DIRAE   PROPI   PROEX   COAES			Março	Dezembro	Finalidade dos demais editais institucionais divergir da prioridade para o critério de renda.	Índice de eficácia	1-(Número de Estudantes Vulneráveis Atendidos em 2019/ Números de Estudantes atendidos em 2020) *100	Desenvolvimento institucional
1.1.1	Prever junto aos campi melhorias nos editais no que tange à documentação comprobatória, prazos de inscrição, redução das retificações em edital e controle das informações.	Edital Publicado	2	R\$ 4.000,00	PROEN   DIRAE   COAES								
1.1.2	Fomentar e orientar a criação de ferramentas informacionais que permitam a consulta à relatórios das informações disponíveis no QSE, SIGA e Central de Seleção referente aos auxílios ofertados.	Sistemas implementados	3	R\$ 0,00	PROEN   DIRAE   COAES   DIRGA		DIRTI						

1.1.3	Prever nos editais da Assistência Estudantil, bem como estimular que sejam reservadas vagas aos estudantes nos diversos editais institucionais, conforme Decreto PNAES.	Vagas reservadas para a dimensão socioeconômica nos editais da AE	2	R\$ 0,00	PROEN   DIRAE   COAES								
-------	---	---	---	----------	-----------------------	--	--	--	--	--	--	--	--

**OBJETIVO Nº 2**

<b>Descrição:</b>	<b>Desenvolver ações para acompanhar a implementação de serviços digitais, nos processos relacionados à Pró-Reitoria de Ensino.</b>
<b>Início execução:</b>	<b>Janeiro</b>
<b>Fim execução:</b>	<b>Dezembro</b>

Macro objetivo	Objetivo estratégico	Meta estratégica
4. PROMOVER A GESTÃO PÚBLICA EFETIVA, PROPICIANDO INFRAESTRUTURA ADEQUADA E SUSTENTABILIDADE ORÇAMENTÁRIA	4.3 PROPICIAR A INFRAESTRUTURA FÍSICA E TECNOLÓGICA ADEQUADAS PARA ATIVIDADES ACADÊMICAS, ADMINISTRATIVAS E CULTURAIS	4.3.4 Aumentar em 10% o índice de acesso ao acervo da biblioteca virtual dos estudantes dos cursos de graduação e pós graduação a cada ano de vigência do PDI 2019-2023, a partir de 2021, tendo como base o ano de 2020, atingindo no mínimo 30% no ano de 2023.
		4.3.3 Aumentar em 10% ao ano, tendo como base o ano de 2019, o quantitativo de empréstimos do acervo bibliográfico físico das nossas biblioteca para os estudantes do ensino médio, graduação e Pós graduação , atingindo no mínimo 30% no ano de 2023.
		4.3.5 Aumentar em 5% o índice de acesso ao acervo da bibliográfico virtual da CAPES, dos estudantes dos cursos técnicos, graduação e pós graduação, a cada ano de vigência do PDI 2019-2023, a partir de 2021, tendo como base o ano de 2020, atingindo no mínimo 15% no ano de 2023.
		4.3.6 Aumentar em 5% o índice de acesso ao acervo da bibliográfico virtual da ABNT, dos estudantes dos cursos técnicos, graduação e pós graduação, a cada ano de vigência do PDI 2019-2023, a partir de 2021, tendo como base o ano de 2020, atingindo no mínimo 15% no ano de 2023.
	4.6 FORTALECER A TRANSPARÊNCIA, PARTICIPAÇÃO E CONTROLE SOCIAL E A PRESTAÇÃO DE SERVIÇOS DIGITAIS	4.6.3 Implementar um serviço digital por ano, a fim de estimular o uso e o acesso a serviços digitais.

<b>Programa - Atividade Institucional</b>
<b>Avaliação Institucional</b>
<b>Recepção e Ambientação de Estudantes</b>

Nº	DETALHAMENTO DAS METAS E RESPECTIVAS AÇÕES	PRODUTO / RESULTADO	QTD.	INVESTIMENTO NECESSÁRIO	SETOR RESPONSÁVEL	SETOR CORRESPONSÁVEL	SETOR COPARTICIPANTE	MÊS INÍCIO	MÊS FIM	IDENTIFICAÇÃO DO RISCO	ÍNDICES	INDICADOR	CAT (SINAES)
----	--	---------------------	------	-------------------------	-------------------	----------------------	----------------------	------------	---------	------------------------	---------	-----------	--------------



2.1.6	Fomentar, em articulação com DIREB, DIGRA, DIPOG e DIENS, a recomendação formal, a cada início de semestre, para que o corpo docente dos cursos técnicos utilizem a bibliografia física e/ou o acervo da bibliográfico virtual da CAPES, dos estudantes dos cursos técnicos, graduação e pós graduação, disponível, nas atividades desenvolvidas durante o semestre, bem como, que observem a necessidade de inclusão das obras na atualização dos PPCS.	Aumento do acesso aos acervo CAPES físico e virtual	10	R\$ 0,00	PROEN   DIRAE   DIGRA   DIPOG   DIENS   DIREB								
2.1.7	Promover 1( uma) capacitação por semestre aos servidores da biblioteca visando a melhoria nos Serviços e atendimento na biblioteca: desde contexto de apoio técnico, organização cuidados e sobre Biblioteca Universitária: qualidade e avaliações do MEC	Capacitação dos servidores	2	R\$ 10.000,00	PROEN   DIRAE   DIGEP   DIENS								
2.1.8	Fomentar a realização de reuniões mensais coordenada pela bibliotecária lotada na reitoria para elaboração de projeto sistêmico de atendimento à comunidade.	Reuniões Realizadas	12	R\$ 0,00	PROEN   DIRAE   DIENS								
2.1.9	Realizar, no mínimo, duas ações por etapa (ensino médio, superior e pós-graduação) por semestre para acompanhar a implementação de serviços digitais nos processos relacionados à Pró-Reitoria de Ensino.	Reuniões e acompanhamento realizados	4	R\$ 0,00	PROEN   DIRAE								
2.1.10	Promover e/ou monitorar a aquisição e manutenção de acervo bibliográfico digital para os campi.	Monitoramento semestral realizado	2	R\$ 0,00	PROEN   DIRAE								



2.2	Realizar ações para acompanhar a implementação de serviços digitais nos processos relacionados à Gestão Acadêmica.	Ações concluídas	4	R\$ 0,00	PROEN   DIRGA			Janeiro	Dezembro	1. O IFMS não ter condições financeiras de contratar empresas para a implantação dos serviços digitais; 2. O governo exigir o cumprimento dos prazos das portarias nº 1.095 de 25/10/18 (diploma digital) e portaria nº 554 de 11/03/19 (acervo acadêmico digital); 3. A Diretoria de Tecnologia da Informação (Dirti) não ter condições de desenvolver em tempo hábil a implementação do uso e acesso aos serviços digitais relacionados à Gestão Acadêmica.	Índice de execução	Taxas de ações concluídas= (Quantidade de ações realizadas / quantidade de ações previstas) *100	Políticas acadêmicas
2.2.1	Fazer reuniões com o setor responsável pela implementação dos serviços digitais relacionados à Gestão Acadêmica.	2 reuniões no ano, sendo uma por semestre com a Diretoria de Tecnologia da Informação.	2	R\$ 0,00	PROEN   DIRGA					DIRTI			
2.2.2	Encaminhar e-mails à Diretoria de Tecnologia da Informação para acompanhamento das ações de implementação dos serviços digitais relacionados à Gestão Acadêmica.	4 e-mails, sendo 2 e-mails informando os cronogramas e as pautas das reuniões; e 2 e-mails com os feedbacks após cada reunião realizada.	4	R\$ 0,00	PROEN   DIRGA								

**OBJETIVO Nº 3**

<b>Descrição:</b>	<b>Fomentar Alimentação e Nutrição no IFMS.</b>
<b>Início execução:</b>	<b>Fevereiro</b>
<b>Fim execução:</b>	<b>Dezembro</b>

<b>Macro objetivo</b>	<b>Objetivo estratégico</b>	<b>Meta estratégica</b>
<b>3. PROMOVER A INCLUSÃO SOCIAL, ACESSIBILIDADE E RESPEITO À DIVERSIDADE</b>	<b>3.1 GARANTIR E AMPLIAR AS POLÍTICAS INTERNAS DE ASSISTÊNCIA ESTUDANTIL</b>	<b>3.1.1 Institucionalizar a oferta de alimentação escolar, em no mínimo cinco campi do IFMS, até 2023.</b>

**Programa - Atividade Institucional**

**Peso Saudável (Qualidade de Vida)**

Nº	DETALHAMENTO DAS METAS E RESPECTIVAS AÇÕES	PRODUTO / RESULTADO	QTD.	INVESTIMENTO NECESSÁRIO	SETOR RESPONSÁVEL	SETOR CORRESPONSÁVEL	SETOR COPARTICIPANTE	MÊS INÍCIO	MÊS FIM	IDENTIFICAÇÃO DO RISCO	ÍNDICES	INDICADOR	CAT (SINAES)
3.1	Realizar formações nos 10 Campi e Reitoria a fim de capacitá-los sobre a Educação Alimentar e Nutricional no âmbito da legislação e sobre as adequações necessárias no IFMS	Formações Realizadas	10	R\$ 0,00	PROEN   DIRAE   COAES			Fevereiro	Dezembro	Redução do Orçamento, Atividades não presenciais; Infraestrutura Disponível	Índice de execução	Formações realizadas: ( ) Sim ou ( ) Não	Desenvolvimento institucional
3.1.1	Realizar uma capacitação das Comissões de Alimentação Escolar por campi com oferta de merenda para atualização acerca dos dispositivos legais sanitários e nutricionais.	Capacitação realizada	3	R\$ 0,00	PROEN   DIRAE   COAES								
3.1.2	Elaborar um projeto por semestre para educação alimentar a ser disponibilizado aos professores para análise de interesse/incorporação nas atividades letivas.	Projeto de Educação Alimentar Elaborado	1	R\$ 0,00	PROEN   DIRAE   COAES								
3.1.3	Reservar percentual do orçamento da PNAES e Distribuir por campi os recursos PNAE para estudo de viabilidade da implementação da Alimentação escolar, a partir de 2021.2	Orçamento Reservado	10	R\$ 1.500.000,00	PROEN   DIRAE								
3.1.4	Articular, em 2021.2, junto aos Diretores Gerais, a realização de estudos de viabilidade de implementação da merenda escolar, especialmente, a partir de 2021.1	Estudo Realizado por campi	10	R\$ 0,00	PROEN   DIRAE   DIENS   DIRET   PROAD								

**OBJETIVO Nº 4**

**Descrição:** Promover ações de acesso, permanência e êxito no IFMS.

**Início execução:** Janeiro

**Fim execução:** Dezembro



4.2	Ofertar 7 editais de auxílios: monitoria, TCC, visita técnica e PIBID.	Editais de auxílio a monitoria, TCC, visita técnica e PIBID publicados	7	R\$ 0,00	PROEN		DR-IFMS   JD-IFMS   TL-IFMS   CX-IFMS   PP-IFMS   AQ-IFMS   CG-IFMS   CB-IFMS   NA-IFMS   NV-IFMS   ASCOM	Janeiro	Dezembro	Falta de recurso; Alterações na Política de Assistência Estudantil que excluam tais auxílios dos possíveis de serem ofertados; Os campi não informarem os dados necessários para publicação dos editais; Situação pandêmica ou de calamidade pública que impeça as ações.	Índice de eficácia	TxConcluídas= (Realizadas /Previstas)*100	Políticas acadêmicas
4.2.1	Publicar editais de auxílio TCC e acompanhar sua execução	Editais e os TCCs REALIZADOS	50	R\$ 0,00	PROEN   DIENS		ASCOM						
4.2.2	Publicar editais de auxílio TCC e acompanhar sua execução.	Editais e os TCCs realizados	2	R\$ 0,00	PROEN   DIENS		ASCOM						
4.2.3	Publicar editais de auxílio monitoria e acompanhar sua execução	Editais e monitoramento do Auxílio Monitoria	2	R\$ 0,00	PROEN   DIENS		ASCOM						
4.2.4	Publicar editais de visitas técnicas e acompanhar sua execução	Editais e acompanhamento das Visitas Técnicas	2	R\$ 0,00	PROEN   DIENS		ASCOM   PROEX						
4.2.5	Publicar editais de bolsas PIBID e acompanhar sua execução	Editais e bolsas efetivadas.	1	R\$ 0,00	PROEN   DIGRA		ASCOM						
4.3	Realizar reuniões mensais com os Coordenadores dos Cursos Técnicos (Integrado, Proeja e Subsequente) e Cursos FIC Cenid	Reuniões realizadas	11	R\$ 0,00	PROEN   DIREB   COTEC   COPRO		DR-IFMS   JD-IFMS   TL-IFMS   CX-IFMS   PP-IFMS   AQ-IFMS   CG-IFMS   CB-IFMS   NA-IFMS   NV-IFMS	Fevereiro	Dezembro	- incompatibilidade de horário dos coordenadores para participação nas reuniões - Problemas com o equipamento tecnológico que impeça a participação nas reuniões - Troca de servidor comprometendo a continuidade do trabalho	Índice de execução	Reuniões realizadas ? ( ) sim ( ) não	Desenvolvimento institucional
4.3.1	- Realizar reuniões individuais mensais com os coordenadores dos Cursos Técnicos Integrados , PROEJA e Subsequente	- Acompanhamento do processo pedagógico dos cursos técnicos integrados	10	R\$ 0,00	PROEN   COTEC		DR-IFMS   JD-IFMS   TL-IFMS   CX-IFMS   PP-IFMS   AQ-IFMS   CG-IFMS   CB-IFMS   NA-IFMS   NV-IFMS						

4.3.2	Realizar reuniões individuais mensais com os Coordenadores do Cenid e dos cursos FIC	Ata das reuniões	10	R\$ 0,00	PROEN   COPRO								
4.4	Acompanhar a reestruturação dos PPCs dos Cursos Superiores de Graduação	Acompanhamentos realizados	24	R\$ 0,00	PROEN   DIGRA		DR-IFMS   JD-IFMS   TL-IFMS   CX-IFMS   PP-IFMS   AQ-IFMS   CG-IFMS   CB-IFMS   NA-IFMS   NV-IFMS	Janeiro	Dezembro	Prazo para tramitação dos processos não atendido.	Índice de eficácia	Acompanhamentos realizados: ( ) Sim ou ( ) Não	Políticas acadêmicas
4.4.1	Orientar a análise dos pontos vulneráveis nos PPCs atuais para fomentar a discussão nos NDEs durante o processo de reestruturação	Reunião com cada campi	10	R\$ 0,00	PROEN								
4.4.2	Orientar a implementação de metodologias com enfoque na aprendizagem ativas nos cursos de graduação.	Reunião	10	R\$ 0,00	PROEN   DIGRA								
4.5	Acompanhar mensalmente as ações ligadas ao processo de ensino e aprendizagem dos cursos técnicos	Ações de ensino e aprendizagem dos cursos técnicos acompanhadas	10	R\$ 0,00	PROEN   DIREB   COTEC   COPRO		TL-IFMS   AQ-IFMS   CG-IFMS   CX-IFMS   DR-IFMS   JD-IFMS   NV-IFMS   NA-IFMS   PP-IFMS   CB-IFMS	Março	Dezembro	- Não participação dos setores envolvidos pelo processo de ensino e aprendizagem dos campi - Registros incompletos para repassar nas reuniões	Índice de execução	Processo de ensino e aprendizagem acompanhado: ( ) sim ou ( ) não	Planejamento e avaliação intitucional
4.5.1	Realizar reuniões sistematizadas com os campi para acompanhar as ações que promovam o resgate e a recuperação da aprendizagem.	Atas das reuniões	4	R\$ 0,00	PROEN   DIREB   DIGRA		AQ-IFMS   CG-IFMS   CB-IFMS   CX-IFMS   DR-IFMS   JD-IFMS   NV-IFMS   NA-IFMS   PP-IFMS   TL-IFMS   DIRT						
4.5.2	Sistematizar Reuniões com o grupo de pedagogos e taes que dão suporte ao trabalho docente	Atas das reuniões	5	R\$ 0,00	PROEN   DIENS   DIGRA		CG-IFMS   CB-IFMS   CX-IFMS   DR-IFMS   JD-IFMS   NV-IFMS   NA-IFMS   PP-IFMS   TL-IFMS   AQ-IFMS						

**OBJETIVO Nº 5**

<b>Descrição:</b>	<b>Orientar os campi para que a oferta de cursos e vagas atendam as demandas regionais</b>
<b>Início execução:</b>	<b>Janeiro</b>
<b>Fim execução:</b>	<b>Dezembro</b>

Macro objetivo	Objetivo estratégico	Meta estratégica
1. FORMAR PROFISSIONAIS CRÍTICOS E HUMANISTAS EM CONSONÂNCIA COM AS DEMANDAS DA SOCIEDADE	1.1 OFERTAR CURSOS E AÇÕES QUE ATENDAM ÀS DEMANDAS PRODUTIVAS SOCIAIS E CULTURAIS LOCAIS	1.1.1 Identificar e estabelecer os eixos tecnológicos a serem ofertados em cada campi, de acordo com as demandas regionais.
		1.1.2 Ofertar 75% dos cursos presenciais, a cada ano de vigência do PDI, em cada campus, relacionados aos eixos tecnológicos do campus, identificados de acordo com as demandas regionais.
	1.2 PROMOVER O ACESSO INCLUSIVO, À PERMANÊNCIA, AO ÊXITO E A VERTICALIZAÇÃO DA EDUCAÇÃO PROFISSIONAL, CIENTÍFICA E TECNOLÓGICA	1.2.5 Promover a verticalização de cursos de qualificação profissional, cursos técnicos, cursos de graduação e cursos de pós-graduação, atingindo a melhoria do índice percentual de verticalização de no mínimo 1% em cada ano de vigência do PDI, em cada campus, até 2023.

### Programa - Atividade Institucional

Nº	DETALHAMENTO DAS METAS E RESPECTIVAS AÇÕES	PRODUTO / RESULTADO	QTD.	INVESTIMENTO NECESSÁRIO	SETOR RESPONSÁVEL	SETOR CORRESPONSÁVEL	SETOR COPARTICIPANTE	MÊS INÍCIO	MÊS FIM	IDENTIFICAÇÃO DO RISCO	ÍNDICES	INDICADOR	CAT (SINAES)
5.1	Realizar o levantamento dos cursos ofertados pelos campi e seus respectivos eixos tecnológicos	Levantamento realizado	1	R\$ 0,00	PROEN   DIREB   DIGRA		PRODI   DR-IFMS   JD-IFMS   TL-IFMS   CX-IFMS   PP-IFMS   AQ-IFMS   CG-IFMS   CB-IFMS   NA-IFMS   NV-IFMS	Março	Maio	- Coleta de informações não fidedignas	Índice de eficácia	Levantamento de cursos e seus respectivos eixos tecnológicos por campi realizado: ( ) Sim ou ( ) Não	Desenvolvimento institucional
5.1.1	Verificar os eixos propostos e suas especificidades físicas e humanas necessárias para a oferta de cursos	planilha	1	R\$ 0,00	PROEN		TL-IFMS   DR-IFMS   JD-IFMS   CX-IFMS   PP-IFMS   AQ-IFMS   CG-IFMS   CB-IFMS   NA-IFMS   NV-IFMS						
5.2	Realizar duas ações de orientação e auxílio aos campi no atendimento ao previsto na Lei de criação dos IF's, no tocante ao percentual de vagas nos cursos de formação de professores (licenciaturas).	Ações realizadas	2	R\$ 0,00	PROEN   DIGRA			Janeiro	Dezembro	Diminuição da procura pelos cursos de licenciatura, no sistema do SISU, e no período de vagas remanescentes. Aumento da evasão nos cursos de licenciatura. O não atendimento às orientações enviadas.	Índice de eficácia	Taxas de ações concluídas= (Quantidade de ações realizadas / quantidade de ações previstas) *100	Políticas acadêmicas

5.2.1	Solicitar à Ascom a divulgação dos cursos de licenciatura, por meio dos canais de comunicação do IFMS, impressos e digitais.	Ações de divulgação	1	R\$ 0,00	PROEN   DIGRA								
5.2.2	Orientar os campi para a oferta de vagas em Editais de modo a garantir os percentuais previstos na legislação e acompanhar a execução.	Reunião	1	R\$ 0,00	PROEN   DIGRA								
5.3	- Consultar os campi sobre a oferta de vagas e cursos conforme previsto no PDI para a elaboração dos Editais.	Consulta de oferta de vagas e cursos realizada	10	R\$ 0,00	PROEN   DIREB		DR-IFMS   JD-IFMS   TL-IFMS   CX-IFMS   PRODI   PP-IFMS   AQ-IFMS   CG-IFMS   CB-IFMS   NA-IFMS   NV-IFMS	Janeiro	Dezembro	- Não detectado	Índice de eficácia	Retorno por meio de memorando à consulta realizada? ( ) sim ( ) não	Planejamento e avaliação intitucional
5.3.1	Realizar reuniões com os campi	Elucidação dos comparativos de vagas/cursos dos campi com o informado no PDI	2	R\$ 0,00	PROEN		PRODI   AQ-IFMS   CB-IFMS   CX-IFMS   CG-IFMS   DR-IFMS   JD-IFMS   NA-IFMS   NV-IFMS   PP-IFMS   TL-IFMS						

**OBJETIVO Nº 6**

<b>Descrição:</b>	<b>Acompanhar a oferta de vagas e cursos dos campi, atendendo o estabelecido nas legislações pertinentes</b>
<b>Início execução:</b>	<b>Janeiro</b>
<b>Fim execução:</b>	<b>Dezembro</b>

Macro objetivo	Objetivo estratégico	Meta estratégica
<b>1. FORMAR PROFISSIONAIS CRÍTICOS E HUMANISTAS EM CONSONÂNCIA COM AS DEMANDAS DA SOCIEDADE</b>	<b>1.1 OFERTAR CURSOS E AÇÕES QUE ATENDAM ÀS DEMANDAS PRODUTIVAS SOCIAIS E CULTURAIS LOCAIS</b>	<b>1.1.3 Ofertar, em cada ano de vigência do PDI, vagas em cada campus em observação aos percentuais estabelecidos na Lei de Criação dos IFs e do Plano Nacional de Educação (PNE): 50% nos cursos técnicos, 20% nos cursos de formação de professores, 10% nos cursos de Educação de Jovens e Adultos.</b>

**Programa - Atividade Institucional**

Nº	DETALHAMENTO DAS METAS E RESPECTIVAS AÇÕES	PRODUTO / RESULTADO	QTD.	INVESTIMENTO NECESSÁRIO	SETOR RESPONSÁVEL	SETOR CORRESPONSÁVEL	SETOR COPARTICIPANTE	MÊS INÍCIO	MÊS FIM	IDENTIFICAÇÃO DO RISCO	ÍNDICES	INDICADOR	CAT (SINAES)
----	--	---------------------	------	-------------------------	-------------------	----------------------	----------------------	------------	---------	------------------------	---------	-----------	--------------

6.1	Orientar e monitorar a oferta de vagas nos 10 campi, de acordo com o previsto no PDI e na Lei de Criação dos Institutos Federais.	Orientação e monitoramento realizados	10	R\$ 0,00	PROEN   DIGRA   DIREB		DR-IFMS   JD-IFMS   TL-IFMS   CX-IFMS   PP-IFMS   AQ-IFMS   CG-IFMS   CB-IFMS   NA-IFMS   NV-IFMS	Janeiro	Dezembro	- Não oferta de vagas ou cursos, conforme o recomendado - Informações incompletas repassadas pelos campi	Índice de eficácia	Orientação e monitoramento realizados: ( ) sim ou ( ) não	Políticas acadêmicas
6.1.1	- Recomendar a ofertas de cursos EJA em todos os campi do IFMS em cumprimento dos 10% previstos na Lei de Criação dos Institutos Federais.	Memorando	10	R\$ 0,00	DIREB		PP-IFMS   CG-IFMS   NA-IFMS						
6.1.2	Orientar os campi com orientações para o cumprimento dos percentuais de oferta de vagas em cursos de formação de professores.	Memorando	1	R\$ 0,00	PROEN   DIGRA								
6.1.3	- Acompanhar os impactos da pandemia para o ingresso de estudantes nos cursos do IFMS em 2021.	Planilha	2	R\$ 0,00	PROEN   DIREB   DIGRA		PRODI						

### OBJETIVO Nº 7

<b>Descrição:</b>	Implementar e acompanhar a oferta de carga horária não presencial nos cursos presenciais (Técnicos ou de Graduação)
<b>Início execução:</b>	Janeiro
<b>Fim execução:</b>	Dezembro

Macro objetivo	Objetivo estratégico	Meta estratégica
1. FORMAR PROFISSIONAIS CRÍTICOS E HUMANISTAS EM CONSONÂNCIA COM AS DEMANDAS DA SOCIEDADE	1.5 AMPLIAR O USO DE TECNOLOGIAS EDUCACIONAIS E A OFERTA DA EDUCAÇÃO A DISTÂNCIA	1.5.1 Implementar as atividades não presenciais, em 50% dos cursos presenciais, técnico e graduação, até 2023, dentro dos limites permitidos na legislação.

### Programa - Atividade Institucional

Nº	DETALHAMENTO DAS METAS E RESPECTIVAS AÇÕES	PRODUTO / RESULTADO	QTD.	INVESTIMENTO NECESSÁRIO	SETOR RESPONSÁVEL	SETOR CORRESPONSÁVEL	SETOR COPARTICIPANTE	MÊS INÍCIO	MÊS FIM	IDENTIFICAÇÃO DO RISCO	ÍNDICES	INDICADOR	CAT (SINAES)
7.1	Acompanhar a implantação dos 20% de atividades a distância nos Cursos Técnicos Integrados nos campi do IFMS	Implantação acompanhada	10	R\$ 0,00	PROEN   DIREB   COTEC		DR-IFMS   JD-IFMS   TL-IFMS   CX-IFMS   PP-IFMS   AQ-IFMS   CG-IFMS   CB-IFMS   NA-IFMS   NV-IFMS   DIRET	Fevereiro	Novembro	- Ausência de representante dos campi, nas reuniões de orientação e acompanhamento - Não cumprimento das orientações previstas na INSTRUÇÃO NORMATIVA Nº 6, DE 18 DE SETEMBRO DE 2020	Índice de eficácia	Acompanhamento realizado? ( ) sim ( ) não	Desenvolvimento institucional



7.1.1	Acompanhar a oferta das atividades a distância, nos Cursos Técnicos Integrados	Oferta das atividades a distância acompanhadas	10	R\$ 0,00	PROEN   COTEC   DIREB		DR-IFMS   JD-IFMS   TL-IFMS   CX-IFMS   PP-IFMS   AQ-IFMS   CG-IFMS   CB-IFMS   NA-IFMS   NV-IFMS						
7.2	Realizar 4 reuniões para acompanhar a implantação de atividades a distância nos cursos superiores de graduação.	Reuniões realizadas	4	R\$ 0,00	PROEN   DIGRA   COGRA		DR-IFMS   JD-IFMS   TL-IFMS   CX-IFMS   PP-IFMS   AQ-IFMS   CG-IFMS   CB-IFMS   NA-IFMS   NV-IFMS	Janeiro	Dezembro	Ausência de coordenadores de curso nas reuniões de orientação e acompanhamento	Índice de execução	Taxas de reuniões concluídas= (Quantidade de reuniões realizadas /quantidade de reuniões previstas) *100	Políticas acadêmicas
7.2.1	Monitorar a organização das atividades a distância, nos cursos superiores de graduação.	planilha	1	R\$ 0,00	PROEN   DIGRA   COGRA								

**OBJETIVO Nº 8**

<b>Descrição:</b>	<b>Orientar, juntamente com a PROEX, os campi na implementação da curricularização da extensão nos cursos de graduação.</b>
<b>Início execução:</b>	<b>Janeiro</b>
<b>Fim execução:</b>	<b>Dezembro</b>

Macro objetivo	Objetivo estratégico	Meta estratégica
1. FORMAR PROFISSIONAIS CRÍTICOS E HUMANISTAS EM CONSONÂNCIA COM AS DEMANDAS DA SOCIEDADE	1.6 CONSOLIDAR A INTEGRAÇÃO ENTRE ENSINO, PESQUISA E EXTENSÃO	1.6.1 Implementar, até 2021, em 100% dos cursos ofertados, a curricularização da extensão nos cursos de graduação e até 2023 a curricularização da pesquisa nos cursos de Pós Graduação.

**Programa - Atividade Institucional**

Nº	DETALHAMENTO DAS METAS E RESPECTIVAS AÇÕES	PRODUTO / RESULTADO	QTD.	INVESTIMENTO NECESSÁRIO	SETOR RESPONSÁVEL	SETOR CORRESPONSÁVEL	SETOR COPARTICIPANTE	MÊS INÍCIO	MÊS FIM	IDENTIFICAÇÃO DO RISCO	ÍNDICES	INDICADOR	CAT (SINAES)
8.1	Realizar duas ações afim de curricularizar a extensão na matriz curricular dos cursos de graduação.	Ações realizadas	2	R\$ 0,00	PROEN   DIGRA   PROEX		AQ-IFMS   DR-IFMS   NV-IFMS   NA-IFMS   CX-IFMS   TL-IFMS   PP-IFMS   CB-IFMS   JD-IFMS   CG-IFMS	Janeiro	Dezembro	Ausência de adesão a proposta de curricularização, por parte dos campi. Tempo insuficiente para tramitação do processo. Dificuldades na elaboração das propostas de curricularização.	Índice de eficácia	Taxas de ações concluídas= (Quantidade de ações realizadas /quantidade de ações previstas) *100	Desenvolvimento institucional

8.1.1	Elaborar Regulamento de Curricularização da Extensão	Regulamento	1	R\$ 0,00	PROEN   DIGRA   PROEX								
8.1.2	Realizar reuniões de acompanhamento com os campi para implementação da curricularização da extensão nos PPCs dos cursos superiores de graduação.	PPCs atualizados com a inclusão da curricularização da extensão.	24	R\$ 0,00	PROEN   DIGRA					AQ-IFMS   CX-IFMS   CG-IFMS   CB-IFMS   JD-IFMS   DR-IFMS   PP-IFMS   TL-IFMS   NA-IFMS   NV-IFMS			

### OBJETIVO Nº 9

<b>Descrição:</b>	Assessorar equipe técnica responsável pelo processo seletivo do alojamento estudantil no Campus Nova Andradina.
<b>Início execução:</b>	Janeiro
<b>Fim execução:</b>	Dezembro

<b>Macro objetivo</b>	<b>Objetivo estratégico</b>	<b>Meta estratégica</b>
3. PROMOVER A INCLUSÃO SOCIAL, ACESSIBILIDADE E RESPEITO À DIVERSIDADE	3.1 GARANTIR E AMPLIAR AS POLÍTICAS INTERNAS DE ASSISTÊNCIA ESTUDANTIL	3.1.3 Ampliar o número de estudantes atendidos, em regime de internato pleno, atingindo em 2023, 100% da infraestrutura de alojamento já existente

### Programa - Atividade Institucional

Nº	DETALHAMENTO DAS METAS E RESPECTIVAS AÇÕES	PRODUTO / RESULTADO	QTD.	INVESTIMENTO NECESSÁRIO	SETOR RESPONSÁVEL	SETOR CORRESPONSÁVEL	SETOR COPARTICIPANTE	MÊS INÍCIO	MÊS FIM	IDENTIFICAÇÃO DO RISCO	ÍNDICES	INDICADOR	CAT (SINAES)
9.1	Identificar a demanda semestral de vagas para alojamento estudantil em Nova Andradina.	Mapeamento de demanda	2	R\$ 0,00	PROEN   DIRAE   COAES		NA-IFMS	Janeiro	Janeiro	Acesso às informações dos Campi	Índice de execução	Demanda identificada: ( ) sim ou ( ) não	Políticas acadêmicas
9.1.1	Divulgar o orçamento anual disponível para implementação do Alojamento Estudantil e acompanhar a execução.	Orçamento Descentralizado	1	R\$ 177.000,00	PROEN   DIRAE   DIENS		PROAD						
9.1.2	Identificar, junto a Direção de Gestão da Moradia Estudantil de NA, as demandas locais de vaga, os entraves para lotação total da infraestrutura disponível, os impactos na permanência estudantil, bem como o orçamento necessário para sustentabilidade do processo.	Estudo realizado	1	R\$ 0,00	PROEN   DIRAE   DIENS		NA-IFMS						

### OBJETIVO Nº 10

<b>Descrição:</b>	Acompanhar editais para captação de fomento externo e formação de parcerias
<b>Início execução:</b>	Janeiro
<b>Fim execução:</b>	Dezembro

Macro objetivo	Objetivo estratégico	Meta estratégica
4. PROMOVER A GESTÃO PÚBLICA EFETIVA, PROPICIANDO INFRAESTRUTURA ADEQUADA E SUSTENTABILIDADE ORÇAMENTÁRIA	4.4 FOMENTAR A CAPTAÇÃO DE RECURSOS ORÇAMENTÁRIOS	4.4.1 Buscar parcerias para todo o IFMS, visando a captação de fomento, formalizando anualmente um montante anual total mínimo de R\$ 90.000,00, a partir de 2020.

**Programa - Atividade Institucional**

Nº	DETALHAMENTO DAS METAS E RESPECTIVAS AÇÕES	PRODUTO / RESULTADO	QTD.	INVESTIMENTO NECESSÁRIO	SETOR RESPONSÁVEL	SETOR CORRESPONSÁVEL	SETOR COPARTICIPANTE	MÊS INÍCIO	MÊS FIM	IDENTIFICAÇÃO DO RISCO	ÍNDICES	INDICADOR	CAT (SINAES)
10.1	Elaborar um projeto para captação de fomento externo	Projeto contemplado	1	R\$ 90.000,00	PROEN		PROPI   PROEX   ASCOM   AQ-IFMS   CX-IFMS   CG-IFMS   CB-IFMS   DR-IFMS   JD-IFMS   NA-IFMS   NV-IFMS   PP-IFMS   TL-IFMS   RT-GABIN   DIRTI   DIRET	Março	Dezembro	Falta de recursos externos; Editais com objetos diferentes dos objetivos do Projeto; Projeto não aprovado;	Índice de execução	Projeto para captação de fomento externo elaborado? ( ) Sim ou ( ) Não	Políticas acadêmicas
10.1.1	Escrever o projeto de forma colaborativa	Projeto	1	R\$ 90.000,00	PROEN								

**OBJETIVO Nº 11**

Descrição:	Contribuir para o aprimoramento do evento anual que integre entre ensino, pesquisa, extensão e gestão
Início execução:	Janeiro
Fim execução:	Dezembro

Macro objetivo	Objetivo estratégico	Meta estratégica
2. DESENVOLVER, PRODUZIR E DIFUNDIR A CIÊNCIA, TECNOLOGIA E INOVAÇÃO PARA A SOCIEDADE EM ÂMBITO LOCAL, REGIONAL E NACIONAL	2.2 PROMOVER A DIVULGAÇÃO CIENTÍFICA E TECNOLÓGICA, CULTURAL E EXTENSIONISTA	2.2.1 Implementar um evento anual que integre ensino, pesquisa, extensão e gestão em todos os campi até 2023.

**Programa - Atividade Institucional**

Nº	DETALHAMENTO DAS METAS E RESPECTIVAS AÇÕES	PRODUTO / RESULTADO	QTD.	INVESTIMENTO NECESSÁRIO	SETOR RESPONSÁVEL	SETOR CORRESPONSÁVEL	SETOR COPARTICIPANTE	MÊS INÍCIO	MÊS FIM	IDENTIFICAÇÃO DO RISCO	ÍNDICES	INDICADOR	CAT (SINAES)
11.1	Identificar eventos existentes que possam integrar Ensino, Pesquisa, Extensão e Gestão	Evento identificado	1	R\$ 0,00	PROEN   PROEX   PROPI   RT-GABIN			Março	Dezembro	Falta de recurso; Evento grande que não consiga a articulação entre as temáticas.	Índice de execução	Eventos identificados? ( ) Sim ou ( ) Não	Políticas acadêmicas

11.1.1	Elencar os eventos institucionais	Lista de eventos institucionais	1	R\$ 0,00	PROEN		PROEX   PROPI						
11.1.2	Selecionar 1 evento com potencial para integrar Ensino, Pesquisa, Extensão e Gestão	Evento identificado	1	R\$ 0,00	PROEN		PROEX   PROPI						

**OBSERVAÇÕES/JUSTIFICATIVAS DO PAE**

Não possui

### 3.10 Pró-Reitoria de Extensão (Proex)

PLANO ANUAL ESPECÍFICO - 2021													
Unidade:		REITORIA											
Subunidade:		PROEX											
OBJETIVO Nº 1													
Descrição:		Promover o acompanhamento de Egressos do IFMS											
Início execução:		Janeiro											
Fim execução:		Dezembro											
Macro objetivo				Objetivo estratégico				Meta estratégica					
1. FORMAR PROFISSIONAIS CRÍTICOS E HUMANISTAS EM CONSONÂNCIA COM AS DEMANDAS DA SOCIEDADE				1.3 SISTEMATIZAR E EFETIVAR O ACOMPANHAMENTO DE EGRESSOS				1.3.1 Ampliar anualmente, em 10% o índice percentual de acompanhamento de egressos, tendo como base o ano de 2020.					
Programa - Atividade Institucional													
Programa de Acompanhamento de Egressos													
Nº	DETALHAMENTO DAS METAS E RESPECTIVAS AÇÕES	PRODUTO / RESULTADO	QTD.	INVESTIMENTO NECESSÁRIO	SETOR RESPONSÁVEL	SETOR CORRESPONSÁVEL	SETOR COPARTICIPANTE	MÊS INÍCIO	MÊS FIM	IDENTIFICAÇÃO DO RISCO	ÍNDICES	INDICADOR	CAT (SINAES)
1.1	Realizar ações a fim de mapear, semestralmente, o perfil de 35% do total de egressos com seis meses de formação	Mapeamento do perfil dos egressos do IFMS.	1	R\$ 0,00	PROEX   DIREL			Janeiro	Dezembro	Excesso de demandas na Dirti e Ascom. Não atualização dos contatos dos egressos no sistema acadêmico. Falta de resposta dos egressos aos questionários aplicados.	Índice de eficácia	(Número de perfis mapeados /total de egressos)*100	Planejamento e avaliação intitucional
1.1.1	Manter, em conjunto com Ascom, a página do egresso no site do IFMS.	Relatório	1	R\$ 0,00	PROEX   DIREL		ASCOM						
1.1.2	Aplicar a pesquisa / questionário aos egressos com seis meses de formação, no primeiro e no segundo semestre de 2021.	Relatório	2	R\$ 0,00	PROEX   DIREL   COEST								
1.1.3	Realizar, semestralmente, o levantamento dos dados de egressos dos cursos do IFMS.	Relatório	2	R\$ 0,00	PROEX   DIREL   COEST								
OBJETIVO Nº 2													
Descrição:		Instituir e fortalecer parcerias com entidades públicas, privadas, com entidades e movimentos sociais para o desenvolvimento de ações de ensino, pesquisa, extensão e gestão.											
Início execução:		Janeiro											
Fim execução:		Dezembro											

Macro objetivo	Objetivo estratégico	Meta estratégica
2. DESENVOLVER, PRODUZIR E DIFUNDIR A CIÊNCIA, TECNOLOGIA E INOVAÇÃO PARA A SOCIEDADE EM ÂMBITO LOCAL, REGIONAL E NACIONAL	2.5 FORTALECER PARCERIAS COM INSTITUIÇÕES E MOVIMENTOS SOCIAIS	2.5.1 Ampliar em 5%, ao ano, o número de parcerias com os setores produtivo, social e cultural, utilizando como base de partida o ano de 2018
	2.1 PROMOVER A INTERAÇÃO COM A SOCIEDADE PARA PRODUÇÃO E TRANSFERÊNCIAS DE INOVAÇÕES TECNOLÓGICAS E TECNOLOGIAS SOCIAIS	2.1.3 Alcançar a quantidade média anual de 2 projetos com fomento externo ou com o apoio do setor privado no atendimento de demandas locais por campi até 2023.
4. PROMOVER A GESTÃO PÚBLICA EFETIVA, PROPICIANDO INFRAESTRUTURA ADEQUADA E SUSTENTABILIDADE ORÇAMENTÁRIA	4.4 FOMENTAR A CAPTAÇÃO DE RECURSOS ORÇAMENTÁRIOS	4.4.1 Buscar parcerias para todo o IFMS, visando a captação de fomento, formalizando anualmente um montante anual total mínimo de R\$ 90.000,00, a partir de 2020.

### Programa - Atividade Institucional

#### Editais

Nº	DETALHAMENTO DAS METAS E RESPECTIVAS AÇÕES	PRODUTO / RESULTADO	QTD.	INVESTIMENTO NECESSÁRIO	SETOR RESPONSÁVEL	SETOR CORRESPONSÁVEL	SETOR COPARTICIPANTE	MÊS INÍCIO	MÊS FIM	IDENTIFICAÇÃO DO RISCO	ÍNDICES	INDICADOR	CAT (SINAES)
2.1	Realizar atividades a fim de ampliar em 5% ao ano o número de parcerias firmadas, utilizando como base de partida o ano de 2018.	Firmar parcerias.	10	R\$ 0,00	PROEX   DIREL			Janeiro	Dezembro	Pandemia, crise econômica, falta de abertura com as instituições.	Índice de eficácia	Taxa de parcerias firmadas = (quantidade de parcerias firmadas em 2021 - quantidade de parcerias firmadas em 2018) / (quantidade de parcerias firmadas em 2018)*100	Desenvolvimento institucional
2.1.1	Publicar anualmente edital de captação de parcerias	Edital publicado	1	R\$ 0,00	PROEX   DIREL								
2.1.2	Elaborar material explicativo sobre parcerias, em conjunto com a Ascom.	Cartilha publicada.	1	R\$ 0,00	PROEX   DIREL		ASCOM						
2.1.3	Criar mailing do conjunto de empresas parceiras para divulgar candidatos a estágios, cursos de extensão, capacitações in company e eventos institucionais	mailing criado	1	R\$ 0,00	PROEX   DIREL								
2.1.4	Elaborar um espaço na página do servidor para divulgação das parcerias institucionais que envolvam benefícios aos servidores.	Página no site institucional	1	R\$ 0,00	PROEX   DIREL		ASCOM   DIRTI						

2.1.5	Elaborar Mailing de divulgação das ações que podem ser realizadas em conjunto com as fundações de apoio.	mailing criado	1	R\$ 0,00	PROEX   DIREL								
2.1.6	Firmar parcerias, visando a captação de fomento, formalizando anualmente um montante anual total mínimo de R\$ 90.000,00, a partir de 2020.	Parcerias	1	R\$ 0,00	PROEX   DIREL								
2.2	<b>Regulamentar as parceria para prestação de serviços no IFMS.</b>	<b>Regulamento</b>	<b>1</b>	<b>R\$ 0,00</b>	<b>PROEX   DIREL</b>		<b>PROPI</b>	<b>Janeiro</b>	<b>Dezembro</b>	<b>Pandemia, tempo para elaboração do documento</b>	<b>Índice de execução</b>	<b>Regulamento aprovado: sim ou não.</b>	<b>Políticas de gestão</b>
2.2.1	Constituir comissão para elaboração do Regulamento de prestação de serviço.	Comissão	1	R\$ 0,00	PROEX   DIREL								
2.2.2	Elaborar o Regulamento de prestação de serviço.	Minuta do Regulamento	1	R\$ 0,00	PROEX   DIREL		PROPI						
2.3	<b>Firmar cinco parcerias com entidades e/ou movimentos sociais</b>	<b>Parceria</b>	<b>5</b>	<b>R\$ 0,00</b>	<b>PROEX   DIREL</b>			<b>Janeiro</b>	<b>Dezembro</b>	<b>Quantidade reduzida de servidores para atuar na busca de parcerias; desinteresse de potenciais instituições parceiras</b>	<b>Índice de eficácia</b>	<b>Taxas de parcerias efetivadas = (quantidade de parcerias efetivadas /parcerias previstas) *100</b>	<b>Desenvolvimento institucional</b>
2.3.1	Realizar 5 reuniões com instituições a fim de firmar parcerias	Reuniões	5	R\$ 0,00	PROEX   DIREL   COART								

**OBJETIVO Nº 3**

<b>Descrição:</b>	<b>Promover ações de extensão que contribuam para a permanência e êxito dos estudantes no IFMS</b>
<b>Início execução:</b>	<b>Janeiro</b>
<b>Fim execução:</b>	<b>Dezembro</b>

Macro objetivo	Objetivo estratégico	Meta estratégica
2. DESENVOLVER, PRODUZIR E DIFUNDIR A CIÊNCIA, TECNOLOGIA E INOVAÇÃO PARA A SOCIEDADE EM ÂMBITO LOCAL, REGIONAL E NACIONAL	2.4 ESTIMULAR A PESQUISA APLICADA, A INOVAÇÃO, A PRODUÇÃO CULTURAL, O EMPREENDEDORISMO, E COOPERATIVISMO CONSOLIDANDO A INTEGRAÇÃO ENTRE ENSINO, PESQUISA E EXTENSÃO	2.4.4 Alcançar até 2021 o índice anual de 10% de participação dos servidores nos campi e reitoria, nas atividades de extensão, artísticas e culturais, com base em 2018, e manter tal índice até 2023.
	2.2 PROMOVER A DIVULGAÇÃO CIENTÍFICA E TECNOLÓGICA, CULTURAL E EXTENSIONISTA	2.2.1 Implementar um evento anual que integre ensino, pesquisa, extensão e gestão em todos os campi até 2023.

<b>Programa - Atividade Institucional</b>
<b>Editais</b>

Nº	DETALHAMENTO DAS METAS E RESPECTIVAS AÇÕES	PRODUTO / RESULTADO	QTD.	INVESTIMENTO NECESSÁRIO	SETOR RESPONSÁVEL	SETOR CORRESPONSÁVEL	SETOR COPARTICIPANTE	MÊS INÍCIO	MÊS FIM	IDENTIFICAÇÃO DO RISCO	ÍNDICES	INDICADOR	CAT (SINAES)
----	--	---------------------	------	-------------------------	-------------------	----------------------	----------------------	------------	---------	------------------------	---------	-----------	--------------



3.1	Promover dois, um edital ao ano com oferta de bolsas de extensão aos estudantes do IFMS, um edital ao ano com oferta de bolsas de extensão rural aos estudantes do IFMS	Edital publicado.	2	R\$ 100.000,00	PROEX   DIREX			Janeiro	Dezembro	pandemia, indisponibilidade de recuso	Índice de eficácia	Edital publicado: sim ou não	Políticas acadêmicas
3.1.1	Elaborar e publicar um edital de projetos de extensão	Edital publicado	1	R\$ 70.000,00	PROEX   DIREX   COTEX								
3.1.2	Elaborar relatório do impacto das Ações/Atex na permanência dos estudantes	Relatório	1	R\$ 0,00	PROEX   DIREX   COTEX								
3.1.3	Elaborar e publicar um edital de projetos de extensão rural	Edital publicado	1	R\$ 30.000,00	PROEX   DIREX   COTEX								
3.2	Promover no mínimo um edital de fluxo contínuo ao ano para registro das atividades de extensão	Edital publicado	1	R\$ 0,00	PROEX   DIREX   COTEX			Janeiro	Dezembro	Pandemia, falta de recursos humanos	Índice de eficácia	Edital publicado: sim ou não	Políticas acadêmicas
3.2.1	Elaborar um edital de fluxo contínuo para registro das atividades de extensão que serão executadas	Edital publicado	1	R\$ 0,00	PROEX   DIREX   COTEX								
3.3	Fomentar a realização dos Jogos do IFMS	Etapas estaduais dos jogos realizadas	1	R\$ 250.000,00	PROEX   DIREX   COTEX			Janeiro	Dezembro	Indisponibilidade Financeira, falta de recursos humano e infraestrutura	Índice de eficácia	Evento realizado: sim ou não	Políticas acadêmicas
3.3.1	Elaborar uma chamada interna para candidatura a campus sede dos JIFMS 2021	Publicação do Informativo	1	R\$ 0,00	PROEX   DIREX   COTEX								
3.3.2	Elaborar um Pregão eletrônico/Carona para contratação de arbitragem dos JIFMS 2021	Contrato	1	R\$ 45.000,00	PROEX   DIREX   COTEX								
3.3.3	Fomentar a participação de 250 estudantes nos JIFMS 2021	Estudante participando	250	R\$ 110.000,00	PROEX   DIREX   COTEX								
3.3.4	Fomentar a participação de 100 estudantes no JIF regional 2020	Participação dos estudantes	100	R\$ 75.000,00	PROEX   DIREX   COTEX								
3.3.5	Fomentar a participação dos estudantes no JIF Nacional 2020	Participação dos estudantes	50	R\$ 40.000,00	PROEX   DIREX   COTEX								
3.4	Promover um edital de Cooperativa-Escola para registro, fomento e institucionalização.	Edital publicado	1	R\$ 30.000,00	PROEX   DIREL			Janeiro	Dezembro	Pandemia, falta de recursos humanos e financeiros	Índice de eficácia	Edital publicado: sim ou não	Políticas acadêmicas
3.4.1	Elaborar um edital de Cooperativa-escola para institucionalização, registro e fomento	Edital publicado	1	R\$ 30.000,00	PROEX   DIREL								

#### OBJETIVO Nº 4

Descrição:	Desenvolver ações a fim de criar e implantar Programa de Esportes que incentive a participação de estudantes do IFMS e da comunidade externa em práticas esportivas até 2023
Início execução:	Janeiro
Fim execução:	Dezembro

<b>Macro objetivo</b>	<b>Objetivo estratégico</b>	<b>Meta estratégica</b>
1. FORMAR PROFISSIONAIS CRÍTICOS E HUMANISTAS EM CONSONÂNCIA COM AS DEMANDAS DA SOCIEDADE	1.4 PROMOVER ATIVIDADES CULTURAIS E ESPORTIVAS PARA O DESENVOLVIMENTO HUMANO	1.4.1 Institucionalizar, até 2023, duas modalidades esportivas, em cada campi a partir do Programa de Esportes do IFMS.

**Programa - Atividade Institucional**

**Programa de Esportes**

Nº	DETALHAMENTO DAS METAS E RESPECTIVAS AÇÕES	PRODUTO / RESULTADO	QTD.	INVESTIMENTO NECESSÁRIO	SETOR RESPONSÁVEL	SETOR CORRESPONSÁVEL	SETOR COPARTICIPANTE	MÊS INÍCIO	MÊS FIM	IDENTIFICAÇÃO DO RISCO	ÍNDICES	INDICADOR	CAT (SINAES)
4.1	Iniciar, por meio de três ações, a elaboração do Programa de Esportes do IFMS a partir da comissão formada pelos professores de educação física do IFMS	Comissão implantada	1	R\$ 0,00	PROEX   DIREX			Janeiro	Dezembro	indisponibilidade de recursos humanos	Índice de execução	Quantidade de ações realizadas / quantidade de ações previstas*100	Políticas acadêmicas
4.1.1	Levantar informações sobre Políticas de Esportes em outras instituições	Relatório	1	R\$ 0,00	PROEX   DIREX								
4.1.2	Realizar a identificação das principais atividades físicas com melhor índice de medalhas no período de 2017 a 2019 a fim de iniciar ações de maior incentivo para o programa de esportes.	atividades físicas identificadas	1	R\$ 0,00	PROEX   DIREX								
4.1.3	Analisar um estudo de viabilidade da criação do Bolsa Atleta do IFMS e os pré-requisitos para a possível implantação desta bolsa.	estudo de viabilidade	1	R\$ 0,00	PROEX   DIREX								

**OBJETIVO Nº 5**

<b>Descrição:</b>	Desenvolver ações a fim de criar e implantar Programa de Arte e Cultura que incentive a participação das comunidades interna e externa em atividades artísticas e culturais no IFMS.
<b>Início execução:</b>	Janeiro
<b>Fim execução:</b>	Dezembro

<b>Macro objetivo</b>	<b>Objetivo estratégico</b>	<b>Meta estratégica</b>
1. FORMAR PROFISSIONAIS CRÍTICOS E HUMANISTAS EM CONSONÂNCIA COM AS DEMANDAS DA SOCIEDADE	1.4 PROMOVER ATIVIDADES CULTURAIS E ESPORTIVAS PARA O DESENVOLVIMENTO HUMANO	1.4.3 Desenvolver no mínimo um evento de arte e um de cultura, além da semana de arte e cultura, anualmente, nos dez campi do IFMS, a partir da institucionalização dos núcleos de arte e cultura. 1.4.2 Institucionalizar em cada campi do IFMS, até 2023, um núcleo de arte e cultura.

**Programa - Atividade Institucional**

**Programa de Arte e Cultura**

Nº	DETALHAMENTO DAS METAS E RESPECTIVAS AÇÕES	PRODUTO / RESULTADO	QTD.	INVESTIMENTO NECESSÁRIO	SETOR RESPONSÁVEL	SETOR CORRESPONSÁVEL	SETOR COPARTICIPANTE	MÊS INÍCIO	MÊS FIM	IDENTIFICAÇÃO DO RISCO	ÍNDICES	INDICADOR	CAT (SINAES)
----	--	---------------------	------	-------------------------	-------------------	----------------------	----------------------	------------	---------	------------------------	---------	-----------	--------------

5.1	Iniciar a elaboração do Programa de Arte e Cultura com a participação dos professores do núcleo de artes e afins em reuniões sistêmicas	Minuta do Programa	1	R\$ 0,00	PROEX   DIREX			Janeiro	Dezembro	pandemia, indisponibilidade de recursos humanos	Índice de execução	minuta elaborada: sim ou não	Políticas acadêmicas
5.1.1	Elaborar o edital de fomento ao Festival de Arte e Cultura do IFMS 2021	Edital publicado	1	R\$ 35.000,00	PROEX   DIREX								
5.1.2	Realizar mapeamento sobre ações de Arte e Cultura realizadas no IFMS para subsidiar a elaboração do programa	Relatório	1	R\$ 0,00	PROEX   DIREX								
5.1.3	Implantar comissão para elaboração Programa de Arte e Cultura	Comissão implantada	1	R\$ 0,00	PROEX   DIREX								

### OBJETIVO Nº 6

<b>Descrição:</b>	<b>Impulsionar o desenvolvimento de Atividades de Extensão, Artísticas e Culturais.</b>
<b>Início execução:</b>	<b>Janeiro</b>
<b>Fim execução:</b>	<b>Dezembro</b>

Macro objetivo	Objetivo estratégico	Meta estratégica
2. DESENVOLVER, PRODUZIR E DIFUNDIR A CIÊNCIA, TECNOLOGIA E INOVAÇÃO PARA A SOCIEDADE EM ÂMBITO LOCAL, REGIONAL E NACIONAL	2.4 ESTIMULAR A PESQUISA APLICADA, A INOVAÇÃO, A PRODUÇÃO CULTURAL, O EMPREENDEDORISMO, E COOPERATIVISMO CONSOLIDANDO A INTEGRAÇÃO ENTRE ENSINO, PESQUISA E EXTENSÃO	2.4.4 Alcançar até 2021 o índice anual de 10% de participação dos servidores nos campi e reitoria, nas atividades de extensão, artísticas e culturais, com base em 2018, e manter tal índice até 2023.

### Programa - Atividade Institucional

Nº	DETALHAMENTO DAS METAS E RESPECTIVAS AÇÕES	PRODUTO / RESULTADO	QTD.	INVESTIMENTO NECESSÁRIO	SETOR RESPONSÁVEL	SETOR CORRESPONSÁVEL	SETOR COPARTICIPANTE	MÊS INÍCIO	MÊS FIM	IDENTIFICAÇÃO DO RISCO	ÍNDICES	INDICADOR	CAT (SINAES)
6.1	Estimular que 10% dos servidores técnicos participem dos editais de extensão, sejam eles na forma de curso, projeto ou evento.	Aumento na submissão de editais e aumento no número de servidores	20	R\$ 0,00	PROEX   DIREX			Janeiro	Dezembro	pandemia, falta de recurso humano	Índice de eficácia	Taxa de servidores participantes = Número de servidores participantes técnicos/total de servidores *100	Desenvolvimento institucional
6.1.1	Elaborar editais de atividades de extensão visando estimular a participação dos servidores	Edital publicado	1	R\$ 0,00	PROEX   DIREX								
6.2	Realizar duas capacitações para os servidores do IFMS em Extensão e Protocolo, cerimonial e eventos	Capacitações Realizadas	2	R\$ 0,00	PROEX   DIREX			Janeiro	Dezembro	pandemia, indisponibilidade de recursos humanos	Índice de execução	Taxa de capacitações realizadas = (capacitações realizadas /capacitações previstas)*100	Políticas acadêmicas

6.2.1	Realizar curso de capacitação para os membros das Comissões de Avaliação de Atividades de Extensão (Coaex) na área de Extensão	Capacitação realizada	1	R\$ 0,00	PROEX   DIREX   COTEX			DIGEP						
6.2.2	Realizar um curso de capacitação para os membros das Comissões de Protocolo, cerimonial e eventos	Capacitação realizada	1	R\$ 0,00	PROEX   DIREX   COTEX									
6.3	<b>Promover um edital ao ano para fomentar ações de arte e cultura no âmbito do IFMS.</b>	<b>Edital publicado</b>	<b>1</b>	<b>R\$ 30.000,00</b>	<b>PROEX   DIREX   COIDI   COTEX</b>				<b>Janeiro</b>	<b>Dezembro</b>	<b>pandemia, indisponibilidade orçamentária</b>	<b>Índice de eficácia</b>	<b>Edital publicado: sim ou não</b>	<b>Políticas acadêmicas</b>
6.3.1	Elaborar e publicar um edital para atividades de extensão voltadas a arte e cultura no âmbito do IFMS	Edital	1	R\$ 30.000,00	PROEX   DIREX   COIDI   COTEX									

### OBJETIVO Nº 7

<b>Descrição:</b>	<b>Realizar a curricularização da extensão nos cursos de graduação.</b>
<b>Início execução:</b>	<b>Janeiro</b>
<b>Fim execução:</b>	<b>Dezembro</b>

Macro objetivo	Objetivo estratégico	Meta estratégica
<b>1. FORMAR PROFISSIONAIS CRÍTICOS E HUMANISTAS EM CONSONÂNCIA COM AS DEMANDAS DA SOCIEDADE</b>	<b>1.6 CONSOLIDAR A INTEGRAÇÃO ENTRE ENSINO, PESQUISA E EXTENSÃO</b>	<b>1.6.1 Implementar, até 2021, em 100% dos cursos ofertados, a curricularização da extensão nos cursos de graduação e até 2023 a curricularização da pesquisa nos cursos de Pós Graduação.</b>

### Programa - Atividade Institucional

Nº	DETALHAMENTO DAS METAS E RESPECTIVAS AÇÕES	PRODUTO / RESULTADO	QTD.	INVESTIMENTO NECESSÁRIO	SETOR RESPONSÁVEL	SETOR CORRESPONSÁVEL	SETOR COPARTICIPANTE	MÊS INÍCIO	MÊS FIM	IDENTIFICAÇÃO DO RISCO	ÍNDICES	INDICADOR	CAT (SINAES)
7.1	<b>Finalizar a elaboração da Minuta do regulamento de curricularização de extensão e tramitar nos conselhos.</b>	<b>minuta do regulamento</b>	<b>1</b>	<b>R\$ 0,00</b>	<b>PROEX   DIREX   DIREL   DIREC</b>			<b>Janeiro</b>	<b>Dezembro</b>	<b>pandemia, indisponibilidade de recursos humanos</b>	<b>Índice de eficácia</b>	<b>minuta do regulamento: sim ou não</b>	<b>Desenvolvimento institucional</b>
7.1.1	Apresentar a Minuta do regulamento de curricularização de extensão nos conselhos.	Minuta do regulamento	1	R\$ 0,00	PROEX   DIREX   DIREC   DIREL								
7.1.2	Criar Relatório de trabalho da comissão de curricularização de Extensão	Relatório	1	R\$ 0,00	PROEX   DIREX   DIREL   DIREC								

### OBJETIVO Nº 8

<b>Descrição:</b>	<b>Favorecer a acessibilidade e o atendimento diferenciado a pessoas com deficiência ou mobilidade reduzida, com uso de tecnologias</b>
-------------------	---

Início execução:	Janeiro
Fim execução:	Dezembro

Macro objetivo	Objetivo estratégico	Meta estratégica
3. PROMOVER A INCLUSÃO SOCIAL, ACESSIBILIDADE E RESPEITO À DIVERSIDADE	3.2 ADEQUAR A INFRAESTRUTURA FÍSICA E TECNOLÓGICA PARA GARANTIA DA ACESSIBILIDADE E PROMOÇÃO DO ESPORTE	3.2.2 Dar início a implementação do Plano de Promoção da Acessibilidade e de Atendimento Diferenciado a Pessoas com Deficiência ou Mobilidade Reduzida, a partir de 2022.
2. DESENVOLVER, PRODUZIR E DIFUNDIR A CIÊNCIA, TECNOLOGIA E INOVAÇÃO PARA A SOCIEDADE EM ÂMBITO LOCAL, REGIONAL E NACIONAL	2.4 ESTIMULAR A PESQUISA APLICADA, A INOVAÇÃO, A PRODUÇÃO CULTURAL, O EMPREENDEDORISMO, E COOPERATIVISMO CONSOLIDANDO A INTEGRAÇÃO ENTRE ENSINO, PESQUISA E EXTENSÃO	2.4.5 Estabelecer parceria com instituição especializada, objetivando semestralmente uma capacitação com 100% dos servidores envolvidos diretamente com o atendimento a estudantes com altas habilidades / superdotação, até 2023.

### Programa - Atividade Institucional

#### Programa de Permanência e Êxito dos Estudantes do IFMS

Nº	DETALHAMENTO DAS METAS E RESPECTIVAS AÇÕES	PRODUTO / RESULTADO	QTD.	INVESTIMENTO NECESSÁRIO	SETOR RESPONSÁVEL	SETOR CORRESPONSÁVEL	SETOR COPARTICIPANTE	MÊS INÍCIO	MÊS FIM	IDENTIFICAÇÃO DO RISCO	ÍNDICES	INDICADOR	CAT (SINAES)
8.1	Criar 2 ações para implementação do Plano de Promoção da Acessibilidade e de Atendimento Diferenciado a Pessoas com Deficiência ou Mobilidade Reduzida	Relatórios	2	R\$ 0,00	PROEX   DIREX   COIDI			Janeiro	Dezembro	pandemia, indisponibilidade de recursos humanos	Índice de eficácia	Taxa de ações concluídas = quantidade de ações realizadas / quantidade de ações previstas*100	Desenvolvimento institucional
8.1.1	Levantar informações sobre Plano de Promoção da Acessibilidade e de Atendimento Diferenciado a Pessoas com Deficiência ou Mobilidade Reduzida em outras instituições	Relatório	1	R\$ 0,00	PROEX   DIREX   COIDI								
8.1.2	Implementar comissão para apresentação da diretriz institucional para o Plano de Promoção da Acessibilidade e de Atendimento Diferenciado a Pessoas com Deficiência ou Mobilidade Reduzida	Relatório, Minuta da Diretriz	1	R\$ 0,00	PROEX   DIREX   COIDI								
8.1.3	Gerenciar os materiais e equipamentos de tecnologia assistiva e acessibilidade entre a reitoria e os campi	Relatório	1	R\$ 0,00	PROEX   DIREX   COIDI								
8.1.4	Promover ações de qualificação aos grupos do NAPNE a fim de proporcionar melhor atendimento aos servidores e estudantes.	qualificação realizada	5	R\$ 0,00	PROEX								
8.2	Criar uma ação para capacitação dos servidores envolvidos diretamente com o atendimento a estudantes com altas habilidades/superdotação	Capacitação	1	R\$ 0,00	PROEX   COIDI   DIREX			Janeiro	Dezembro	Pandemia, falta de recursos humanos, falta de especialistas na área de atuação.	Índice de execução	Capacitação realizada: Sim ou Não	Desenvolvimento institucional



9.2	Realizar uma capacitação voltada à proteção da diversidade durante a semana pedagógica (planejamento) nos campi.	Capacitação realizada	1	R\$ 0,00	PROEX   DIREX   COIDI			Janeiro	Dezembro	Indisponibilidade de recursos humanos	Índice de eficácia	taxa de ações concluídas =( nº de capacitação realizada/nº de capacitação prevista)*100	Políticas acadêmicas
9.2.1	Ofertar uma capacitação voltada à proteção da diversidade durante a semana pedagógica	Capacitação	1	R\$ 0,00	PROEX   DIREX   COIDI								
9.3	Realizar uma capacitação/conscientização sobre o enfrentamento à discriminação e o preconceito.	Capacitação realizada	1	R\$ 0,00	PROEX   DIREX   COIDI			Janeiro	Dezembro	Indisponibilidade de recursos humanos	Índice de eficácia	Taxa de ações concluídas = (quantidade de ações realizadas /quantidade de ações previstas) *100	Desenvolvimento institucional
9.3.1	Ofertar uma capacitação/conscientização sobre o enfrentamento à discriminação e ao preconceito	Capacitação	1	R\$ 0,00	PROEX   DIREX   COIDI								
9.4	Realizar dois eventos dos Núcleos ligados a inclusão e diversidade no IFMS	Eventos realizados	2	R\$ 20.000,00	PROEX   DIREX   COIDI			Janeiro	Dezembro	Indisponibilidade de recursos orçamentários e humanos.	Índice de execução	Taxa de eventos realizados = (eventos realizados /eventos previstos)*100	Políticas acadêmicas
9.4.1	Realizar o Encontro dos Neabis do IFMS	Evento	1	R\$ 10.000,00	PROEX   DIREX   COIDI								
9.4.2	Realizar o encontro dos Napnes do IFMS	Evento	1	R\$ 10.000,00	PROEX   DIREX   COIDI								

### OBJETIVO Nº 10

<b>Descrição:</b>	Iniciar as ações para a elaboração da Política de Responsabilidade Social no IFMS
<b>Início execução:</b>	Janeiro
<b>Fim execução:</b>	Dezembro

Macro objetivo	Objetivo estratégico	Meta estratégica
4. PROMOVER A GESTÃO PÚBLICA EFETIVA, PROPICIANDO INFRAESTRUTURA ADEQUADA E SUSTENTABILIDADE ORÇAMENTÁRIA	4.6 FORTALECER A TRANSPARÊNCIA, PARTICIPAÇÃO E CONTROLE SOCIAL E A PRESTAÇÃO DE SERVIÇOS DIGITAIS	4.6.2 Elaborar e Implantar a Política de Responsabilidade Social do IFMS, até 2022 e por meio da implementação de 100% das ações previstas no documento ate 2023.

<b>Programa - Atividade Institucional</b>
---

Nº	DETALHAMENTO DAS METAS E RESPECTIVAS AÇÕES	PRODUTO / RESULTADO	QTD.	INVESTIMENTO NECESSÁRIO	SETOR RESPONSÁVEL	SETOR CORRESPONSÁVEL	SETOR COPARTICIPANTE	MÊS INÍCIO	MÊS FIM	IDENTIFICAÇÃO DO RISCO	ÍNDICES	INDICADOR	CAT (SINAES)
----	--	---------------------	------	-------------------------	-------------------	----------------------	----------------------	------------	---------	------------------------	---------	-----------	--------------

10.1	Executar uma ação para elaboração da Política de Responsabilidade Social do IFMS	Comissão instituída	1	R\$ 0,00	PROEX   DIREX   COIDI			Janeiro	Dezembro	pandemia, indisponibilidade de recurso humano	Índice de eficácia	Comissão instituída: sim ou não	Políticas de gestão
10.1.1	Instituir comissão para criação da Política de Responsabilidade Social do IFMS	Minuta da Política de Responsabilidade Social do IFMS	1	R\$ 0,00	PROEX   DIREX   COIDI								



**OBSERVAÇÕES/JUSTIFICATIVAS DO PAE**

Não existe

### 3.11 Pró-Reitoria de Pesquisa, Inovação e Pós-Graduação (Propi)

PLANO ANUAL ESPECÍFICO - 2021													
Unidade:		REITORIA											
Subunidade:		PROPI											
OBJETIVO Nº 1													
Descrição:		Consolidar a Pesquisa no IFMS											
Início execução:		Janeiro											
Fim execução:		Dezembro											
Macro objetivo	Objetivo estratégico	Meta estratégica											
2. DESENVOLVER, PRODUZIR E DIFUNDIR A CIÊNCIA, TECNOLOGIA E INOVAÇÃO PARA A SOCIEDADE EM ÂMBITO LOCAL, REGIONAL E NACIONAL	2.4 ESTIMULAR A PESQUISA APLICADA, A INOVAÇÃO, A PRODUÇÃO CULTURAL, O EMPREENDEDORISMO, E COOPERATIVISMO CONSOLIDANDO A INTEGRAÇÃO ENTRE ENSINO, PESQUISA E EXTENSÃO	2.4.3 Alcançar 10% da carga horária docente para atividades de pesquisa e inovação até 2023.											
	2.2 PROMOVER A DIVULGAÇÃO CIENTÍFICA E TECNOLÓGICA, CULTURAL E EXTENSIONISTA	2.2.1 Implementar um evento anual que integre ensino, pesquisa, extensão e gestão em todos os campi até 2023.											
1. FORMAR PROFISSIONAIS CRÍTICOS E HUMANISTAS EM CONSONÂNCIA COM AS DEMANDAS DA SOCIEDADE	1.6 CONSOLIDAR A INTEGRAÇÃO ENTRE ENSINO, PESQUISA E EXTENSÃO	1.6.2 Alcançar no mínimo, 05 trabalhos de iniciação científica, por campi, como equivalentes ao TCC no nível médio e graduação até 2023.											
		1.6.1 Implementar, até 2021, em 100% dos cursos ofertados, a curricularização da extensão nos cursos de graduação e até 2023 a curricularização da pesquisa nos cursos de Pós Graduação.											
Programa - Atividade Institucional													
Auxílio viagem e apoio a participação em eventos													
Apresentações de Trabalhos de Conclusão de Curso (TCC)/Dissertações													
Feiras Científicas													
Semana de Ciência e Tecnologia													
Seminário de Iniciação Científica e Tecnológica (Semict)													
Programa Institucional de Incentivo ao Ensino, Extensão, Pesquisa e Inovação (Piepi)													
Programa Institucional de Iniciação Científica e Tecnológica do IFMS (Pitec)													
Editais													
Nº	DETALHAMENTO DAS METAS E RESPECTIVAS AÇÕES	PRODUTO / RESULTADO	QTD.	INVESTIMENTO NECESSÁRIO	SETOR RESPONSÁVEL	SETOR CORRESPONSÁVEL	SETOR COPARTICIPANTE	MÊS INÍCIO	MÊS FIM	IDENTIFICAÇÃO DO RISCO	ÍNDICES	INDICADOR	CAT (SINAES)

1.1	Publicar Edital de Iniciação Científica e Tecnológica 2021.	Estudantes elaborando /desenvolvendo trabalhos de Iniciação Científica	1	R\$ 158.400,00	PROPI   COPEF   DIRPE		PROAD   ASCOM   DIRTI	Fevereiro	Dezembro	Ausência de demanda estudantil; redução de orçamento para bolsas ICT	Índice de eficácia	Edital publicado = sim ou não.	Políticas acadêmicas
1.1.1	Elaborar minuta do Edital ICT 2021/2022.	Edital publicado	1	R\$ 0,00	PROPI   DIRPE   COPEF		ASCOM   DIRTI						
1.1.2	Efetuar descentralização e pagamento de bolsas do edital ICT 2021/2022	Pagamento de bolsas	1	R\$ 158.400,00	PROPI   COPEF   DIRPE		PROAD						
1.2	Realizar a descentralização e pagamento das bolsas do Edital ICT 2020/2021.	Pagamentos das bolsas de ICT liquidados.	1	R\$ 184.800,00	PROPI   COPEF   DIRPE		PROAD	Janeiro	Agosto	Bloqueio ou corte de orçamento.	Índice de execução	Taxa de descentralização = (quantidade de bolsas descentralizadas /quantidades de bolsas previstas)*100	Políticas acadêmicas
1.2.1	Solicitar descentralização de crédito das bolsas aos campi e enviar as autorizações de pagamento dos bolsistas.	Pagamento de bolsistas.	1	R\$ 184.800,00	PROPI   COPEF   DIRPE		PROAD						
1.3	Elaborar um documento para orientar a conversão de iniciação científica em trabalhos de conclusão de curso	Publicação de documento.	1	R\$ 0,00	PROPI   DIRPE   COPEF   DIREP		PROEN	Fevereiro	Dezembro	Não adesão quanto a conversão de ICT em TCC.	Índice de eficácia	Documento Elaborado = sim ou não.	Políticas acadêmicas
1.3.1	Preparar minuta de documento	Publicação do documento.	1	R\$ 0,00	PROPI   COPEF   DIRPE   DIREP		PROEN						
1.3.2	Sensibilizar e discutir, junto aos campi, a minuta do documento para conversão de ICT em TCC	Reuniões realizadas para discussão do documento.	4	R\$ 0,00	PROPI   DIRPE   COPEF   DIREP								
1.4	Fomentar a submissão de projetos de pesquisa em fluxo contínuo.	Publicação de Edital para submissão de projetos de Pesquisa em Fluxo contínuo.	1	R\$ 0,00	PROPI   COPEF   DIRPE		ASCOM   DIRTI	Janeiro	Dezembro	Ausência de demanda para o edital.	Índice de eficácia	Edital publicado = sim ou não.	Políticas acadêmicas
1.4.1	Elaborar minuta do Edital.	Edital publicado.	1	R\$ 0,00	PROPI   COPEF   DIRPE		ASCOM   DIRTI						
1.5	Incentivar a participação em eventos, por meio de seis ações.	Participação de servidores e estudantes em eventos nacionais e internacionais.	6	R\$ 132.000,00	PROPI   COPEF   DIRPE			Janeiro	Dezembro	Limitação de recursos orçamentários	Índice de execução	Taxa de ações concluídas = (ações concluídas/ações previstas)*100	Políticas acadêmicas

1.5.1	Publicar edital para a participação em eventos científicos e tecnológicos	Participação de servidores e estudantes em eventos científicos nacionais e internacionais	1	R\$ 40.000,00	PROPI   COPEF   DIRPE   COPOG   DIPOG		ASCOM						
1.5.2	Solicitar descentralização de orçamento e autorizar pagamento para participantes da FETEC MS	Participação de estudantes na FETECMS	1	R\$ 25.000,00	PROPI   COPEF   DIRPE								
1.5.3	Solicitar descentralização de orçamento e autorizar pagamento para participantes do Semict	Participação dos estudantes do Semict	1	R\$ 25.000,00	PROPI   COPEF   DIRPE								
1.5.4	Solicitar descentralização de orçamento e autorizar pagamento para participantes da Mostratec	Participação de estudantes na Mostratec	1	R\$ 15.000,00	PROPI   COPEF   DIRPE								
1.5.5	Solicitar descentralização de orçamento e autorizar pagamento para participantes da Febrace	Participação de estudantes na Febrace	1	R\$ 12.000,00	PROPI   COPEF   DIRPE								
1.5.6	Solicitar descentralização de orçamento e autorizar pagamento para participantes em outros eventos de interesse institucional	participação de estudantes e servidores em eventos de interesse institucional cujo convite chegue durante o ano corrente	1	R\$ 15.000,00	PROPI   COPEF   DIRPE								
1.6	<b>Realizar no mínimo 2 eventos que estimulem a produção científica</b>	<b>Exposição dos trabalhos realizados</b>	2	R\$ 55.000,00	PROPI   COPEF   DIRPE   DIREI		ASCOM   DIRTI	Fevereiro	Dezembro	limitação orçamentária	Índice de execução	Taxa de eventos = (eventos realizados/eventos previstos) *100	Políticas acadêmicas
1.6.1	Realizar a Semana de Ciência e Tecnologia do IFMS	Integração de estudantes, popularização da ciência.	1	R\$ 50.000,00	PROPI   COPEF   DIRPE		ASCOM   DIRTI						
1.6.2	Realizar o Seminário de Iniciação Científica (SEMICT) 2020	Apresentação dos resultados das pesquisas realizadas por estudantes bolsistas ou voluntários do ensino superior.	1	R\$ 5.000,00	PROPI   COPEF   DIRPE		ASCOM   DIRTI						

1.7	Criar e Revisar documentos institucionais relacionados com a pesquisa	Criar o Regulamento para atuação do Técnicos na Pesquisa e Revisar o atual PITEC.	2	R\$ 0,00	PROPI   DIRPE   COPEF   DIREP				Janeiro	Dezembro	Dificuldade no avanço das discussões com a comissão; perda de prazo para protocolar junto aos colegiados superiores.	Índice de eficácia	Taxa de ações concluídas = (quantidade de ações concluídas / quantidade de ações previstas)*100	Políticas acadêmicas
1.7.1	Revisar o Programa PITEC	Programa atualizado	1	R\$ 0,00	PROPI   DIRPE   COPEF   DIREP									
1.7.2	Elaborar o Regulamento para a participação dos Técnicos nos editais da Pesquisa	Regulamento aprovado e publicado	1	R\$ 0,00	PROPI   DIRPE   COPEF   DIREP									

### OBJETIVO Nº 2

<b>Descrição:</b>	Consolidar a cultura da Propriedade Intelectual no IFMS
<b>Início execução:</b>	Janeiro
<b>Fim execução:</b>	Dezembro

Macro objetivo	Objetivo estratégico	Meta estratégica
2. DESENVOLVER, PRODUZIR E DIFUNDIR A CIÊNCIA, TECNOLOGIA E INOVAÇÃO PARA A SOCIEDADE EM ÂMBITO LOCAL, REGIONAL E NACIONAL	2.1 PROMOVER A INTERAÇÃO COM A SOCIEDADE PARA PRODUÇÃO E TRANSFERÊNCIAS DE INOVAÇÕES TECNOLÓGICAS E TECNOLOGIAS SOCIAIS	2.1.1 Alcançar a quantidade de 3 depósitos de patentes ou registros de propriedade intelectual por campi até 2023. 2.1.2 Realizar transferências de tecnologias ou acordos de licenciamento em 3% dos depósitos de propriedade intelectual efetuados até 2023.

<b>Programa - Atividade Institucional</b>
Programa de Empreendedorismo Inovador (Pemin)
Programa Institucional de Incentivo ao Ensino, Extensão, Pesquisa e Inovação (Piepi)
Programa Institucional de Iniciação Científica e Tecnológica do IFMS (Pitec)
Política de Inovação

Nº	DETALHAMENTO DAS METAS E RESPECTIVAS AÇÕES	PRODUTO / RESULTADO	QTD.	INVESTIMENTO NECESSÁRIO	SETOR RESPONSÁVEL	SETOR CORRESPONSÁVEL	SETOR COPARTICIPANTE	MÊS INÍCIO	MÊS FIM	IDENTIFICAÇÃO DO RISCO	ÍNDICES	INDICADOR	CAT (SINAES)
----	--	---------------------	------	-------------------------	-------------------	----------------------	----------------------	------------	---------	------------------------	---------	-----------	--------------



2.3	Elaborar e disponibilizar 1 (um) portfólio de produções e realizar a divulgação entre parceiros do setor produtivo.	Implementar portal de acesso com banco de dados da propriedade intelectual do IFMS.	1	R\$ 0,00	PROPI   DIREI   COEMI   COINT   DIREP		ASCOM   DIRTI   PROEX	Janeiro	Dezembro	Dificuldades técnicas na implementação; falta de parceiros para consolidar o portal.	Índice de execução	Portal implementado = sim ou não.	Desenvolvimento institucional
2.3.1	Produzir material de divulgação das inovações produzidas pelo IFMS.	Material de divulgação.	1	R\$ 0,00	PROPI   DIREI   COEMI   COINT		ASCOM						
2.3.2	Identificar parceiros de negócio para divulgação das inovações produzidas pelo IFMS.	Cooperação Técnica	1	R\$ 0,00	PROPI   DIREI   COEMI   COINT		PROEX						
2.3.3	Implementar portal de inovação do IFMS, visando promover as inovações desenvolvidas e facilitar o acesso de parceiros.	Portal implementado	1	R\$ 0,00	PROPI   COINT   DIREI   COEMI		PROEX   ASCOM   DIRTI						

### OBJETIVO Nº 3

<b>Descrição:</b>	<b>Fomentar a cultura do Empreendedorismo e Inovação no IFMS.</b>
<b>Início execução:</b>	<b>Janeiro</b>
<b>Fim execução:</b>	<b>Dezembro</b>

Macro objetivo	Objetivo estratégico	Meta estratégica
2. DESENVOLVER, PRODUZIR E DIFUNDIR A CIÊNCIA, TECNOLOGIA E INOVAÇÃO PARA A SOCIEDADE EM ÂMBITO LOCAL, REGIONAL E NACIONAL	2.2 PROMOVER A DIVULGAÇÃO CIENTÍFICA E TECNOLÓGICA, CULTURAL E EXTENSIONISTA	2.2.1 Implementar um evento anual que integre ensino, pesquisa, extensão e gestão em todos os campi até 2023.
	2.5 FORTALECER PARCERIAS COM INSTITUIÇÕES E MOVIMENTOS SOCIAIS	2.5.1 Ampliar em 5%, ao ano, o número de parcerias com os setores produtivo, social e cultural, utilizando como base de partida o ano de 2018
	2.4 ESTIMULAR A PESQUISA APLICADA, A INOVAÇÃO, A PRODUÇÃO CULTURAL, O EMPREENDEDORISMO, E COOPERATIVISMO CONSOLIDANDO A INTEGRAÇÃO ENTRE ENSINO, PESQUISA E EXTENSÃO	2.4.2 Alcançar 1 projeto de incubação por unidade de TecnoIFs ativa/ano e 1 empresa graduada até 2023. 2.4.1 Atingir a média anual de 3 projetos de pré-incubação por unidade de TecnoIFs ativa
1. FORMAR PROFISSIONAIS CRÍTICOS E HUMANISTAS EM CONSONÂNCIA COM AS DEMANDAS DA SOCIEDADE	1.5 AMPLIAR O USO DE TECNOLOGIAS EDUCACIONAIS E A OFERTA DA EDUCAÇÃO A DISTÂNCIA	1.5.1 Implementar as atividades não presenciais, em 50% dos cursos presenciais, técnico e graduação, até 2023, dentro dos limites permitidos na legislação.







3.4	Promover a incubação dos projetos desenvolvidos por meio das unidades TecnoIF, alcançando o índice de 50% destes projetos vinculados aos editais internos do IFMS	Incubar ao menos 50% dos projetos vinculados aos editais internos	10	R\$ 0,00	PROPI   DIREI   COEMI				Janeiro	Dezembro	Falta de adesão aos editais.	Índice de eficácia	Taxa de incubação TecnoIF = (Quantidade de projetos incubados vinculados aos editais internos do IFMS / Quantidade Total de Projetos desenvolvidos por meio das unidades TecnoIF) * 100	Desenvolvimento institucional
3.4.1	Incubar 50% das empresas e projetos de inovação desenvolvidos pelo edital Paet	incubação dos projetos do Paet	1	R\$ 0,00	PROPI   DIREI   COEMI									
3.4.2	Incubar 100% dos projetos do IFMS selecionados no Edital Centelha	Incubar os projetos do IFMS selecionados no Edital Centelha	1	R\$ 0,00	PROPI   DIREI   COEMI   COINT									
3.4.3	Incubar 100% das empresas participantes do Edital Tecnova Fundect	Incubar os projetos participantes da Tecnova Fundect	1	R\$ 0,00	PROPI   DIREI   COEMI   COINT									
3.4.4	Incubar 100% dos projetos do IFMS selecionados no Edital Ifes 05/2020	Incubar os projetos do edital Ifes 05/2020.	1	R\$ 0,00	PROPI   DIREI   COEMI									

**OBJETIVO Nº 4**

<b>Descrição:</b>	<b>Captar recursos e atender as demandas tecnológicas da sociedade</b>
<b>Início execução:</b>	<b>Janeiro</b>
<b>Fim execução:</b>	<b>Dezembro</b>

Macro objetivo	Objetivo estratégico	Meta estratégica
2. DESENVOLVER, PRODUZIR E DIFUNDIR A CIÊNCIA, TECNOLOGIA E INOVAÇÃO PARA A SOCIEDADE EM ÂMBITO LOCAL, REGIONAL E NACIONAL	2.5 FORTALECER PARCERIAS COM INSTITUIÇÕES E MOVIMENTOS SOCIAIS	2.5.1 Ampliar em 5%, ao ano, o número de parcerias com os setores produtivo, social e cultural, utilizando como base de partida o ano de 2018
	2.1 PROMOVER A INTERAÇÃO COM A SOCIEDADE PARA PRODUÇÃO E TRANSFERÊNCIAS DE INOVAÇÕES TECNOLÓGICAS E TECNOLOGIAS SOCIAIS	2.1.3 Alcançar a quantidade média anual de 2 projetos com fomento externo ou com o apoio do setor privado no atendimento de demandas locais por campi até 2023.
4. PROMOVER A GESTÃO PÚBLICA EFETIVA, PROPICIANDO INFRAESTRUTURA ADEQUADA E SUSTENTABILIDADE ORÇAMENTÁRIA	4.4 FOMENTAR A CAPTAÇÃO DE RECURSOS ORÇAMENTÁRIOS	4.4.1 Buscar parcerias para todo o IFMS, visando a captação de fomento, formalizando anualmente um montante anual total mínimo de R\$ 90.000,00, a partir de 2020.



4.2	Realizar a prospecção de, pelo menos, sete parceiros para realização de serviços tecnológicos oferecidos pelo NIT.	7 acordos de cooperação firmados entre o NIT e os parceiros prospectados	7	R\$ 0,00	PROPI   DIREI   COINT		PROEX	Janeiro	Dezembro	Falta de demanda externa para os serviços tecnológicos do NIT	Índice de eficácia	Taxa de Parceiros Prospectados = (Quantidade de Parceiros Prospectados que fecharam contrato de parceria / Quantidade Prevista de Parceiros Prospectados)*100	Desenvolvimento institucional
4.2.1	Elaborar Instrução Normativa sobre a prestação de serviços tecnológicos pelo IFMS, juntamente com Proex.	Instrução publicada	1	R\$ 0,00	PROPI   DIREI   COINT		PROEX						
4.2.2	Realizar sensibilização de servidores quando ao processo de prestação de serviços tecnológicos pelo IFMS.	Divulgação da possibilidade de prestação de serviços tecnológicos pelo IFMS.	1	R\$ 0,00	PROPI   DIREI   COINT								
4.2.3	Celebrar acordos de parceria para desenvolvimento de serviços tecnológicos pelo IFMS.	Celebração de ACTs	1	R\$ 0,00	PROPI   DIREI   COINT		PROEX						
4.3	Implementar o portal ObservaIF visando estimular oportunidades de captação de fomento para o IFMS.	Portal implementado	1	R\$ 0,00	PROPI   DIREI   COEMI   COINT		PROEX   ASCOM   DIRT	Janeiro	Dezembro	Falta de instrumentos de fomento externo.	Índice de eficácia	Portal ObservaIF implementado = sim ou não.	Desenvolvimento institucional
4.3.1	Levantar os requisitos para construção do portal.	Elaboração do perfil e requisitos para o portal	1	R\$ 0,00	PROPI   DIREI   COEMI   COINT		DIRT						
4.3.2	Elaborar e validar o sistema do Portal ObservaIF	Finalização e implementação do portal	1	R\$ 0,00	PROPI   DIREI   COEMI		ASCOM   DIRT						
<b>OBJETIVO Nº 5</b>													
<b>Descrição:</b>		<b>Ampliar e Consolidar os cursos de pós-graduação do IFMS</b>											
<b>Início execução:</b>		<b>Janeiro</b>											
<b>Fim execução:</b>		<b>Dezembro</b>											

Macro objetivo	Objetivo estratégico	Meta estratégica
1. FORMAR PROFISSIONAIS CRÍTICOS E HUMANISTAS EM CONSONÂNCIA COM AS DEMANDAS DA SOCIEDADE	1.5 AMPLIAR O USO DE TECNOLOGIAS EDUCACIONAIS E A OFERTA DA EDUCAÇÃO A DISTÂNCIA	1.5.1 Implementar as atividades não presenciais, em 50% dos cursos presenciais, técnico e graduação, até 2023, dentro dos limites permitidos na legislação. 1.5.3 Atender anualmente, com a oferta de cursos, 25 municípios do estado de Mato Grosso do Sul, por meio da EAD.
	1.1 OFERTAR CURSOS E AÇÕES QUE ATENDAM ÀS DEMANDAS PRODUTIVAS SOCIAIS E CULTURAIS LOCAIS	1.1.2 Ofertar 75% dos cursos presenciais, a cada ano de vigência do PDI, em cada campus, relacionados aos eixos tecnológicos do campus, identificados de acordo com as demandas regionais.
		1.1.1 Identificar e estabelecer os eixos tecnológicos a serem ofertados em cada campi, de acordo com as demandas regionais.
		1.1.3 Ofertar, em cada ano de vigência do PDI, vagas em cada campus em observação aos percentuais estabelecidos na Lei de Criação dos IFs e do Plano Nacional de Educação (PNE): 50% nos cursos técnicos, 20% nos cursos de formação de professores, 10% nos cursos de Educação de Jovens e Adultos.
	1.6 CONSOLIDAR A INTEGRAÇÃO ENTRE ENSINO, PESQUISA E EXTENSÃO	1.6.1 Implementar, até 2021, em 100% dos cursos ofertados, a curricularização da extensão nos cursos de graduação e até 2023 a curricularização da pesquisa nos cursos de Pós Graduação.
	1.2 PROMOVER O ACESSO INCLUSIVO, À PERMANÊNCIA, AO ÊXITO E A VERTICALIZAÇÃO DA EDUCAÇÃO PROFISSIONAL, CIENTÍFICA E TECNOLÓGICA	1.2.2 Reduzir, tendo com base o ano de 2018, a taxa de evasão em 5% anualmente, totalizando 25% em 2023.

Programa - Atividade Institucional
Apresentações de Trabalhos de Conclusão de Curso (TCC)/Dissertações
Editais
Programa de Permanência e Êxito dos Estudantes do IFMS
Programa de Assistência Estudantil do IFMS (Paes)

Nº	DETALHAMENTO DAS METAS E RESPECTIVAS AÇÕES	PRODUTO / RESULTADO	QTD.	INVESTIMENTO NECESSÁRIO	SETOR RESPONSÁVEL	SETOR CORRESPONSÁVEL	SETOR COPARTICIPANTE	MÊS INÍCIO	MÊS FIM	IDENTIFICAÇÃO DO RISCO	ÍNDICES	INDICADOR	CAT (SINAES)
5.1	Ampliar em 40%, em relação ao ano de 2020, o número de vagas ofertadas em cursos de pós-graduação	Aumentar em 40% a oferta de vagas para a pós-graduação em relação ao ano de 2020.	819	R\$ 0,00	PROPI   DIPOG   COPOG		AQ-IFMS   CG-IFMS   CX-IFMS   CB-IFMS   DR-IFMS   JD-IFMS   NV-IFMS   NA-IFMS   TL-IFMS   PP-IFMS	Janeiro	Dezembro	Dificuldade da oferta devido a Pandemia; Falta de divulgação do processo seletivo	Índice de eficácia	Taxa de ampliação do quantitativo de vagas nos cursos de pós-graduação= (((Quantidade de vagas ofertadas nos cursos de pós-graduação em 2021 / Quantidade de vagas ofertadas nos cursos de pós-graduação em 2020)-1)*100).	Desenvolvimento institucional

5.1.1	Reestruturar os Editais de Processo seletivo para ingresso como estudante no curso de Especialização - semestre 2021.1	Editais de ingresso de estudantes para a pós-graduação reestruturados e publicados	4	R\$ 0,00	PROPI   DIPOG   COPOG		ASCOM						
5.1.2	Reestruturar os Editais de Processo seletivo para ingresso como estudante no curso de Especialização - semestre 2021.2	Publicação dos editais de ingresso para a pós-graduação reestruturados e publicados.	4	R\$ 0,00	PROPI   DIPOG   COPOG		ASCOM						
5.2	<b>Fomentar, por meio da realização de 3 ações, as atividades de pós-graduação do IFMS;</b>	<b>- Editais publicados; - eventos realizados.</b>	3	R\$ 24.000,00	PROPI   DIPOG   COPOG		ASCOM	Janeiro	Dezembro	Falta de interesse da comunidade estudantil	Índice de eficácia	Taxa de realização das ações= (Quantidade de ações realizadas / Quantidade de ações previstas)*100	Políticas acadêmicas
5.2.1	Elaborar a minuta do edital de auxílio TCC/Dissertações - 1º semestre.	Edital Publicado	1	R\$ 0,00	PROPI   DIPOG   COPOG		ASCOM						
5.2.2	Elaborar a minuta do edital de auxílio TCC/Dissertações - 2º semestre.	Edital publicado	1	R\$ 12.000,00	PROPI   DIPOG   COPOG		ASCOM						
5.2.3	Promover pelo menos 1 evento para a comunidade de estudantes da pós-graduação do IFMS.	Evento realizado	1	R\$ 0,00	PROPI   DIPOG   COPOG		ASCOM   DIRTI						
5.3	<b>Revisar 100% dos documentos institucionais relacionados à pós-graduação do IFMS</b>	<b>100 % dos documentos institucionais relacionados à pós-graduação revisados.</b>	1	R\$ 0,00	PROPI   DIPOG   COPOG   DIREP			Janeiro	Dezembro	Não aprovação nos colegiados superiores	Índice de eficácia	Taxa de documentos institucionais revisados = (Quantidade de documentos revisados / Quantidade total de documentos)*100;	Desenvolvimento institucional
5.3.1	Acompanhar a elaboração da minuta do Regulamento pela comissão de Revisão do ROD Lato Sensu.	Minuta do regulamento de Organização Didático-pedagógica da pós-graduação Lato sensu Atualizado.	1	R\$ 0,00	PROPI   DIPOG   COPOG   DIREP								
5.4	<b>Ampliar o número de cursos de pós-graduação no IFMS em, pelo menos, 20%.</b>	<b>Aprovar 4 novos PPCs de cursos de pós-graduação Lato sensu</b>	4	R\$ 0,00	PROPI   DIPOG   COPOG			Janeiro	Dezembro	Não atendimento do cronograma dos Colegiados; Dificuldade na elaboração e planejamento dos cursos	Índice de eficácia	Taxa de cursos aprovados = (quantidade de cursos aprovados / quantidade de cursos previstos)*100	Desenvolvimento institucional

5.4.1	Acompanhar e revisar as propostas de PPCs Lato sensu	Emissão de Parecer de revisão das propostas encaminhadas para a Propi.	4	R\$ 0,00	PROPI   DIPOG   COPOG		PROEN   CREAD						
-------	--	--	---	----------	-----------------------------	--	---------------	--	--	--	--	--	--

**OBSERVAÇÕES/JUSTIFICATIVAS DO PAE**

Não possui





1.2	Aumentar em 10% o número de inscritos no edital de seleção do PROEJA Administração de 2022 comparado ao 2021.	Aumento do número de inscritos	1	R\$ 0,00	AQ-DIRGE   AQ-DIREN   AQ-COPED			Janeiro	Dezembro	Falta de parcerias com empresas de comunicação do município, baixo interesse dos servidores em ajudar na divulgação.	Índice de eficácia	Taxa de variação = ((Quantidade de inscritos no Edital 2022- quantidade de inscritos no Edital 2021) / quantidade de inscritos no Edital 2021) *100	Desenvolvimento institucional
1.2.1	Compor comissão de divulgação do edital de ingresso no PROEJA Administração.	Comissão implantada	1	R\$ 0,00	AQ-DIRGE								
1.3	Ofertar 320 novas vagas nos cursos presenciais em 2021	Vagas ofertadas	320	R\$ 0,00	AQ-DIREN			Janeiro	Dezembro	Perda do prazo da solicitação das novas vagas à Proen.	Índice de eficácia	Taxa de vagas ofertadas = (vagas ofertadas / vagas previstas) *100	Políticas acadêmicas
1.3.1	Abrir vagas para os Cursos Técnico Integrados Presenciais de Edificações e Informática	Vagas abertas	80	R\$ 0,00	AQ-COINF   AQ-COETI								
1.3.2	Abrir vagas para o Curso Subsequente em Edificações	Vagas abertas	40	R\$ 0,00	AQ-COPED								
1.3.3	Abrir vagas para o Curso Proeja Técnico em Administração	Vagas abertas	40	R\$ 0,00	AQ-COPAD								
1.3.4	Abrir vagas para o Curso de Graduação em TSI	Vagas abertas	40	R\$ 0,00	AQ-COTSI								
1.3.5	Abrir vagas para o Curso de Graduação em Bacharelado em Engenharia Civil	Vagas abertas	40	R\$ 0,00	AQ-COBEC								
1.3.6	Abrir vagas para o Curso de Graduação em Redes de Informática	Vagas abertas	40	R\$ 0,00	AQ-COTRE								
1.3.7	Abrir vagas para o Curso de Especialização em Docência para a Educação Profissional, Científica e Tecnológica	Vagas abertas	40	R\$ 0,00	AQ-COEDO								
1.4	Ofertar 5 cursos Online Livre e Massivo - MOOC	Cursos ofertados	5	R\$ 0,00	AQ-DIREN			Janeiro	Dezembro	Alta carga horária dos docentes impossibilitando a oferta de novos cursos	Índice de eficácia	Taxa de cursos ofertados = (cursos ofertados / cursos previstos) *100	Desenvolvimento institucional
1.4.1	Ofertar cursos na área do eixo de Infraestrutura, Informação e Comunicação, Gestão ou Negócios ou Núcleo Comum	Cursos ofertados	5	R\$ 0,00	AQ-DIREN   AQ-COEA								

1.5	Ofertar 240 vagas nos cursos do Cenid	vagas ofertadas	240	R\$ 0,00	AQ-DIREN			Janeiro	Dezembro	Falta de docentes com carga horária disponível e número baixo de inscrições realizadas	Índice de eficácia	Taxa de cursos ofertados = (cursos ofertados / cursos previstos) *100	Desenvolvimento institucional
1.5.1	Abrir vagas no curso de Inglês	Vagas ofertadas	120	R\$ 0,00	AQ-DIREN								
1.5.2	Abrir vagas no curso de Espanhol	Vagas ofertadas	60	R\$ 0,00	AQ-DIREN								
1.5.3	Abrir vagas no curso de Libras	Vagas ofertadas	60	R\$ 0,00	AQ-DIREN								
1.6	Realizar o planejamento de 2 cursos de especialização a serem ofertados em 2022	Planejamento realizado	2	R\$ 0,00	AQ-DIREN			Janeiro	Dezembro	Falta de recursos para abertura de novos cursos em 2022	Índice de eficácia	Taxa de cursos planejados = (cursos planejados / cursos previstos) *100	Desenvolvimento institucional
1.6.1	Criar grupos de trabalho e escrita dos PCC's	PCC escritos	2	R\$ 0,00	AQ-DIREN								
1.6.2	Enviar os PCC's para os conselhos (Coepe e Cosup) para aprovação	PCC's aprovados	2	R\$ 0,00	AQ-DIREN								

### OBJETIVO Nº 2

<b>Descrição:</b>	Promover ações que visem a permanência e êxito dos estudantes
<b>Início execução:</b>	Janeiro
<b>Fim execução:</b>	Dezembro

Macro objetivo	Objetivo estratégico	Meta estratégica
1. FORMAR PROFISSIONAIS CRÍTICOS E HUMANISTAS EM CONSONÂNCIA COM AS DEMANDAS DA SOCIEDADE	1.2 PROMOVER O ACESSO INCLUSIVO, À PERMANÊNCIA, AO ÊXITO E A VERTICALIZAÇÃO DA EDUCAÇÃO PROFISSIONAL, CIENTÍFICA E TECNOLÓGICA	1.2.2 Reduzir, tendo com base o ano de 2018, a taxa de evasão em 5% anualmente, totalizando 25% em 2023.
		1.2.3 Reduzir, tendo com base o ano de 2018, a taxa de retenção em 5% anualmente até 2023. Com exceção dos campi Dourados, Jardim e Naviraí em que a data base é 2020.
		1.2.4 Aumentar, tendo com base o ano de 2018, a taxa de conclusão em 10% anualmente, totalizando 50% em 2023.
3. PROMOVER A INCLUSÃO SOCIAL, ACESSIBILIDADE E RESPEITO À DIVERSIDADE	3.1 GARANTIR E AMPLIAR AS POLÍTICAS INTERNAS DE ASSISTÊNCIA ESTUDANTIL	3.1.2 Mapear a partir de 2020 e aumentar progressivamente em 5% até 2023, o número de estudantes da dimensão socioeconômica no ifms beneficiados pela política de assistência estudantil.

### Programa - Atividade Institucional

Nº	DETALHAMENTO DAS METAS E RESPECTIVAS AÇÕES	PRODUTO / RESULTADO	QTD.	INVESTIMENTO NECESSÁRIO	SETOR RESPONSÁVEL	SETOR CORRESPONSÁVEL	SETOR COPARTICIPANTE	MÊS INÍCIO	MÊS FIM	IDENTIFICAÇÃO DO RISCO	ÍNDICES	INDICADOR	CAT (SINAES)
----	--	---------------------	------	-------------------------	-------------------	----------------------	----------------------	------------	---------	------------------------	---------	-----------	--------------

2.1	Diminuir em 5% a taxa de evasão no curso de Pós-Graduação em Docência em 2021 em comparação com 2020.	Taxa de evasão diminuída	1	R\$ 0,00	AQ-COEDO			Janeiro	Dezembro	Aumento do número de desistências no curso	Índice de eficácia	Taxa de variação = ((Quantidade de evasões em 2021- quantidade de evasões em 2020) / quantidade de evasões em 2020)*100	Desenvolvimento institucional
2.1.1	Realizar palestras, com profissionais de outras instituições, para os estudantes da pós-graduação em Docência	Palestras realizadas	2	R\$ 0,00	AQ-COEDO								
2.1.2	Realizar aulas inaugurais para o início de cada semestre letivo da pós-graduação em Docência	Eventos realizados	2	R\$ 0,00	AQ-COEDO								
2.2	Aumentar em 10% o êxito no curso de Pós-Graduação em Docência em 2021 comparado a 2020	Aumento do êxito no curso de pós graduação	1	R\$ 0,00	AQ-COEDO			Janeiro	Dezembro	Aumento do número de não concluintes do curso.	Índice de eficácia	Taxa de variação = ((Quantidade de êxitos registrados em 2021- quantidade de êxitos registrados em 2020) / quantidade de êxitos registrados em 2020)*100	Desenvolvimento institucional
2.2.1	Realizar o primeiro Seminário de defesas da Pós-Graduação, possibilitando, além das defesas de TCC, a oferta de espaço para comunicações de pesquisa, ensino e extensão	Seminário realizado	1	R\$ 0,00	AQ-COEDO								
2.2.2	Estimular a criação de grupos de estudos com a participação de servidores, estudantes e comunidade	Grupos de estudos criados	1	R\$ 0,00	AQ-COEDO								



2.4.5	Realizar reuniões bimestrais com os pais e /ou responsáveis.	Reuniões realizadas	4	R\$ 0,00	AQ-DIREN								
2.5	Diminuir em 5% a taxa de evasão no Campus Aquidauana em 2021 em comparação com 2020.	Taxa de evasão diminuída	1	R\$ 0,00	AQ-DIREN			Janeiro	Dezembro	Aumento no número da evasão escolar	Índice de eficácia	Taxa de variação = ((Quantidade de registro de evasão em 2021- quantidade de registro de evasão em 2020) /quantidade de registro de evasão em 2020)*100	Desenvolvimento institucional
2.5.1	Ofertar curso/oficina de nivelamento em MATEMÁTICA	Oficina/curso ofertado	1	R\$ 0,00	AQ-COINF   AQ-COETI								
2.5.2	Ofertar curso/oficina de nivelamento em PORTUGUÊS	Oficina/curso ofertado	1	R\$ 0,00	AQ-COINF   AQ-COETI								
2.5.3	Ofertar curso/oficina de nivelamento em RACIOCÍNIO LÓGICO	Oficina/curso ofertado	1	R\$ 0,00	AQ-COINF   AQ-COETI								
2.5.4	Acompanhar os estudantes com problemas recorrentes de assiduidade, pontualidade e disciplina	Acompanhamentos realizados	1	R\$ 0,00	AQ-DIREN								
2.6	Garantir a aplicação de 100% do recurso estudantil destinado ao Campus Aquidauana	Total do recurso de assistência estudantil aplicado	1	R\$ 0,00	AQ-NUGED		PROEN	Janeiro	Dezembro	Dificuldade de entendimento nos editais pelos interessados, falta de documentação necessários para participação nos editais.	Índice de eficácia	Taxa aplicação de recursos: (recurso aplicado /recurso previsto)*100	Desenvolvimento institucional
2.6.1	Participar dos estudos, junto a Coaes /PROEN, que viabilizem a ampliação do número de estudantes contemplados com a assistência estudantil	Relatório com síntese dos dados e análises	1	R\$ 0,00	AQ-NUGED		PROEN						
2.6.2	Analisar os recursos disponibilizados e a quantidade de auxílios a serem ofertados	Edital assistência estudantil	1	R\$ 0,00	AQ-DIRGE   AQ-NUGED								
2.6.3	Divulgar para a comunidade acadêmica as ações de assistência estudantil	Ações divulgadas	1	R\$ 0,00	AQ-NUGED								
2.6.4	Executar e acompanhar os programas de assistência estudantil	Monitoramento no Sigaedu e planilha de pagamento	2	R\$ 0,00	AQ-NUGED								
2.6.5	Acompanhar frequência dos estudantes assistidos	Monitoramento no Sigaedu e planilha de pagamento	2	R\$ 0,00	AQ-NUGED								

2.6.6	Executar o Programa Bolsa Permanência - Governo Federal	Encaminhamento mensal da lista de pagamento	2	R\$ 0,00	AQ-NUGED								
2.7	Realizar 25 cursos/oficinas preparatórias para Olimpíadas de Ciências em Geral	Cursos/oficinas realizados	1	R\$ 0,00	AQ-DIREN			Janeiro	Dezembro	Falta de interessados em participar da ação	Índice de eficácia	Taxa de cursos realizados = (nº de cursos realizados/nº de cursos previstos) *100	Desenvolvimento institucional
2.7.1	Estabelecer equipe para a coordenação /organização envolvendo docentes e estudantes	Equipe estabelecida	1	R\$ 0,00	AQ-COINF								
2.7.2	Divulgar o evento para a comunidade acadêmica interessada	Oficinas divulgadas	1	R\$ 0,00	AQ-COINF								

**OBJETIVO Nº 3**

<b>Descrição:</b>	<b>Desenvolver ações voltadas ao Ensino</b>
<b>Início execução:</b>	<b>Janeiro</b>
<b>Fim execução:</b>	<b>Dezembro</b>

Macro objetivo	Objetivo estratégico	Meta estratégica
<b>1. FORMAR PROFISSIONAIS CRÍTICOS E HUMANISTAS EM CONSONÂNCIA COM AS DEMANDAS DA SOCIEDADE</b>	<b>1.1 OFERTAR CURSOS E AÇÕES QUE ATENDAM ÀS DEMANDAS PRODUTIVAS SOCIAIS E CULTURAIS LOCAIS</b>	<b>1.1.2 Ofertar 75% dos cursos presenciais, a cada ano de vigência do PDI, em cada campus, relacionados aos eixos tecnológicos do campus, identificados de acordo com as demandas regionais.</b>
		<b>1.1.3 Ofertar, em cada ano de vigência do PDI, vagas em cada campus em observação aos percentuais estabelecidos na Lei de Criação dos IFs e do Plano Nacional de Educação (PNE): 50% nos cursos técnicos, 20% nos cursos de formação de professores, 10% nos cursos de Educação de Jovens e Adultos.</b>
	<b>1.2 PROMOVER O ACESSO INCLUSIVO, À PERMANÊNCIA, AO ÊXITO E A VERTICALIZAÇÃO DA EDUCAÇÃO PROFISSIONAL, CIENTÍFICA E TECNOLÓGICA</b>	<b>1.2.1 Aumentar o percentual de preenchimento de vagas ofertadas para 95% até 2023.</b>
	<b>1.3 SISTEMATIZAR E EFETIVAR O ACOMPANHAMENTO DE EGRESSOS</b>	<b>1.3.1 Ampliar anualmente, em 10% o índice percentual de acompanhamento de egressos, tendo como base o ano de 2020.</b>
	<b>1.5 AMPLIAR O USO DE TECNOLOGIAS EDUCACIONAIS E A OFERTA DA EDUCAÇÃO A DISTÂNCIA</b>	<b>1.5.1 Implementar as atividades não presenciais, em 50% dos cursos presenciais, técnico e graduação, até 2023, dentro dos limites permitidos na legislação.</b>

**Programa - Atividade Institucional**

Nº	DETALHAMENTO DAS METAS E RESPECTIVAS AÇÕES	PRODUTO / RESULTADO	QTD.	INVESTIMENTO NECESSÁRIO	SETOR RESPONSÁVEL	SETOR CORRESPONSÁVEL	SETOR COPARTICIPANTE	MÊS INÍCIO	MÊS FIM	IDENTIFICAÇÃO DO RISCO	ÍNDICES	INDICADOR	CAT (SINAES)
3.1	Realizar uma ação voltada aos Egressos.	Contato com os egressos	1	R\$ 0,00	AQ-DIREN			Janeiro	Dezembro	Falta de interesse de participação dos egressos	Índice de execução	Uma ação realizada com os egressos - Sim ou Não	Políticas acadêmicas
3.1.1	Enviar formulários aos egressos com informações sobre atuação atual (profissional/acadêmica)	Formulários enviados	1	R\$ 0,00	AQ-DIREN								
3.2	Realizar 2 visitas técnicas	Visitas técnicas realizadas	2	R\$ 0,00	AQ-COBEC   AQ-COTRE   AQ-COTSI   AQ-COETI   AQ-COINF			Janeiro	Dezembro	Não retorno das atividades presenciais em 2021.	Índice de eficácia	Taxa de visitas técnicas realizadas = (nº de visitas realizadas / nº de visitas previstas)*100	Desenvolvimento institucional
3.2.1	Realizar o levantamento com docentes referente à identificação das disciplinas que necessitam de visitas técnicas	Identificação das disciplinas demandantes de visitas técnicas	1	R\$ 0,00	AQ-DIREN								
3.3	Elaborar 2(duas) instruções/tutoriais visando otimizar os processos administrativos ligados ao Ensino, no âmbito do Campus Aquidauana.	Instruções /tutoriais elaborados	2	R\$ 0,00	AQ-DIREN			Janeiro	Dezembro	Falta de equipe de trabalho disponível para as atividades	Índice de execução	Duas instruções /tutoriais criados e publicados (Sim ou Não)	Políticas de gestão
3.3.1	Criar um grupo de trabalho para criação das tarefas	Grupo de trabalho definido	1	R\$ 0,00	AQ-DIREN								
3.3.2	Publicar tutoriais e instruções	Publicações realizadas	1	R\$ 0,00	AQ-DIREN								
3.4	Realizar, através de 2 ações, a adequação necessária para a avaliação dos cursos superiores	Adequações realizadas	2	R\$ 0,00	AQ-COBEC   AQ-COTRE   AQ-COTSI   AQ-DIREN			Janeiro	Dezembro	Falta de recursos disponíveis	Índice de eficácia	Taxa de ações concluídas= (Quantidade de ações realizadas /quantidade de ações previstas) *100	Planejamento e avaliação institucional
3.4.1	Realizar o levantamento das necessidades de adequação	Necessidades levantadas	1	R\$ 0,00	AQ-DIREN								
3.4.2	Realizar as adequações necessárias possíveis	Adequações realizadas	1	R\$ 0,00	AQ-DIREN								
<b>OBJETIVO Nº 4</b>													
<b>Descrição:</b>		<b>Desenvolver ações voltadas à pesquisa</b>											
<b>Início execução:</b>		<b>Janeiro</b>											
<b>Fim execução:</b>		<b>Dezembro</b>											





4.1.2	Estimular a participação de servidores e estudantes no edital de apoio a eventos científicos e tecnológicos	Participação de estudantes e servidores em eventos nacionais e internacionais	8	R\$ 0,00	AQ-COPEI   AQ-DIRGE   AQ-DIREN								
4.1.3	Estimular a participação de estudantes no edital de Feiras Científicas Internacionais	Participação de estudantes em feiras científicas no exterior	2	R\$ 0,00	AQ-COPEI								
4.1.4	Estimular a participação de estudantes no SEMICT	Participação de estudantes no SEMICT	20	R\$ 0,00	AQ-COPEI								
4.1.5	Estimular a participação de estudantes na FETECMS	Participação de estudantes na FETECMS	10	R\$ 0,00	AQ-COPEI								
4.1.6	Estimular a participação de estudantes na FEBRACE	Participação de estudantes na FEBRACE	5	R\$ 0,00	AQ-COPEI								
4.1.7	Estimular a participação de estudantes na MOSTRATEC	Participação de estudantes na MOSTRATEC	5	R\$ 0,00	AQ-COPEI								
4.1.8	Estimular a participação de estudantes na FECIAQ	Participação de estudantes na FECIAQ	60	R\$ 0,00	AQ-COPEI								
4.2	<b>Garantir a participação de, no mínimo, 10% dos estudantes em olimpíadas científicas no ano de 2020</b>	<b>Participação efetivada</b>	<b>100</b>	<b>R\$ 0,00</b>	<b>AQ-COPEI   AQ-DIREN</b>		<b>PROPI</b>	<b>Janeiro</b>	<b>Dezembro</b>	<b>Baixo interesse na participação dos estudantes, Falta de recursos financeiros</b>	<b>Índice de eficácia</b>	<b>Taxa de participação = (nº de estudantes participantes/ nº total de estudantes) *100</b>	<b>Desenvolvimento institucional</b>
4.2.1	Divulgar amplamente as olimpíadas científicas em diferentes meios de comunicação	Olimpíadas divulgadas	1	R\$ 0,00	AQ-COPEI								
4.2.2	Estimular a participação de estudantes na OBR	Participação de estudantes na OBR	20	R\$ 0,00	AQ-IFMS   AQ-COPEI								
4.2.3	Estimular a participação de estudantes na OBB	Participação de estudantes na OBB	20	R\$ 0,00	AQ-COPEI								
4.2.4	Estimular a participação de estudantes na OBMEP	Participação de estudantes na OBMEP	20	R\$ 0,00	AQ-COPEI								
4.2.5	Estimular a participação de estudantes na OMIF	Participação de estudantes na OMIF	20	R\$ 0,00	AQ-COPEI								
4.2.6	Estimular a participação de estudantes na OBFEP	Participação de estudantes na OBFEP	10	R\$ 0,00	AQ-COPEI								

4.2.7	Estimular a participação de estudantes na MOBFOG	Participação de estudantes na MOBFOG	10	R\$ 0,00	AQ-COPEI								
4.3	<b>Realizar, no mínimo, 5 eventos que estimulem a produção e divulgação científica</b>	Eventos realizados	5	R\$ 0,00	AQ-COPEI		PROPI	Janeiro	Dezembro	Falta de recursos financeiros, falta de parcerias	Índice de eficácia	Taxa de eventos realizados = (eventos realizados/ eventos previstos) *100	Desenvolvimento institucional
4.3.1	Promover a Semana de Ciência e Tecnologia 2020 - SCT	Evento realizado	1	R\$ 0,00	AQ-COPEI								
4.3.2	Promover a Feira de Ciências e Tecnologia de Aquidauana - FECIAQ 2020	Evento realizado	1	R\$ 0,00	AQ-COPEI								
4.3.3	Promover o II Encontro de Iniciação Científica na SCT 2020	Evento realizado	1	R\$ 0,00	AQ-COPEI								
4.3.4	Promover Roda de Conversa Científica na recepção dos calouros	Evento realizado	1	R\$ 0,00	AQ-COPEI								
4.3.5	Promover o Ciclo Científico para capacitação dos docentes da rede pública dos municípios de Aquidauana e Anastácio	Evento realizado	1	R\$ 0,00	AQ-COPEI								
4.4	<b>Firmar, no mínimo, 1 parceria com setor produtivo em projetos de pesquisa</b>	Parceria efetivada	1	R\$ 0,00	AQ-COPEI		PROEX	Janeiro	Dezembro	Falta de interesse do setor produtivo	Índice de eficácia	Taxa de parceria firmada = (parcerias firmadas /parcerias previstas) *100	Desenvolvimento institucional
4.4.1	Divulgar e estimular a participação dos docentes no Edital de Pesquisa Aplicada e Extensão Tecnológica - PAET	Divulgação realizada	1	R\$ 0,00	AQ-COPEI								
4.4.2	Realizar uma reunião para explicar sobre os acordos de cooperação técnica	Reunião realizada	1	R\$ 0,00	AQ-COPEI								
4.5	<b>Atender, no mínimo, 80 pessoas da comunidade interna no IFMaker</b>	Pessoas atendidas	80	R\$ 0,00	AQ-COPEI			Janeiro	Dezembro	Baixo interesse em participação dos estudantes	Índice de eficácia	Taxa de pessoas atendidas = (pessoas atendidas /previsão de pessoas a serem atendidas) *100	Desenvolvimento institucional
4.5.1	Ofertar, no mínimo, 1 oficina do IFMaker por semestre, dentro do campus	Oficina realizada	2	R\$ 0,00	AQ-COPEI								
4.5.2	Divulgar amplamente as oficinas, equipamentos e recursos do IFMAKER	Divulgação realizada	1	R\$ 0,00	AQ-COPEI								

4.5.3	Levar os recursos e possibilidades do IFMAKER aos projetos de PIBIC submetidos	Projetos submetidos	1	R\$ 0,00	AQ-COPEI								
4.6	Estruturar o espaço do IFMAKER no Campus Aquidauana	Espaço estruturado	5	R\$ 0,00	AQ-COPEI			Janeiro	Dezembro	Suspensão das atividades presenciais, recurso orçamentário indisponível	Índice de execução	Espaço estruturado (Sim ou Não)	Desenvolvimento institucional
4.6.1	Identificar, mapear e organizar todos os recursos do IFMAKER	Recursos identificados	1	R\$ 0,00	AQ-COPEI								
4.7	Aumentar em 10% a submissão de projetos no edital de iniciação científica	Aumento concluído	1	R\$ 0,00	AQ-COPEI		PROPI	Janeiro	Dezembro	Diminuição no número de projetos inscritos	Índice de eficácia	Taxa de variação de projetos submetidos = (n° de projetos submetidos em 2021 - n° de projetos submetidos em 2020) / (n° de projetos submetidos em 2020) *100	Desenvolvimento institucional
4.7.1	Divulgar, amplamente, o edital para os estudantes e docentes em diferentes meio de comunicação	Edital divulgado	1	R\$ 0,00	AQ-COPEI								
4.7.2	Realizar uma reunião sobre o edital de iniciação científica com os estudantes	Reunião realizada	1	R\$ 0,00	AQ-COPEI								
4.8	Aumentar em 10% a submissão de projetos para integrar a TecnoIF – Incubadora Mista e Social de Empresas do IFMS	Aumento no número de projetos	1	R\$ 0,00	AQ-IFMS		PROPI	Janeiro	Dezembro	Falta de interesse em participação	Índice de eficácia	Taxa de variação de submissão de projetos = (n° de projetos submetidos em 2021/n° de projetos submetidos em 2020) *100	Desenvolvimento institucional
4.8.1	Divulgar, amplamente, o edital da TecnoIF para os estudantes e docentes em diferentes meios de comunicação	Edital divulgado	1	R\$ 0,00	AQ-COPEI								
4.8.2	Ofertar, no mínimo, 1 oficina de empreendedorismo e inovação por semestre	Oficinas ofertadas	2	R\$ 0,00	AQ-COPEI								
4.9	Mapear a quantidade de estudantes envolvidos em atividades relacionadas à pesquisa (iniciação científica, IFMaker, TecnoIF)	Aumento no número de estudantes envolvidos	1	R\$ 0,00	AQ-COPEI			Janeiro	Dezembro	Falta de tempo hábil para a atividade	Índice de execução	Mapeamentos dos estudantes envolvidos em atividades relacionadas à pesquisa (sim ou não)	Desenvolvimento institucional

4.9.1	Implementar o registro dos projetos apoiados pelo IFMaker	Registro implementado	1	R\$ 0,00	AQ-COPEI								
4.10	Realizar 2 ações no laboratório de Robótica	Melhorias no setor	2	R\$ 0,00	AQ-COPEI			Janeiro	Dezembro	Falta de recursos financeiros, Falta de identificação dos itens necessários para o laboratório de robótica	Índice de eficácia	Taxa de ações realizadas = (nº de ações realizadas/nº de ações previstas) *100	Desenvolvimento institucional
4.10.1	Oferecer oficina da área de robótica para estudantes dos cursos do IFMS	Oficina realizada	1	R\$ 0,00	AQ-COTRE								
4.10.2	Abrir processo de compra para material de robótica e computadores para o laboratório	Processo aberto	1	R\$ 0,00	AQ-COTRE								

**OBJETIVO Nº 5**

<b>Descrição:</b>	<b>Desenvolver ações voltadas à extensão</b>
<b>Início execução:</b>	<b>Janeiro</b>
<b>Fim execução:</b>	<b>Dezembro</b>

Macro objetivo	Objetivo estratégico	Meta estratégica
2. DESENVOLVER, PRODUZIR E DIFUNDIR A CIÊNCIA, TECNOLOGIA E INOVAÇÃO PARA A SOCIEDADE EM ÂMBITO LOCAL, REGIONAL E NACIONAL	2.4 ESTIMULAR A PESQUISA APLICADA, A INOVAÇÃO, A PRODUÇÃO CULTURAL, O EMPREENDEDORISMO, E COOPERATIVISMO CONSOLIDANDO A INTEGRAÇÃO ENTRE ENSINO, PESQUISA E EXTENSÃO	2.4.4 Alcançar até 2021 o índice anual de 10% de participação dos servidores nos campi e reitoria, nas atividades de extensão, artísticas e culturais, com base em 2018, e manter tal índice até 2023.
	2.5 FORTALECER PARCERIAS COM INSTITUIÇÕES E MOVIMENTOS SOCIAIS	2.5.1 Ampliar em 5%, ao ano, o número de parcerias com os setores produtivo, social e cultural, utilizando como base de partida o ano de 2018
1. FORMAR PROFISSIONAIS CRÍTICOS E HUMANISTAS EM CONSONÂNCIA COM AS DEMANDAS DA SOCIEDADE	1.4 PROMOVER ATIVIDADES CULTURAIS E ESPORTIVAS PARA O DESENVOLVIMENTO HUMANO	1.4.3 Desenvolver no mínimo um evento de arte e um de cultura, além da semana de arte e cultura, anualmente, nos dez campi do IFMS, a partir da institucionalização dos núcleos de arte e cultura.
		1.4.2 Institucionalizar em cada campi do IFMS, até 2023, um núcleo de arte e cultura.
	1.6 CONSOLIDAR A INTEGRAÇÃO ENTRE ENSINO, PESQUISA E EXTENSÃO	1.6.1 Implementar, até 2021, em 100% dos cursos ofertados, a curricularização da extensão nos cursos de graduação e até 2023 a curricularização da pesquisa nos cursos de Pós Graduação.

**Programa - Atividade Institucional**

Nº	DETALHAMENTO DAS METAS E RESPECTIVAS AÇÕES	PRODUTO / RESULTADO	QTD.	INVESTIMENTO NECESSÁRIO	SETOR RESPONSÁVEL	SETOR CORRESPONSÁVEL	SETOR COPARTICIPANTE	MÊS INÍCIO	MÊS FIM	IDENTIFICAÇÃO DO RISCO	ÍNDICES	INDICADOR	CAT (SINAES)
----	--	---------------------	------	-------------------------	-------------------	----------------------	----------------------	------------	---------	------------------------	---------	-----------	--------------

5.1	<b>Firmar, no mínimo, 1 acordo de cooperação técnica com empresas ou instituições em Atividade de Extensão</b>	<b>Acordo realizado</b>	<b>1</b>	<b>R\$ 0,00</b>	<b>AQ-COERI</b>		<b>PROEX</b>	<b>Janeiro</b>	<b>Dezembro</b>	<b>Falta de interesse das instituições e empresas</b>	<b>Índice de eficácia</b>	<b>Acordo firmado (Sim ou Não)</b>	<b>Desenvolvimento institucional</b>
5.1.1	Divulgar o edital de captação de parcerias publicado pela PROEX para os servidores do campus	Edital divulgado	1	R\$ 0,00	AQ-COERI								
5.2	<b>Alcançar, no mínimo, 50 pessoas da comunidade externa pelo IFMAKER</b>	<b>Comunidade externa atendida</b>	<b>1</b>	<b>R\$ 0,00</b>	<b>AQ-COPEI</b>		<b>PROPI</b>	<b>Janeiro</b>	<b>Dezembro</b>	<b>Falta de interesse/adesão do público externo, dificuldade de divulgação</b>	<b>Índice de eficácia</b>	<b>Taxa de atendimento externo= (Quantidade de pessoas atendidas/50) *100</b>	<b>Desenvolvimento institucional</b>
5.2.1	Ofertar, no mínimo, 1 ação do IFMaker, por semestre, voltada à comunidade externa	Ações realizadas	2	R\$ 0,00	AQ-COPEI								
5.3	<b>Realizar no mínimo 1 Projeto de Extensão do Curso de Bacharelado em Engenharia Civil em parceria com outras instituições ou empresas</b>	<b>Parceria realizada</b>	<b>1</b>	<b>R\$ 0,00</b>	<b>AQ-COBEC</b>		<b>PROEX</b>	<b>Janeiro</b>	<b>Dezembro</b>	<b>Falta de interesse de participação de instituições externas</b>	<b>Índice de eficácia</b>	<b>Projeto de Extensão realizado (Sim ou Não)</b>	<b>Desenvolvimento institucional</b>
5.3.1	Participar do Processo de Seleção para apoio a Projetos de Extensão	Participação efetivada	1	R\$ 0,00	AQ-COBEC								
5.4	<b>Promover o Festival de Arte e Cultura do Campus Aquidauana</b>	<b>Festival realizado</b>	<b>1</b>	<b>R\$ 0,00</b>	<b>AQ-DIRGE   AQ-DIREN</b>			<b>Janeiro</b>	<b>Dezembro</b>	<b>Falta de recursos financeiros</b>	<b>Índice de execução</b>	<b>Festival realizado (sim ou não)</b>	<b>Políticas acadêmicas</b>
5.4.1	Participar do Edital do Festival de Arte e Cultura da Proex	Participação efetivada	1	R\$ 0,00	AQ-DIRGE								
5.4.2	Emitir Portaria da Comissão do Festival de Arte e Cultura do IFMS do Campus Aquidauana	Comissão instituída	1	R\$ 0,00	AQ-GABIN								
5.5	<b>Incluir a curricularização dos PPC's em todos os cursos de graduação do Campus Aquidauana</b>	<b>PPC's regularizados</b>	<b>1</b>	<b>R\$ 0,00</b>	<b>AQ-DIREN</b>			<b>Janeiro</b>	<b>Dezembro</b>	<b>Não conseguir aprovar em 2021 os PPC's</b>	<b>Índice de execução</b>	<b>PPC's das 3 graduações aprovados (sim ou não)</b>	<b>Políticas acadêmicas</b>
5.5.1	Estudo da curricularização pelos Colegiados dos Cursos	Estudo concluído	1	R\$ 0,00	AQ-DIREN								
5.5.2	Inclusão da curricularização nos PPC's	Inclusão realizada	1	R\$ 0,00	AQ-DIREN								
5.5.3	Submissão dos PPC's aos Conselhos para aprovação (COEPE e COSUP)	Submissão enviada	1	R\$ 0,00	AQ-DIREN								
5.6	<b>Aumentar, através de 2 ações, o índice de participação dos servidores do Campus Aquidauana em atividades de extensão, artísticas e culturais</b>	<b>Aumento no número de participantes</b>	<b>3</b>	<b>R\$ 0,00</b>	<b>AQ-DIREN   AQ-DIRGE</b>			<b>Janeiro</b>	<b>Dezembro</b>	<b>Suspensão das atividades presenciais não permitirem o aumento do número de participantes</b>	<b>Índice de execução</b>	<b>Taxa de ações realizadas= Taxa de ações realizadas/2) *100</b>	<b>Políticas acadêmicas</b>
5.6.1	Promover a participação dos servidores do Campus Aquidauana nos Jogos do IFMS	Participação dos estudantes	1	R\$ 0,00	AQ-DIREN								

5.6.2	Promover a participação de servidores técnico administrativos em projetos de extensão no Campus Aquidauana	Participação promovida	1	R\$ 0,00	AQ-DIRGE   AQ-DIREN								
-------	--	------------------------	---	----------	---------------------	--	--	--	--	--	--	--	--

**OBJETIVO Nº 6**

<b>Descrição:</b>	Promover ações de capacitação e qualificação dos servidores
<b>Início execução:</b>	Janeiro
<b>Fim execução:</b>	Dezembro

Macro objetivo	Objetivo estratégico	Meta estratégica
5. APRIMORAR A POLÍTICA DE PESSOAL COM FOCO NOS OBJETIVOS INSTITUCIONAIS	5.2 ESTABELECEER PROCEDIMENTOS VISANDO À ADOÇÃO DE BOAS PRÁTICAS DE GOVERNANÇA PÚBLICA NA ÁREA DE GESTÃO DE PESSOAS, VISANDO A MELHORIA DOS RESULTADOS INSTITUCIONAIS	5.2.1 Implantar projeto piloto da gestão por competências, em pelo menos 20% dos servidores do IFMS, até 2023.
		5.2.2 Desenvolver até 2021 a estrutura curricular de um curso de capacitação para os Gestores (aqueles que exercem Cargos de Direção ou Função Gratificada) do IFMS. Implementar este curso, capacitando 50% dos gestores até 2022 e os outros 50% até 2023.
	5.1 FORTALECER O DESENVOLVIMENTO DE PESSOAS PROMOVENDO A QUALIFICAÇÃO E CAPACITAÇÃO DE SERVIDORES, NO ÂMBITO NACIONAL E INTERNACIONAL COM FOCO NOS OBJETIVOS INSTITUCIONAIS	5.1.1 Capacitar e qualificar 60% dos servidores, conforme o Plano de Desenvolvimento de Pessoas, anualmente, para o atendimento das demandas institucionais, por meio de ações promovidas pelo IFMS ou por parcerias com instituições públicas ou privadas, nacionais ou internacionais.
		5.1.2 Proporcionar a partir de 2020, o afastamento integral para pós-graduação stricto sensu e pós-doutorado, de 5% dos servidores técnicos-administrativos, ao ano e por unidade do IFMS, visando ao aumento da qualificação da categoria.
	5.3 FOMENTAR A SAÚDE E QUALIDADE DE VIDA DOS SERVIDORES DO IFMS	5.3.2 Diagnosticar, anualmente, o quantitativo dos afastamentos dos servidores do IFMS para tratamento de saúde.
		5.3.3 Monitorar, anualmente, o quantitativo de afastamentos dos servidores do IFMS por acidentes ou doenças profissionais.

**Programa - Atividade Institucional**

Nº	DETALHAMENTO DAS METAS E RESPECTIVAS AÇÕES	PRODUTO / RESULTADO	QTD.	INVESTIMENTO NECESSÁRIO	SETOR RESPONSÁVEL	SETOR CORRESPONSÁVEL	SETOR COPARTICIPANTE	MÊS INÍCIO	MÊS FIM	IDENTIFICAÇÃO DO RISCO	ÍNDICES	INDICADOR	CAT (SINAES)
6.1	Incentivar, através de 7 ações, a capacitação dos servidores do Campus Aquidauana	Oferta de capacitações aos servidores	6	R\$ 0,00	AQ-COGEP		DIGEP	Janeiro	Dezembro	Cenários desconhecidos devido a pandemia da Covid 19, esforços dos servidores voltados às aulas remotas e suspensão das atividades presenciais. Falta de recursos orçamentários.	Índice de eficácia	Taxa de ações concluídas= (Quantidade de ações realizadas /quantidade de ações previstas) *100	Desenvolvimento institucional

6.1.1	Executar 1 ação de desenvolvimento de curta duração no Campus Aquidauana, por meio de instrutores internos com o apoio da Digepe	Curso ofertado	1	R\$ 0,00	AQ-COGEPE		DIGEP						
6.1.2	Executar 1 ação de desenvolvimento de curta duração do Campus Aquidauana, por meio de instrutores externo	Curso ofertado	1	R\$ 0,00	AQ-COGEPE								
6.1.3	Realizar as tramitações competentes ao Campus Aquidauana referentes a publicação do edital de seleção de técnicos administrativos para concessão de afastamento para pós-graduação stricto sensu ou pós-doutorado	Edital publicado e divulgado	1	R\$ 0,00	AQ-IFMS								
6.1.4	Apoiar a participação dos servidores da Biblioteca em pelo menos duas capacitações referente a base de dados virtuais ou assunto relacionado a área de biblioteconomia.	Participação de servidores em capacitações da área da Biblioteconomia	2	R\$ 0,00	AQ-COGEPE   AQ-BIBLI								
6.1.5	Realizar levantamento do quantitativo de vagas para edital de afastamento docente	Número de vagas disponíveis	1	R\$ 0,00	AQ-COGEPE   AQ-DIREN   AQ-DIRGE								
6.1.6	Preencher o Plano de Desenvolvimento Institucional (PDP), referente ao Campus Aquidauana	Contribuições no PDP	1	R\$ 0,00	AQ-COGEPE								
6.1.7	Buscar oferta de capacitações considerando a implementação de novas ferramentas voltadas para Administração Pública do Governo Federal (SIADS, Comprasnet 4.0, SIAFI, etc)	Capacitação de servidores na área citada	1	R\$ 0,00	AQ-COGEPE   AQ-DIRAD								
6.2	<b>Realizar, através de 2 ações, o levantamento de todos os afastamentos para tratamento de saúde no Campus Aquidauana</b>	<b>Todos os afastamentos cadastrados</b>	<b>2</b>	<b>R\$ 0,00</b>	<b>AQ-COGEPE</b>		<b>DIGEP</b>	<b>Janeiro</b>	<b>Dezembro</b>	<b>Atestados médicos preenchidos incorretamente ou não enviados à Cogep.</b>	<b>Índice de execução</b>	<b>2 ações realizadas (sim ou não)</b>	<b>Desenvolvimento institucional</b>
6.2.1	Atualizar a planilha de afastamentos do Campus Aquidauana	Planilha atualizada	1	R\$ 0,00	AQ-COGEPE								
6.2.2	Encaminhar ao Nuase todos os atestados médicos enviados pelos servidores do Campus Aquidauana à Cogep.	Processos de atestados médicos do Campus Aquidauana atualizados.	1	R\$ 0,00	AQ-COGEPE								

**OBJETIVO Nº 7**

<b>Descrição:</b>	<b>Adequar o fornecimento de merenda escolar aos estudantes</b>
<b>Início execução:</b>	<b>Janeiro</b>
<b>Fim execução:</b>	<b>Dezembro</b>



<b>Macro objetivo</b>	<b>Objetivo estratégico</b>	<b>Meta estratégica</b>
<b>3. PROMOVER A INCLUSÃO SOCIAL, ACESSIBILIDADE E RESPEITO À DIVERSIDADE</b>	<b>3.1 GARANTIR E AMPLIAR AS POLÍTICAS INTERNAS DE ASSISTÊNCIA ESTUDANTIL</b>	<b>3.1.1 Institucionalizar a oferta de alimentação escolar, em no mínimo cinco campi do IFMS, até 2023.</b>

**Programa - Atividade Institucional**

Nº	DETALHAMENTO DAS METAS E RESPECTIVAS AÇÕES	PRODUTO / RESULTADO	QTD.	INVESTIMENTO NECESSÁRIO	SETOR RESPONSÁVEL	SETOR CORRESPONSÁVEL	SETOR COPARTICIPANTE	MÊS INÍCIO	MÊS FIM	IDENTIFICAÇÃO DO RISCO	ÍNDICES	INDICADOR	CAT (SINAES)
7.1	Consolidar, através de 8 ações, a oferta da merenda escolar fria no ano de 2021	Merenda escolar fria fornecida	8	R\$ 0,00	AQ-DIRGE   AQ-DIRAD   AQ-DIREN		PROEN	Janeiro	Dezembro	Falta de recursos disponíveis, não participação de instituições nas chamadas públicas e pregões eletrônicos, número reduzido de servidores para atuarem nas ações.	Índice de eficácia	Taxa de ações concluídas = (nº de ações realizadas/8) *100	Desenvolvimento institucional
7.1.1	Adequar o cardápio da merenda fria conforme recomendações da profissional nutricionista	Cardápio adequado	1	R\$ 0,00	AQ-DIRGE								
7.1.2	Adquirir, através do processo de Chamada Pública, alimentos da Agricultura Familiar	Alimentos adquiridos	1	R\$ 0,00	AQ-DIRGE								
7.1.3	Adquirir demais gêneros alimentícios necessários para a oferta da merenda fria em 2021	Produtos comprados	1	R\$ 0,00	AQ-DIRAD								
7.1.4	Contratar profissionais para atuarem como equipe de apoio da merenda escolar	Profissionais contratados	1	R\$ 0,00	AQ-DIRAD		PROAD						
7.1.5	Capacitar, juntamente com a nutricionista, a equipe de apoio para a oferta da merenda escolar	Equipe capacitada	1	R\$ 0,00	AQ-DIRGE		PROEN						
7.1.6	Realizar relatórios mensais da oferta da merenda escolar	Relatórios realizados	1	R\$ 0,00	AQ-DIRGE		PROEN						
7.1.7	Iniciar a obra de adaptação da cozinha	Obra inicializada	1	R\$ 0,00	AQ-DIRGE		PRODI   PROEN						
7.1.8	Adquirir os utensílios, equipamentos e eletrodomésticos necessários para a oferta da merenda quente	Equipamentos adquiridos	1	R\$ 0,00	AQ-DIRAD		PROAD						

**OBJETIVO Nº 8**

<b>Descrição:</b>	<b>Favorecer ações que promovam a qualidade de vida dos estudantes e servidores</b>
<b>Início execução:</b>	<b>Janeiro</b>
<b>Fim execução:</b>	<b>Dezembro</b>



8.3.3	Apresentar ao CODIR o Plano Diretor do Campus Aquidauana	Plano Diretor apresentado	1	R\$ 0,00	AQ-DIRGE								
8.3.4	Conseguir a aprovação do COSUP do Plano Diretor do Campus Aquidauana	Plano Diretor aprovado	1	R\$ 0,00	AQ-DIRGE								
8.4	<b>Criar um grupo de estudo do Programa de Esportes do IFMS do Campus Aquidauana</b>	<b>Grupo estabelecido</b>	<b>1</b>	<b>R\$ 0,00</b>	<b>AQ-DIREN   AQ-DIRGE</b>			Janeiro	Dezembro	Falta de interesse dos servidores	Índice de execução	Grupo de trabalho criado (sim ou não)	Políticas acadêmicas
8.4.1	Enviar convite aos servidores para participarem do grupo de trabalho	Convite enviado	1	R\$ 0,00	AQ-DIREN								
8.4.2	Emissão de portaria do grupo de trabalho	Portaria emitida	1	R\$ 0,00	AQ-IFMS								

### OBJETIVO Nº 9

<b>Descrição:</b>	<b>Ampliar o desenvolvimento do planejamento tático e operacional no campus, alinhado ao planejamento estratégico do IFMS</b>
<b>Início execução:</b>	<b>Janeiro</b>
<b>Fim execução:</b>	<b>Dezembro</b>

Macro objetivo	Objetivo estratégico	Meta estratégica
4. PROMOVER A GESTÃO PÚBLICA EFETIVA, PROPICIANDO INFRAESTRUTURA ADEQUADA E SUSTENTABILIDADE ORÇAMENTÁRIA	4.1 DESENVOLVER A CULTURA DO PLANEJAMENTO ESTRATÉGICO E ORGANIZACIONAL PARTICIPATIVO	4.1.2 Acompanhar, a partir de 2020, por meio da medição dos indicadores das Metas do PDI 2019 -2023, a implementação do modelo de gestão pública baseado na governança institucional para resultados.
		4.1.1 Desenvolver estratégias de sensibilização da comunidade interna, para fortalecimento, engajamento de todos e apropriação de uma mentalidade consolidada, para efetiva aplicação do fundamental princípio de gestão denominado planejamento organizacional, por meio da implementação de, no mínimo, duas ações anuais.

### Programa - Atividade Institucional

Nº	DETALHAMENTO DAS METAS E RESPECTIVAS AÇÕES	PRODUTO / RESULTADO	QTD.	INVESTIMENTO NECESSÁRIO	SETOR RESPONSÁVEL	SETOR CORRESPONSÁVEL	SETOR COPARTICIPANTE	MÊS INÍCIO	MÊS FIM	IDENTIFICAÇÃO DO RISCO	ÍNDICES	INDICADOR	CAT (SINAES)
9.1	Desenvolver 3 ações voltadas ao Planejamento Organizacional	Ações alcançadas	3	R\$ 0,00	AQ-DIRGE			Janeiro	Dezembro	Falta de interesse dos servidores nas atividades, Falta de recursos financeiros	Índice de eficácia	Taxa de ações realizadas = (Ações realizadas/ ações previstas) *100	Desenvolvimento institucional
9.1.1	Realizar palestra sobre a utilização da ferramenta de gestão 5W2H	Palestra realizada	1	R\$ 0,00	AQ-DIRAD								
9.1.2	Implantar a ferramenta de gestão 5W2H em todas coordenações de ensino e administração	Ferramenta implantada	1	R\$ 0,00	AQ-DIRGE								
9.1.3	Realizar palestra sobre o planejamento estratégico do IFMS pela Direção de Planejamento (Dipla)	Palestra realizada	1	R\$ 0,00	AQ-DIRGE		PRODI						

### OBJETIVO Nº 10

<b>Descrição:</b>	Desenvolver adequações e ações voltadas à inclusão e à diversidade
<b>Início execução:</b>	Janeiro
<b>Fim execução:</b>	Dezembro

Macro objetivo	Objetivo estratégico	Meta estratégica
3. PROMOVER A INCLUSÃO SOCIAL, ACESSIBILIDADE E RESPEITO À DIVERSIDADE	3.3 FOMENTAR AÇÕES PARA PROTEÇÃO DA DIVERSIDADE EM TODAS AS SUAS EXPRESSÕES	3.3.1 Realizar, no mínimo, cinco ações anuais, que atendam aos grupos sociais vulneráveis e a proteção da diversidade, em todas as suas expressões, e enfrentamento à discriminação e ao preconceito.

**Programa - Atividade Institucional**

Nº	DETALHAMENTO DAS METAS E RESPECTIVAS AÇÕES	PRODUTO / RESULTADO	QTD.	INVESTIMENTO NECESSÁRIO	SETOR RESPONSÁVEL	SETOR CORRESPONSÁVEL	SETOR COPARTICIPANTE	MÊS INÍCIO	MÊS FIM	IDENTIFICAÇÃO DO RISCO	ÍNDICES	INDICADOR	CAT (SINAES)
10.1	Realizar duas ações que atendam aos grupos sociais vulneráveis e a proteção da diversidade, em todas as suas expressões, e enfrentamento à discriminação e ao preconceito.	Ações realizadas	5	R\$ 0,00	AQ-NUGED   AQ-DIREN			Janeiro	Dezembro	Sobrecarga de trabalho da equipe do setor do Nuged, considerando o afastamento para capacitação de dois servidores do setor.	Índice de eficácia	Taxa de ações realizadas = (nº de ações realizadas / nº de ações previstas)*100	Desenvolvimento institucional
10.1.1	Identificar quais são as maiores vulnerabilidades dos grupos sociais do Campus Aquidauana	Identificação realizada	1	R\$ 0,00	AQ-DIREN   AQ-NUGED								
10.1.2	Realizar pelo menos dois eventos de forma virtual ou presencial que abranjam o tema de Proteção à Diversidade e Enfrentamento à discriminação e ao preconceito.	Eventos realizados	2	R\$ 0,00	AQ-DIREN   AQ-NUGED								

**OBJETIVO Nº 11**

<b>Descrição:</b>	Expandir oferta de cursos EAD
<b>Início execução:</b>	Janeiro
<b>Fim execução:</b>	Dezembro

Macro objetivo	Objetivo estratégico	Meta estratégica
1. FORMAR PROFISSIONAIS CRÍTICOS E HUMANISTAS EM CONSONÂNCIA COM AS DEMANDAS DA SOCIEDADE	1.5 AMPLIAR O USO DE TECNOLOGIAS EDUCACIONAIS E A OFERTA DA EDUCAÇÃO A DISTÂNCIA	1.5.3 Atender anualmente, com a oferta de cursos, 25 municípios do estado de Mato Grosso do Sul, por meio da EAD. 1.5.4 Realizar a efetivação de 10 mil matrículas anuais nos cursos EAD.

**Programa - Atividade Institucional**

Nº	DETALHAMENTO DAS METAS E RESPECTIVAS AÇÕES	PRODUTO / RESULTADO	QTD.	INVESTIMENTO NECESSÁRIO	SETOR RESPONSÁVEL	SETOR CORRESPONSÁVEL	SETOR COPARTICIPANTE	MÊS INÍCIO	MÊS FIM	IDENTIFICAÇÃO DO RISCO	ÍNDICES	INDICADOR	CAT (SINAES)
----	--	---------------------	------	-------------------------	-------------------	----------------------	----------------------	------------	---------	------------------------	---------	-----------	--------------

11.1	Ofertar 200 novas vagas em cursos na modalidade EaD	Vagas ofertadas	200	R\$ 0,00	AQ-COEAD		CREAD	Janeiro	Dezembro	Falta de parceria das prefeituras	Índice de eficácia	Taxa de vagas ofertadas= (n° de vagas abertas/n° de vagas previstas) *100	Desenvolvimento institucional
11.1.1	Abrir vagas para o curso Técnico Subsequente em Edificações	Vagas abertas	40	R\$ 0,00	AQ-COEAD								
11.1.2	Abrir vagas para o curso Técnico Subsequente em Administração	Vagas abertas	40	R\$ 0,00	AQ-COEAD								
11.1.3	Abrir vagas para o curso Técnico em Manutenção e Suporte em Informática	Vagas abertas	40	R\$ 0,00	AQ-COEAD								
11.1.4	Abrir vagas para o curso Operador de Computador (FIC)	Vagas abertas	40	R\$ 0,00	AQ-COEAD								
11.1.5	Abrir vagas para o curso de Vendedor (FIC)	Vagas abertas	40	R\$ 0,00	AQ-COEAD								
11.2	Aumentar em 100% o atendimento das áreas de abrangência do Campus por meio da EaD	Aumento no atendimento	1	R\$ 0,00	AQ-COEAD			Janeiro	Dezembro	Falta de parceria das prefeituras	Índice de eficácia	Taxa de variação do atendimento = (n° de atendimentos em 2020 - n° de atendimentos em 2019/ n° de atendimentos em 2019) *100	Políticas de gestão
11.2.1	Estabelecer, no mínimo, 1 nova parceria com os municípios da área de abrangência para ofertas de cursos EaD	Parceria estabelecida	1	R\$ 0,00	AQ-COEAD								
OBJETIVO Nº 12													
Descrição:		Implementar infraestrutura física e tecnológica de acordo com as necessidades do campus											
Início execução:		Janeiro											
Fim execução:		Dezembro											

Macro objetivo	Objetivo estratégico	Meta estratégica
3. PROMOVER A INCLUSÃO SOCIAL, ACESSIBILIDADE E RESPEITO À DIVERSIDADE	3.2 ADEQUAR A INFRAESTRUTURA FÍSICA E TECNOLÓGICA PARA GARANTIA DA ACESSIBILIDADE E PROMOÇÃO DO ESPORTE	3.2.3 Implantar, até 2023, em no mínimo 8 unidades do IFMS, a infraestrutura poliesportiva nos campi do IFMS, a partir da adequação das quadras já existentes e/ou implantação de novos espaços, conforme Plano Diretor.
4. PROMOVER A GESTÃO PÚBLICA EFETIVA, PROPICIANDO INFRAESTRUTURA ADEQUADA E SUSTENTABILIDADE ORÇAMENTÁRIA	4.3 PROPICIAR A INFRAESTRUTURA FÍSICA E TECNOLÓGICA ADEQUADAS PARA ATIVIDADES ACADÊMICAS, ADMINISTRATIVAS E CULTURAIS	4.3.1 Desenvolver, no mínimo, 2 projetos, anualmente, para adequar a infraestrutura física e tecnológica ao Plano Diretor, visando ao desenvolvimento das atividade de ensino, pesquisa e extensão e de gestão.
	4.5 AUMENTAR A EFETIVIDADE DA APLICAÇÃO DE RECURSOS DE FORMA SUSTENTÁVEL	4.5.3 Alcançar, anualmente, o índice percentual de, no mínimo, 80% da execução orçamentária do valor das execuções planejadas do orçamento de custeio no Quadro de Detalhamento de Despesas – QDD, de cada unidade do IFMS, objetivando a valorização do planejamento no QDD, até 2023.
		4.5.2 Aumentar anualmente, em 5%, o índice de efetividade da execução do valor das contratações previstas no Plano Anual de Contratações - PAC, objetivando obter a melhoria contínua da efetividade da execução das contratações, até 2023.

### Programa - Atividade Institucional

Nº	DETALHAMENTO DAS METAS E RESPECTIVAS AÇÕES	PRODUTO / RESULTADO	QTD.	INVESTIMENTO NECESSÁRIO	SETOR RESPONSÁVEL	SETOR CORRESPONSÁVEL	SETOR COPARTICIPANTE	MÊS INÍCIO	MÊS FIM	IDENTIFICAÇÃO DO RISCO	ÍNDICES	INDICADOR	CAT (SINAES)
12.1	Realizar 2 ações de estruturação do Laboratório de Automação do IFMaker	Ações realizadas	2	R\$ 0,00	AQ-COPEI			Janeiro	Dezembro	Não retorno das atividades presenciais	Índice de execução	Taxa de execução= (Quantidade de ações realizadas/2) *100	Desenvolvimento institucional
12.1.1	Implantar a divisória da sala modular	Divisória implantada	1	R\$ 0,00	AQ-COPEI								
12.1.2	Mover para sala modular o mobiliário e maquinário do IFMaker coerente com esses espaço	Mobiliário e maquinários movidos	1	R\$ 0,00	AQ-COPEI								
12.2	Executar 8 ações de melhoria na infraestrutura do Campus Aquidauana	Ações realizadas	6	R\$ 0,00	AQ-DIRAD   AQ-COADS		PROAD   PRODI	Janeiro	Dezembro	Falta de recursos orçamentários, problemas na contratação do serviço, falta de projeto para a execução do serviço	Índice de execução	Taxa de ações concluídas= (Quantidades de ações realizadas /quantidade de ações previstas) *100	Infraestrutura física



13.1.2	Publicar as atividades do Campus Aquidauana na página do Instagram	Atividades publicadas	1	R\$ 0,00	AQ-DIRGE								
13.1.3	Publicar as atividades na página do site institucional do Campus Aquidauana	Atividades publicadas	1	R\$ 0,00	AQ-DIRGE		ASCOM						
<b>13.2</b>	<b>Publicizar, através de 5 ações, os egressos aprovados em cursos superiores no ano de 2021</b>	<b>Divulgação realizada</b>	<b>5</b>	<b>R\$ 0,00</b>	<b>AQ-DIRGE</b>		<b>PROEX</b>	<b>Janeiro</b>	<b>Dezembro</b>	<b>Sobrecarga de trabalho de servidores</b>	<b>Índice de execução</b>	<b>Taxa de ações realizadas = (nº de ações realizadas / 5) *100</b>	<b>Desenvolvimento institucional</b>
13.2.1	Realizar o levantamento dos egressos aprovados	Lista dos nomes dos egressos aprovados	1	R\$ 0,00	AQ-DIRGE								
13.2.2	Realizar a sessão fotográfica dos egressos aprovados	Fotos realizadas	1	R\$ 0,00	AQ-DIRGE								
13.2.3	Adquirir materiais necessários (tinta, bexiga, tecido verde) para a sessão fotográfica	Materiais adquiridos	1	R\$ 0,00	AQ-DIRGE								
13.2.4	Preparar as artes e divulgar nas redes sociais	Imagens divulgadas	1	R\$ 0,00	AQ-DIRGE		ASCOM						
13.2.5	Imprimir o banner de divulgação a ser disponibilizado na área de recepção do Campus Aquidauana	Banner impresso	1	R\$ 0,00	AQ-DIRGE								
<b>13.3</b>	<b>Realizar, no mínimo, 4 ações voltadas à padronização das cerimônias realizadas no campus</b>	<b>Ações realizadas</b>	<b>4</b>	<b>R\$ 0,00</b>	<b>AQ-GABIN</b>			<b>Janeiro</b>	<b>Dezembro</b>	<b>Dificuldade em reunir servidores de todos as coordenações e setores que tenham relação com as ações de cerimonial.</b>	<b>Índice de execução</b>	<b>Taxa de ações realizadas = (nº de ações realizadas/4) *100</b>	<b>Desenvolvimento institucional</b>
13.3.1	Estruturar solenidade(s) de certificação / colação de grau do 1º e 2º semestres	Solenidades estruturadas	1	R\$ 0,00	AQ-GABIN								
13.3.2	Realizar reuniões com os formandos e informar as direções	Reuniões realizadas	1	R\$ 0,00	AQ-GABIN								
13.3.3	Identificar e elaborar plano de ação do evento	Plano elaborado	1	R\$ 0,00	AQ-GABIN								
13.3.4	Encaminhar informações do evento para o Gabinete da Reitoria / Relações Públicas	Informações enviadas	1	R\$ 0,00	AQ-GABIN								

**OBJETIVO Nº 14**

<b>Descrição:</b>	<b>Aperfeiçoar as ações da Biblioteca</b>
<b>Início execução:</b>	<b>Janeiro</b>
<b>Fim execução:</b>	<b>Dezembro</b>







15.3.2	Atualizar, se necessário, as recomendações do Plano de Contingência do IFMS - Campus Aquidauana	Atualizações realizadas	1	R\$ 0,00	AQ-DIRGE								
15.3.3	Aprovar o Plano de Contingência do IFMS - Campus Aquidauana pelo CODIR (Colégio de Dirigente)	Plano aprovado	1	R\$ 0,00	AQ-DIRGE								
15.4	<b>Aprimorar, através de 3 ações, os procedimentos das solicitações de atividades presenciais no Campus Aquidauana</b>	<b>Solicitações analisadas</b>	<b>1</b>	<b>R\$ 0,00</b>	<b>AQ-DIRGE</b>			Janeiro	Dezembro	Falta de tempo hábil para o cumprimento das ações	Índice de execução	Taxa de ações realizadas = (nº de ações realizadas / nº de ações previstas)*100	Desenvolvimento institucional
15.4.1	Criar um documento eletrônico do Plano de Trabalho para atividades presenciais no Campus Aquidauana	Documento eletrônico criado	1	R\$ 0,00	AQ-DIRGE								
15.4.2	Divulgar o fluxograma para o encaminhamento do Plano de Trabalho de atividades presenciais no Campus Aquidauana	Fluxograma divulgado	1	R\$ 0,00	AQ-DIRGE								
15.4.3	Analisar e orientar as solicitações dos Planos de Trabalho para atividades presenciais do Campus Aquidauana.	Análise e orientações realizadas.	1	R\$ 0,00	AQ-DIRGE								
15.5	<b>Executar o Plano de Contingência do Campus Aquidauana para o retorno das atividades presenciais através do cumprimento de 5 ações previstas</b>	<b>Plano executado</b>	<b>1</b>	<b>R\$ 0,00</b>	<b>AQ-DIRGE</b>			Janeiro	Dezembro	Dificuldade de adaptação às novas atualizações e cenários da pandemia.	Índice de execução	Taxa de ações realizadas = (nº de ações realizadas / nº de ações previstas)*100	Desenvolvimento institucional
15.5.1	Divulgar as ações do Plano de Contingência para a comunidade acadêmica	Ações divulgadas	1	R\$ 0,00	AQ-DIRGE								
15.5.2	Acompanhar as atualizações do Programa Prosseguir no estado do MS	Atualizações acompanhadas	1	R\$ 0,00	AQ-DIRGE								
15.5.3	Aplicar as medidas de biossegurança na estrutura do campus com os materiais adquiridos em processos de compra destinados a este fim.	Medidas aplicadas	1	R\$ 0,00	AQ-DIRGE								
15.5.4	Realizar 2 campanhas de conscientização das medidas de biossegurança de prevenção e contágio ao coronavírus.	Campanhas realizadas	2	R\$ 0,00	AQ-DIRGE								
15.5.5	Divulgar informações educativas e científicas sobre o coronavírus para serem distribuídas em redes sociais às comunidades interna e externa.	Informações divulgadas	1	R\$ 0,00	AQ-DIRGE								

**OBSERVAÇÕES/JUSTIFICATIVAS DO PAE**

Não possui

### 3.13 Campus Campo Grande

PLANO ANUAL ESPECÍFICO - 2021													
Unidade:		Câmpus Campo Grande											
Subunidade:		CG-IFMS											
OBJETIVO Nº 1													
Descrição:		Conduzir os processos de contratações e realizar a gestão contratual no Campus Campo Grande.											
Início execução:		Janeiro											
Fim execução:		Dezembro											
Macro objetivo		Objetivo estratégico				Meta estratégica							
4. PROMOVER A GESTÃO PÚBLICA EFETIVA, PROPICIANDO INFRAESTRUTURA ADEQUADA E SUSTENTABILIDADE ORÇAMENTÁRIA		4.6 FORTALECER A TRANSPARÊNCIA, PARTICIPAÇÃO E CONTROLE SOCIAL E A PRESTAÇÃO DE SERVIÇOS DIGITAIS				4.6.4 Implantar 100% dos conjuntos de Dados Abertos, a partir de 2021, até 2022, contido no Plano de Dados Abertos do IFMS atualizado em 2020.							
		4.5 AUMENTAR A EFETIVIDADE DA APLICAÇÃO DE RECURSOS DE FORMA SUSTENTÁVEL				4.5.2 Aumentar anualmente, em 5%, o índice de efetividade da execução do valor das contratações previstas no Plano Anual de Contratações - PAC, objetivando obter a melhoria contínua da efetividade da execução das contratações, até 2023.							
Programa - Atividade Institucional													
Planejamento de Gerenciamento de Contratações (PGC)													
Nº	DETALHAMENTO DAS METAS E RESPECTIVAS AÇÕES	PRODUTO / RESULTADO	QTD.	INVESTIMENTO NECESSÁRIO	SETOR RESPONSÁVEL	SETOR CORRESPONSÁVEL	SETOR COPARTICIPANTE	MÊS INÍCIO	MÊS FIM	IDENTIFICAÇÃO DO RISCO	ÍNDICES	INDICADOR	CAT (SINAES)
1.1	Inserir 100% dos contratos vigentes no módulo Contratos do SUAP.	Contratos inseridos.	1	R\$ 0,00	CG-IFMS   CG-ADIRA			Janeiro	Dezembro	Não efetuar o lançamento de todos os contratos e dados para inclusão no módulo Contratos do SUAP.	Índice de eficácia	Taxa de inclusão= (número de contratos incluídos /número de contratos assinados em 2021)*100	Políticas de gestão
1.1.1	Levantar os processos vigentes que possam gerar contratos.	Levantamento realizado.	1	R\$ 0,00	CG-IFMS   CG-ADIRA   CG-DIRAD								
1.1.2	Incluir os dados obrigatórios dos Contratos no módulo próprio do SUAP.	Inclusão realizada	1	R\$ 0,00	CG-IFMS   CG-ADIRA								
1.2	Executar 50% dos procedimentos necessários para as novas contratações que visam propiciar infraestrutura, materiais e serviços adequados ao Campus Campo Grande.	50% do procedimentos para Contratações realizados.	1	R\$ 0,00	CG-IFMS   CG-COMAT		PROAD	Janeiro	Dezembro	Falhas na implantação da Centralização da UASG; Falhas no processo licitatório;	Índice de eficácia	Contratações realizadas: Sim ou não.	Políticas de gestão

1.2.1	Executar 70% do processo de contratação de empresa especializada na manutenção preventiva e corretiva de aparelhos de ar condicionado.	Empresa contratada.	1	R\$ 240.000,00	CG-IFMS   CG-COMAT		PROAD						
1.2.2	Executar 70% do processo de contratação de empresa de engenharia para manutenção predial.	Empresa contratada.	1	R\$ 200.000,00	CG-IFMS   CG-COMAT		PROAD						
1.2.3	Executar 70% do processo de contratação de empresa para prestação de serviços alimentícios para o campus.	Empresa contratada.	1	R\$ 100.000,00	CG-IFMS   CG-COMAT								
1.2.4	Executar 50% processo de contratação de empresa para fornecimento e instalação de cobertura na área de estacionamento dos veículos oficiais.	Contratação realizada.	1	R\$ 0,00	CG-IFMS   CG-COMAT		PROAD   PRODI						
1.2.5	Executar 50% do processo de contratação de empresa para prestação de serviços de manutenção de elevadores para o Campus CG.	Empresa contratada.	1	R\$ 50.000,00	CG-IFMS   CG-COMAT								
1.2.6	Executar 70% do processo de contratação de empresa especializada em serviços de chaveiro para o Campus CG.	Empresa contratada.	1	R\$ 5.000,00	CG-IFMS   CG-COMAT   CG-DIRAD		CG-IFMS   PROAD						
1.2.7	Efetivar a Contratação de empresa especializada em SERVIÇO DE ALMOXARIFADO VIRTUAL DE MATERIAL DE CONSUMO ADMINISTRATIVO - GERENCIAMENTO DE MEIOS LOGÍSTICOS para o Campus CG através do processo executado pelo Ministério da Economia.	Empresa contratada.	1	R\$ 1.000,00	CG-IFMS   CG-COMAT   CG-COALP		PROAD						
1.2.8	Executar 50% do processo de aquisição de materiais para os cursos de mecânica do Campus CG.	materiais comprados	1	R\$ 20.000,00	CG-IFMS   CG-COIME   CG-DIREN   CG-COMAT		PROAD						



1.3.9	Executar procedimentos para a renovação da contratação de empresa especializada em serviços de recarga de extintores e sistemas de prevenção a incêndios para o Campus CG.	contrato renovado.	1	R\$ 11.371,00	CG-IFMS   CG-ADIRA   CG-COADS   CG-DIRAD								
1.3.10	Executar procedimentos para a renovação da contratação de empresa especializada em agenciamento de passagens para o Campus CG.	contrato renovado.	2	R\$ 50.575,05	CG-IFMS   CG-ADIRA   CG-DIRER   CG-DIRAD								
1.3.11	Executar procedimentos para a renovação da contratação de empresa especializada em serviços de administração e gerenciamento de abastecimento de combustíveis para o Campus CG.	contrato renovado.	1	R\$ 29.998,92	CG-IFMS   CG-ADIRA   CG-COADS   CG-DIRAD								
1.3.12	Executar procedimentos para a renovação da contratação de empresa especializada em serviços de fornecimento de água e esgoto para o Campus CG.	contrato renovado.	1	R\$ 98.059,62	CG-IFMS   CG-ADIRA   CG-DIRAD								
1.3.13	Executar procedimentos para a renovação da contratação de empresa especializada em serviços de fornecimento de energia elétrica para o Campus CG.	contrato renovado.	1	R\$ 600.000,00	CG-IFMS   CG-ADIRA   CG-DIRAD								

**OBJETIVO Nº 2**

<b>Descrição:</b>	<b>Viabilizar a oferta das vagas em 2021 conforme previsão no PDI 2019-2023 para os cursos e modalidades de ensino nos respectivos eixos tecnológicos do Campus CG.</b>
<b>Início execução:</b>	<b>Março</b>
<b>Fim execução:</b>	<b>Dezembro</b>





2.1.2	Preparar a estrutura do campus (salas de aula, equipamentos, mobiliários, laboratórios e corpo docente) para implantação dos cursos	Estrutura adequada para oferta dos cursos	1	R\$ 0,00	CG-DIRGE   CG-DIREN   CG-DIRAD								
2.1.3	Promover a divulgação dos cursos oferecidos pelo campus e da quantidade de vagas disponíveis, conforme os respectivos editais de seleção	Campanhas de divulgação realizadas.	1	R\$ 0,00	CG-DIRGE   CG-DIREN   CG-DIRER   CG-COBEL   CG-COBEM   CG-COTSI   CG-COIEL   CG-COIME   CG-COEDO   CG-COead   CG-COINF   ProfEPT								
2.1.4	Ofertar de cursos envolvendo a temática Eficiência Energética	PPC	1	R\$ 0,00	CG-DIRGE   CG-DIREN   CG-COBEL   CG-COIEL								

**OBJETIVO Nº 3**

<b>Descrição:</b>	<b>Desenvolver estratégias para minimizar a evasão e fortalecer a permanência e o êxito dos estudantes de todos os níveis e modalidades de ensino.</b>
<b>Início execução:</b>	<b>Março</b>
<b>Fim execução:</b>	<b>Dezembro</b>

Macro objetivo	Objetivo estratégico	Meta estratégica
1. FORMAR PROFISSIONAIS CRÍTICOS E HUMANISTAS EM CONSONÂNCIA COM AS DEMANDAS DA SOCIEDADE	1.2 PROMOVER O ACESSO INCLUSIVO, À PERMANÊNCIA, AO ÊXITO E A VERTICALIZAÇÃO DA EDUCAÇÃO PROFISSIONAL, CIENTÍFICA E TECNOLÓGICA	1.2.2 Reduzir, tendo com base o ano de 2018, a taxa de evasão em 5% anualmente, totalizando 25% em 2023.
		1.2.3 Reduzir, tendo com base o ano de 2018, a taxa de retenção em 5% anualmente até 2023. Com exceção dos campi Dourados, Jardim e Naviraí em que a data base é 2020.
		1.2.4 Aumentar, tendo com base o ano de 2018, a taxa de conclusão em 10% anualmente, totalizando 50% em 2023.
		1.2.5 Promover a verticalização de cursos de qualificação profissional, cursos técnicos, cursos de graduação e cursos de pós-graduação, atingindo a melhoria do índice percentual de verticalização de no mínimo 1% em cada ano de vigência do PDI, em cada campus, até 2023.
3. PROMOVER A INCLUSÃO SOCIAL, ACESSIBILIDADE E RESPEITO À DIVERSIDADE	3.1 GARANTIR E AMPLIAR AS POLÍTICAS INTERNAS DE ASSISTÊNCIA ESTUDANTIL	3.1.2 Mapear a partir de 2020 e aumentar progressivamente em 5% até 2023, o número de estudantes da dimensão socioeconômica no ifms beneficiados pela política de assistência estudantil.
4. PROMOVER A GESTÃO PÚBLICA EFETIVA, PROPICIANDO INFRAESTRUTURA ADEQUADA E SUSTENTABILIDADE ORÇAMENTÁRIA	4.3 PROPICIAR A INFRAESTRUTURA FÍSICA E TECNOLÓGICA ADEQUADAS PARA ATIVIDADES ACADÊMICAS, ADMINISTRATIVAS E CULTURAIS	4.3.3 Aumentar em 10% ao ano, tendo como base o ano de 2019, o quantitativo de empréstimos do acervo bibliográfico físico das nossas biblioteca para os estudantes do ensino médio, graduação e Pós graduação , atingindo no mínimo 30% no ano de 2023.
		4.3.4 Aumentar em 10% o índice de acesso ao acervo da biblioteca virtual dos estudantes dos cursos de graduação e pós graduação a cada ano de vigência do PDI 2019-2023, a partir de 2021, tendo como base o ano de 2020, atingindo no mínimo 30% no ano de 2023.
		4.3.5 Aumentar em 5% o índice de acesso ao acervo da bibliográfico virtual da CAPES, dos estudantes dos cursos técnicos, graduação e pós graduação, a cada ano de vigência do PDI 2019-2023, a partir de 2021, tendo como base o ano de 2020, atingindo no mínimo 15% no ano de 2023.
		4.3.6 Aumentar em 5% o índice de acesso ao acervo da bibliográfico virtual da ABNT, dos estudantes dos cursos técnicos, graduação e pós graduação, a cada ano de vigência do PDI 2019-2023, a partir de 2021, tendo como base o ano de 2020, atingindo no mínimo 15% no ano de 2023.

**Programa - Atividade Institucional**

Programa de Assistência Estudantil do IFMS (Paes)

Programa de Permanência e Êxito dos Estudantes do IFMS

Nº	DETALHAMENTO DAS METAS E RESPECTIVAS AÇÕES	PRODUTO / RESULTADO	QTD.	INVESTIMENTO NECESSÁRIO	SETOR RESPONSÁVEL	SETOR CORRESPONSÁVEL	SETOR COPARTICIPANTE	MÊS INÍCIO	MÊS FIM	IDENTIFICAÇÃO DO RISCO	ÍNDICES	INDICADOR	CAT (SINAES)
----	--	---------------------	------	-------------------------	-------------------	----------------------	----------------------	------------	---------	------------------------	---------	-----------	--------------

3.1	Reduzir em 5% a taxa de retenção em relação ao ano de 2020.	Redução da taxa de retenção de estudandes	1	R\$ 0,00	CG-IFMS   CG-DIRGE   CG-DIREN   CG-NUGED   CG-NAPNE			Março	Dezembro	Dificuldade de adaptação dos estudantes ingressantes; Vulnerabilidades e exposição social	Índice de eficácia	Índice de Retenção = ( QTD de retidos / Matrículas atendidas) * 100	Políticas acadêmicas
3.1.1	Intensificar ações inclusivas visando reduzir os impactos da vulnerabilidade e exposição social a que os estudantes estejam sujeitos	Maior motivação e dedicação aos estudos	1	R\$ 0,00	CG-IFMS   CG-DIRGE   CG-DIREN   CG-NUGED								
3.1.2	Intensificar as ações de recepção e acolhimento dos novos estudantes com vistas à maior adaptabilidade	Facilidade de adaptação e melhor proveito dos estudos	1	R\$ 0,00	CG-IFMS   CG-DIRGE   CG-DIREN   CG-NUGED								
3.2	Reduzir em 5% a taxa de evasão em relação ao ano de 2020	Redução da taxa de evasão	1	R\$ 0,00	CG-DIRGE   CG-DIREN   CG-NUGED   CG-NAPNE			Março	Dezembro	Dificuldades de adaptação dos estudantes ingressantes, vulnerabilidade e exposição social	Índice de eficácia	Taxa de Evasão = Informada na Plataforma Nilo Peçanha	Políticas acadêmicas
3.2.1	Intensificar ações inclusivas visando reduzir os impactos da vulnerabilidade e exposição social a que os estudantes estejam sujeitos	Maior motivação e dedicação para continuidade dos estudos da instituição	1	R\$ 0,00	CG-DIRGE   CG-DIREN   CG-NUGED								
3.2.2	Intensificar as ações de recepção e acolhimento dos novos estudantes com vistas à maior adaptabilidade	Facilidade de adaptação e mais interesse na continuidade dos estudos na instituição	1	R\$ 0,00	CG-DIRGE   CG-DIREN   CG-NUGED								
3.3	Efetuar os procedimentos para utilização de 100% do recurso destinado ao auxílio emergencial.	100% recursos utilizados	1	R\$ 0,00	CG-IFMS   CG-DIREN   CG-DIRGE   CG-DIRAD   CG-NUGED			Março	Dezembro	falta de orçamento, falta de diretrizes no edital.	Índice de eficácia	Taxa de utilização de recursos de auxílio: Recursos disponibilizados utilizados/ Recursos disponibilizados*100.	Políticas acadêmicas
3.3.1	Realizar procedimentos para pagamento dos auxílios emergenciais.	Auxílios pagos.	1	R\$ 0,00	CG-IFMS   CG-DIREN   CG-DIRAD   CG-DIRGE								
3.4	Incentivar a utilização da Biblioteca e da biblioteca Virtual, com pelo menos duas ações em 2021.	Ações realizadas	2	R\$ 0,00	CG-IFMS   CG-DIREN   CG-BIBLI			Março	Dezembro	Falta de atualização dos sistemas, falta de adesão da comunidade.	Índice de eficácia	Ações realizadas: Ações realizadas /ações previstas*100	Políticas acadêmicas
3.4.1	Realizar reunião de sensibilização da comunidade para utilização da biblioteca física e virtual.	reunião realizada.	2	R\$ 0,00	CG-IFMS   CG-DIREN   CG-BIBLI								

**OBJETIVO Nº 4**

<b>Descrição:</b>	Desenvolver ações para a garantia da cidadania e a promoção do respeito à diversidade no âmbito do Campus Campo Grande
<b>Início execução:</b>	Março
<b>Fim execução:</b>	Dezembro

<b>Macro objetivo</b>	<b>Objetivo estratégico</b>	<b>Meta estratégica</b>
3. PROMOVER A INCLUSÃO SOCIAL, ACESSIBILIDADE E RESPEITO À DIVERSIDADE	3.3 FOMENTAR AÇÕES PARA PROTEÇÃO DA DIVERSIDADE EM TODAS AS SUAS EXPRESSÕES	3.3.1 Realizar, no mínimo, cinco ações anuais, que atendam aos grupos sociais vulneráveis e a proteção da diversidade, em todas as suas expressões, e enfrentamento à discriminação e ao preconceito.

**Programa - Atividade Institucional**

Nº	DETALHAMENTO DAS METAS E RESPECTIVAS AÇÕES	PRODUTO / RESULTADO	QTD.	INVESTIMENTO NECESSÁRIO	SETOR RESPONSÁVEL	SETOR CORRESPONSÁVEL	SETOR COPARTICIPANTE	MÊS INÍCIO	MÊS FIM	IDENTIFICAÇÃO DO RISCO	ÍNDICES	INDICADOR	CAT (SINAES)
4.1	Incentivar e intensificar a adoção de práticas pedagógicas inclusivas, ofertando pelo menos duas ações de orientação e formação continuada aos professores e técnicos da instituição	Ações de orientação e formação ofertadas.	2	R\$ 0,00	CG-DIRGE   CG-DIREN   CG-NEABI   CG-NAPNE		PROEX	Março	Dezembro	Resistência por parte dos profissionais à adoção de práticas pedagógicas inclusivas	Índice de execução	Taxas de práticas pedagógicas inclusivas = (ações executadas / ações previstas) * 100	Políticas acadêmicas
4.1.1	Fomentar programas e projetos com temas voltados à inclusão social a fim de selecionar ações a serem implementadas.	Ações selecionadas	1	R\$ 0,00	CG-DIRGE								
4.1.2	Realizar as ações de formação pedagógica aos servidores do campus	Ações realizadas	1	R\$ 0,00	CG-DIRGE								
4.1.3	Avaliar o resultado das ações realizadas junto ao público-alvo	Avaliação concluída	1	R\$ 0,00	CG-DIRGE								

**OBJETIVO Nº 5**

<b>Descrição:</b>	Promover desenvolvimento pessoal e melhoria da qualidade de vida no trabalho.
<b>Início execução:</b>	Março
<b>Fim execução:</b>	Dezembro

Macro objetivo	Objetivo estratégico	Meta estratégica
5. APRIMORAR A POLÍTICA DE PESSOAL COM FOCO NOS OBJETIVOS INSTITUCIONAIS	5.3 FOMENTAR A SAÚDE E QUALIDADE DE VIDA DOS SERVIDORES DO IFMS	5.3.1 Elaborar a política de saúde e qualidade de vida dos servidores do IFMS até 2023. 5.3.2 Diagnosticar, anualmente, o quantitativo dos afastamentos dos servidores do IFMS para tratamento de saúde. 5.3.3 Monitorar, anualmente, o quantitativo de afastamentos dos servidores do IFMS por acidentes ou doenças profissionais.
	5.1 FORTALECER O DESENVOLVIMENTO DE PESSOAS PROMOVEDO A QUALIFICAÇÃO E CAPACITAÇÃO DE SERVIDORES, NO ÂMBITO NACIONAL E INTERNACIONAL COM FOCO NOS OBJETIVOS INSTITUCIONAIS	5.1.1 Capacitar e qualificar 60% dos servidores, conforme o Plano de Desenvolvimento de Pessoas, anualmente, para o atendimento das demandas institucionais, por meio de ações promovidas pelo IFMS ou por parcerias com instituições públicas ou privadas, nacionais ou internacionais.

**Programa - Atividade Institucional**

Semana do Servidor Público

Qualidade de Vida

Nº	DETALHAMENTO DAS METAS E RESPECTIVAS AÇÕES	PRODUTO / RESULTADO	QTD.	INVESTIMENTO NECESSÁRIO	SETOR RESPONSÁVEL	SETOR CORRESPONSÁVEL	SETOR COPARTICIPANTE	MÊS INÍCIO	MÊS FIM	IDENTIFICAÇÃO DO RISCO	ÍNDICES	INDICADOR	CAT (SINAES)
5.1	Desenvolver ao menos 02 ações em 2021, com a finalidade de promover a saúde, o bem-estar e a qualidade de vida dos servidores do campus Campo Grande	Ações realizadas.	1	R\$ 0,00	CG-IFMS   CG-NUGED			Março	Dezembro	Pouco envolvimento dos servidores participantes.	Índice de execução	Taxa de Ações desenvolvidas= (Quantidade de ações desenvolvidas em 2021 / Quantidade de ações previstas para 2021) *100	Políticas de gestão
5.1.1	Realizar encontros para alinhamento das propostas de atividades com os possíveis organizadores.	Encontros realizados.	1	R\$ 0,00	CG-IFMS   CG-NUGED								
5.1.2	Selecionar e implementar as atividades, a fim de promover a saúde, o bem estar e a qualidade de vida dos servidores.	Atividades implementadas.	1	R\$ 0,00	CG-IFMS   CG-NUGED								
5.2	Colaborar com 100% das ações da Reitoria para o diagnóstico do quantitativo de afastamentos para tratamento de saúde, acidente ou doenças profissionais.	Colaboração efetuada.	1	R\$ 0,00	CG-IFMS   CG-DIRGE   CG-COGEPE			Março	Dezembro	Falta de banco de dados dos afastamentos.	Índice de execução	Colaboração realizada: Sim ou não.	Desenvolvimento institucional
5.2.1	Realizar levantamento, quando solicitado pela DIGEP dos afastamentos.	levantamento realizado	1	R\$ 0,00	CG-IFMS   CG-COGEPE   CG-DIRGE								

**OBJETIVO Nº 6**

Descrição:

Apoiar o desenvolvimento do mapeamento dos principais processos institucionais.

Início execução:	Janeiro
Fim execução:	Dezembro

Macro objetivo	Objetivo estratégico	Meta estratégica
4. PROMOVER A GESTÃO PÚBLICA EFETIVA, PROPICIANDO INFRAESTRUTURA ADEQUADA E SUSTENTABILIDADE ORÇAMENTÁRIA	4.1 DESENVOLVER A CULTURA DO PLANEJAMENTO ESTRATÉGICO E ORGANIZACIONAL PARTICIPATIVO	4.1.1 Desenvolver estratégias de sensibilização da comunidade interna, para fortalecimento, engajamento de todos e apropriação de uma mentalidade consolidada, para efetiva aplicação do fundamental princípio de gestão denominado planejamento organizacional, por meio da implementação de, no mínimo, duas ações anuais.

### Programa - Atividade Institucional

#### Mapeamento de Processos

Nº	DETALHAMENTO DAS METAS E RESPECTIVAS AÇÕES	PRODUTO / RESULTADO	QTD.	INVESTIMENTO NECESSÁRIO	SETOR RESPONSÁVEL	SETOR CORRESPONSÁVEL	SETOR COPARTICIPANTE	MÊS INÍCIO	MÊS FIM	IDENTIFICAÇÃO DO RISCO	ÍNDICES	INDICADOR	CAT (SINAES)
6.1	Realizar o mapeamento de 10 processos da DIRAD do Campus CG.	processos mapeados.	1	R\$ 0,00	CG-IFMS   CG-DIRAD   CG-ADIRA			Janeiro	Dezembro	Alteração dos fluxos dos processos devido à centralização da UASG de Compras; Dificuldade em coletar informações junto aos setores; falta de padrão no andamento das atividades;	Índice de execução	Taxa de processos mapeados=(número de processos mapeados/número de processos previstos)*100	Desenvolvimento institucional
6.1.1	Efetuar levantamento da descrição das atividades dos principais processos na ficha modelo de mapeamento de processos, de forma a criar seus fluxogramas.	processos mapeados	10	R\$ 0,00	CG-IFMS   CG-ADIRA   CG-DIRAD								

#### OBJETIVO Nº 7

Descrição:	Realizar planejamento e controle patrimonial, financeiro e orçamentário do Campus Campo Grande.
Início execução:	Janeiro
Fim execução:	Dezembro

Macro objetivo	Objetivo estratégico	Meta estratégica
4. PROMOVER A GESTÃO PÚBLICA EFETIVA, PROPICIANDO INFRAESTRUTURA ADEQUADA E SUSTENTABILIDADE ORÇAMENTÁRIA	4.5 AUMENTAR A EFETIVIDADE DA APLICAÇÃO DE RECURSOS DE FORMA SUSTENTÁVEL	4.5.3 Alcançar, anualmente, o índice percentual de, no mínimo, 80% da execução orçamentária do valor das execuções planejadas do orçamento de custeio no Quadro de Detalhamento de Despesas – QDD, de cada unidade do IFMS, objetivando a valorização do planejamento no QDD, até 2023.





7.3	Apropriar mensalmente 80% das despesas.	Apropriações realizadas.	1	R\$ 0,00	CG-IFMS   CG-COPOR   CG-DIRAD   CG-DIRGE			Janeiro	Dezembro	Atraso das notas fiscais; demora nas autorizações de pagamento; falta de orçamento disponível;	Índice de eficácia	Taxa mensal de apropriação de despesas=(nº de despesas apropriadas no mês /nº de despesas existentes)*100 Taxa de apropriação de despesas=(número de meses em que 80% das notas foram apropriadas no mês) /12 meses)*100	Políticas de gestão
7.3.1	Solicitar as notas fiscais aos gestores e fiscais.	Solicitação realizada.	1	R\$ 0,00	CG-IFMS   CG-COPOR   CG-DIRAD								
7.3.2	Acompanhar as datas de vencimento.	Acompanhamento realizado.	1	R\$ 0,00	CG-IFMS   CG-COPOR								
7.3.3	Lançar no sistema SIAFI Web.	Lançamento realizado.	1	R\$ 0,00	CG-IFMS   CG-COPOR								
7.4	Alocar 100% da carga patrimonial do Campus Campo Grande aos devidos servidores.	Carga alocada.	1	R\$ 0,00	CG-IFMS   CG-COALP			Janeiro	Dezembro	Não conseguir fazer o levantamento necessário; servidor responsável pela carga patrimonial não assinar o Termo de Transferência.	Índice de eficácia	Taxa de alocação=(número de materiais permanentes alocados/número de materiais permanentes existentes)*100	Políticas de gestão
7.4.1	Fazer levantamento da carga patrimonial do campus CG.	Levantamento realizado.	1	R\$ 0,00	CG-IFMS   CG-COALP								
7.4.2	Realizar a transferência da carga patrimonial do campus para os devidos servidores via SUAP.	Carga patrimonial transferida.	1	R\$ 0,00	CG-IFMS   CG-COALP								
7.4.3	Verificar se os servidores responsáveis pela carga patrimonial assinaram o Termo de Transferência.	Termo assinado.	1	R\$ 0,00	CG-IFMS   CG-COALP								
7.4.4	Implantar SIADS no Campus CG.	SIADS implantado	1	R\$ 0,00	CG-IFMS   CG-COALP								

**OBJETIVO Nº 8**

<b>Descrição:</b>	<b>Oferecer alimentação escolar (lanche frio) para os estudantes do Campus CG.</b>
<b>Início execução:</b>	<b>Janeiro</b>
<b>Fim execução:</b>	<b>Dezembro</b>

Macro objetivo	Objetivo estratégico	Meta estratégica
3. PROMOVER A INCLUSÃO SOCIAL, ACESSIBILIDADE E RESPEITO À DIVERSIDADE	3.1 GARANTIR E AMPLIAR AS POLÍTICAS INTERNAS DE ASSISTÊNCIA ESTUDANTIL	3.1.1 Institucionalizar a oferta de alimentação escolar, em no mínimo cinco campi do IFMS, até 2023.
		3.1.2 Mapear a partir de 2020 e aumentar progressivamente em 5% até 2023, o número de estudantes da dimensão socioeconômica no ifms beneficiados pela política de assistência estudantil.

**Programa - Atividade Institucional**

**Programa de Assistência Estudantil do IFMS (Paes)**

Nº	DETALHAMENTO DAS METAS E RESPECTIVAS AÇÕES	PRODUTO / RESULTADO	QTD.	INVESTIMENTO NECESSÁRIO	SETOR RESPONSÁVEL	SETOR CORRESPONSÁVEL	SETOR COPARTICIPANTE	MÊS INÍCIO	MÊS FIM	IDENTIFICAÇÃO DO RISCO	ÍNDICES	INDICADOR	CAT (SINAES)
8.1	Oferecer merenda escolar ou similares aos estudantes do Campus CG em 2021.	merenda oferecida.	1	R\$ 0,00	CG-IFMS   CG-DIRGE   CG-DIREN   CG-DIRAD			Janeiro	Dezembro	Falta de recurso; Problemas na contratação da empresa;	Índice de execução	Merenda oferecida: Sim ou Não	Políticas acadêmicas
8.1.1	Executar 70% do processo de contratação de empresa para prestação de serviços alimentícios para o campus.	empresa contratada	1	R\$ 100.000,00	CG-IFMS   CG-DIRAD   CG-COMAT   CG-DIREN								
8.1.2	Designar Comissão responsável pela fiscalização e controle da merenda /lanche escolar no Campus CG.	Comissão designada.	1	R\$ 0,00	CG-IFMS   CG-DIRGE   CG-DIREN								

**OBJETIVO Nº 9**

<b>Descrição:</b>	Acompanhar a obra de cobertura da quadra poliesportiva do Campus Campo Grande.
<b>Início execução:</b>	Janeiro
<b>Fim execução:</b>	Dezembro

Macro objetivo	Objetivo estratégico	Meta estratégica
3. PROMOVER A INCLUSÃO SOCIAL, ACESSIBILIDADE E RESPEITO À DIVERSIDADE	3.2 ADEQUAR A INFRAESTRUTURA FÍSICA E TECNOLÓGICA PARA GARANTIA DA ACESSIBILIDADE E PROMOÇÃO DO ESPORTE	3.2.3 Implantar, até 2023, em no mínimo 8 unidades do IFMS, a infraestrutura poliesportiva nos campi do IFMS, a partir da adequação das quadras já existentes e/ou implantação de novos espaços, conforme Plano Diretor.

**Programa - Atividade Institucional**

**Plano Diretor de Infraestrutura**

**Programa de Esportes**

Nº	DETALHAMENTO DAS METAS E RESPECTIVAS AÇÕES	PRODUTO / RESULTADO	QTD.	INVESTIMENTO NECESSÁRIO	SETOR RESPONSÁVEL	SETOR CORRESPONSÁVEL	SETOR COPARTICIPANTE	MÊS INÍCIO	MÊS FIM	IDENTIFICAÇÃO DO RISCO	ÍNDICES	INDICADOR	CAT (SINAES)
----	--	---------------------	------	-------------------------	-------------------	----------------------	----------------------	------------	---------	------------------------	---------	-----------	--------------

9.1	Realizar o acompanhamento da obra para cobertura da quadra poliesportiva do Campus Campo Grande.	Acompanhamento realizado.	1	R\$ 1.019.790,10	CG-IFMS   CG-DIRAD   CG-DIRGE   PROAD   PRODI		PRODI   PROAD	Janeiro	Junho	Paralisação da obra, inexecução do contrato pela empresa; falta de orçamento;	Índice de eficácia	Relatório entregue: Sim ou não.	Infraestrutura física
9.1.1	Realizar a fiscalização do contrato 07/2020 conforme portaria emitida pela Reitoria.	Fiscalização realizada.	1	R\$ 0,00	CG-IFMS   CG-DIRAD   CG-DIRGE		PROAD   PRODI						

#### OBJETIVO Nº 10

Descrição:	Realizar 100% da divulgação de dados solicitada pela Reitoria para atendimento à legislação e órgãos de controle.
Início execução:	Janeiro
Fim execução:	Dezembro

Macro objetivo	Objetivo estratégico	Meta estratégica
2. DESENVOLVER, PRODUZIR E DIFUNDIR A CIÊNCIA, TECNOLOGIA E INOVAÇÃO PARA A SOCIEDADE EM ÂMBITO LOCAL, REGIONAL E NACIONAL	2.3 FORTALECER A IMAGEM INSTITUCIONAL JUNTO AOS PÚBLICOS ESTRATÉGICOS	2.3.4 Aplicar 0,80% do orçamento anual de custeio de cada campus e reitoria em publicidade de utilidade pública a partir de 2020.
4. PROMOVER A GESTÃO PÚBLICA EFETIVA, PROPICIANDO INFRAESTRUTURA ADEQUADA E SUSTENTABILIDADE ORÇAMENTÁRIA	4.6 FORTALECER A TRANSPARÊNCIA, PARTICIPAÇÃO E CONTROLE SOCIAL E A PRESTAÇÃO DE SERVIÇOS DIGITAIS	4.6.4 Implantar 100% dos conjuntos de Dados Abertos, a partir de 2021, até 2022, contido no Plano de Dados Abertos do IFMS atualizado em 2020.

#### Programa - Atividade Institucional

##### Dados Abertos

Nº	DETALHAMENTO DAS METAS E RESPECTIVAS AÇÕES	PRODUTO / RESULTADO	QTD.	INVESTIMENTO NECESSÁRIO	SETOR RESPONSÁVEL	SETOR CORRESPONSÁVEL	SETOR COPARTICIPANTE	MÊS INÍCIO	MÊS FIM	IDENTIFICAÇÃO DO RISCO	ÍNDICES	INDICADOR	CAT (SINAES)
10.1	Colaborar na divulgação de dados conforme solicitado Reitoria com base na Lei de Acesso a Informação Pública - Lei 12.527/2011 e Decreto n.º 8.777, de 2016.	Divulgação realizada.	1	R\$ 0,00	CG-IFMS   CG-DIRGE   CG-DIRAD			Janeiro	Dezembro	Falta de controle dos dados; disponibilização tardia.	Índice de execução	num de divulgação realizadas/num de solicitações de divulgação*100	Desenvolvimento institucional
10.1.1	Divulgar dados para atendimento à legislação e órgãos de controle.	divulgação realizada.	1	R\$ 0,00	CG-IFMS   CG-DIRGE   CG-DIRAD   CG-DIREN								

#### OBJETIVO Nº 11

Descrição:	Desenvolver estratégias de colaboração mútua em educação, ciência e tecnologia entre o Campus Campo Grande e as prefeituras e /ou secretarias municipais de educação, das 9 cidades de abrangência do campus CG
Início execução:	Fevereiro
Fim execução:	Dezembro

Macro objetivo	Objetivo estratégico	Meta estratégica
1. FORMAR PROFISSIONAIS CRÍTICOS E HUMANISTAS EM CONSONÂNCIA COM AS DEMANDAS DA SOCIEDADE	1.5 AMPLIAR O USO DE TECNOLOGIAS EDUCACIONAIS E A OFERTA DA EDUCAÇÃO A DISTÂNCIA	1.5.3 Atender anualmente, com a oferta de cursos, 25 municípios do estado de Mato Grosso do Sul, por meio da EAD.
		1.5.1 Implementar as atividades não presenciais, em 50% dos cursos presenciais, técnico e graduação, até 2023, dentro dos limites permitidos na legislação.
		1.5.4 Realizar a efetivação de 10 mil matrículas anuais nos cursos EAD.

### Programa - Atividade Institucional

Nº	DETALHAMENTO DAS METAS E RESPECTIVAS AÇÕES	PRODUTO / RESULTADO	QTD.	INVESTIMENTO NECESSÁRIO	SETOR RESPONSÁVEL	SETOR CORRESPONSÁVEL	SETOR COPARTICIPANTE	MÊS INÍCIO	MÊS FIM	IDENTIFICAÇÃO DO RISCO	ÍNDICES	INDICADOR	CAT (SINAES)
11.1	Promover a efetiva instauração de parcerias com alguns dos 9 municípios de abrangência do campus CG, com a finalidade de instalar, pelo menos "01" Polo EAD em 2021.	1 Polo EAD instalados.	1	R\$ 0,00	CG-IFMS   CG-DIRGE   CG-COEAD			Fevereiro	Dezembro	Agravamento do cenário pandêmico (COVID-19). Redução de orçamento para diárias.	Índice de eficácia	Taxa de Polos EAD Instalados = (Quantidade de Polos EAD Instalados em 2021 / Quantidade de Polos EAD com instalação prevista para 2021)*100	Desenvolvimento institucional
11.1.1	Agendar visitas nas Prefeitura das cidades de Bandeirantes, Campo Grande, Corguinho, Jaraguari, Nova Alvorada do Sul, Rochedo, Ribas do Rio Pardo, Sidrolândia, Terenos.	Agendamento realizado.	9	R\$ 0,00	CG-IFMS   CG-GABIN								

### OBJETIVO Nº 12

Descrição:	Colaborar para as atividades de planejamento e comunicação institucional, bem como para o aprimoramento das ferramentas de gestão, buscando identificar as competências individuais de cada servidor para melhor designação nos trabalhos.
Início execução:	Fevereiro
Fim execução:	Dezembro

Macro objetivo	Objetivo estratégico	Meta estratégica
4. PROMOVER A GESTÃO PÚBLICA EFETIVA, PROPICIANDO INFRAESTRUTURA ADEQUADA E SUSTENTABILIDADE ORÇAMENTÁRIA	4.1 DESENVOLVER A CULTURA DO PLANEJAMENTO ESTRATÉGICO E ORGANIZACIONAL PARTICIPATIVO	4.1.1 Desenvolver estratégias de sensibilização da comunidade interna, para fortalecimento, engajamento de todos e apropriação de uma mentalidade consolidada, para efetiva aplicação do fundamental princípio de gestão denominado planejamento organizacional, por meio da implementação de, no mínimo, duas ações anuais.
	4.6 FORTALECER A TRANSPARÊNCIA, PARTICIPAÇÃO E CONTROLE SOCIAL E A PRESTAÇÃO DE SERVIÇOS DIGITAIS	4.6.5 Criar, até 2023, com o uso da Tecnologia da Informação e Comunicação (TIC), mecanismos para integração de sistemas visando promover a transparência e dar publicidade à aplicação de recursos públicos
5. APRIMORAR A POLÍTICA DE PESSOAL COM FOCO NOS OBJETIVOS INSTITUCIONAIS	5.2 ESTABELECEER PROCEDIMENTOS VISANDO À ADOÇÃO DE BOAS PRÁTICAS DE GOVERNANÇA PÚBLICA NA ÁREA DE GESTÃO DE PESSOAS, VISANDO A MELHORIA DOS RESULTADOS INSTITUCIONAIS	5.2.1 Implantar projeto piloto da gestão por competências, em pelo menos 20% dos servidores do IFMS, até 2023.

### Programa - Atividade Institucional

#### Mapeamento de Processos

Nº	DETALHAMENTO DAS METAS E RESPECTIVAS AÇÕES	PRODUTO / RESULTADO	QTD.	INVESTIMENTO NECESSÁRIO	SETOR RESPONSÁVEL	SETOR CORRESPONSÁVEL	SETOR COPARTICIPANTE	MÊS INÍCIO	MÊS FIM	IDENTIFICAÇÃO DO RISCO	ÍNDICES	INDICADOR	CAT (SINAES)
12.1	Cadastrar 100% das Portarias do Campus Campo Grande emitidas em 2021 no módulo SUAP (Módulo será lançado em 2021)	100% das portarias cadastradas.	1	R\$ 0,00	CG-GABIN   CG-IFMS			Fevereiro	Dezembro	O módulo do Suap não ser lançado como previsto.	Índice de execução	Taxa de portarias: Portarias cadastradas no SUAP/ Portarias emitidas*100	Políticas de gestão
12.1.1	Cadastrar Portarias 2021.	Sistema atualizado.	1	R\$ 0,00	CG-IFMS   CG-GABIN								
12.1.2	Cadastrar Portarias 2020.	Sistema atualizado.	1	R\$ 0,00	CG-IFMS   CG-GABIN								
12.1.3	Cadastrar Portarias 2019.	Sistema atualizado.	1	R\$ 0,00	CG-IFMS   CG-GABIN								
12.1.4	Cadastrar Portarias 2018 parcialmente.	Sistema atualizado.	1	R\$ 0,00	CG-IFMS   CG-GABIN								
12.2	Vincular 100% das Portarias emitidas em 2021 do Campus Campo Grande com a informação de qual Portaria foi revogada, quando for o caso.	Sistema atualizado.	1	R\$ 0,00	CG-IFMS   CG-GABIN			Fevereiro	Dezembro	O módulo Suap não ser lançado como previsto.	Índice de execução	Taxa de Vinculação de portarias: Portarias emitidas em 2021 com portaria anterior/ portarias vinculadas	Políticas de gestão

12.2.1	Vincular Portarias 2021.	Sistema atualizado.	1	R\$ 0,00	CG-IFMS   CG-GABIN								
12.2.2	Vincular Portarias 2020.	Sistema atualizado.	1	R\$ 0,00	CG-IFMS   CG-GABIN								
12.2.3	Vincular Portarias 2019.	Sistema atualizado.	1	R\$ 0,00	CG-IFMS   CG-GABIN								
12.2.4	Vincular Portarias 2018 parcialmente.	Sistema atualizado..	1	R\$ 0,00	CG-IFMS   CG-GABIN								
<b>12.3</b>	<b>Efetuar ao menos duas ações de divulgação de diretrizes institucionais para elaboração e emissão de Portarias do IFMS-Campus Campo Grande.</b>	<b>divulgações realizadas.</b>	<b>1</b>	<b>R\$ 0,00</b>	<b>CG-IFMS   CG-GABIN</b>			Fevereiro	Dezembro	O módulo Suap não ser lançado como previsto, alteração das diretrizes.	Índice de execução	Taxa de divulgação: ações de divulgação realizadas/ ações de divulgação previstas*100	Políticas de gestão
12.3.1	Divulgar nova Instrução Normativa para elaboração/publicação de Portarias no âmbito do IFMS.	Servidores cientes.	1	R\$ 0,00	CG-IFMS   CG-GABIN								
12.3.2	Divulgar nova Instrução Normativa para elaboração/publicação de Portarias no âmbito do IFMS.	Servidores cientes.	1	R\$ 0,00	CG-IFMS   CG-GABIN								
12.3.3	Elaborar mapeamento do processo de solicitação de Portarias no âmbito do Campus Campo Grande.	Processo mapeado.	1	R\$ 0,00	CG-IFMS   CG-GABIN								
12.3.4	Divulgar mapeamento do processo de solicitação de Portarias no âmbito do Campus Campo Grande.	Servidores cientes.	1	R\$ 0,00	CG-IFMS   CG-GABIN								
<b>12.4</b>	<b>Construir documento norteador para divulgação nas mídias oficiais do Campus Campo Grande.</b>	<b>Documento pronto.</b>	<b>1</b>	<b>R\$ 0,00</b>	<b>CG-IFMS   CG-GABIN</b>			Fevereiro	Dezembro	Risco não visualizado.	Índice de execução	Taxa de ações concluídas = (quantidade de ações realizadas / quantidade de ações previstas) *100	Políticas de gestão
12.4.1	Levantar os normativos vigentes e documentos similares sobre o assunto.	Levantamento concluído.	1	R\$ 0,00	CG-IFMS   CG-GABIN								
12.4.2	Levantar os normativos vigentes e documentos similares sobre o assunto.	Levantamento concluído.	1	R\$ 0,00	CG-IFMS   CG-GABIN								
12.4.3	Criar documento no Google Drive e compartilhar com as partes.	Documento criado.	1	R\$ 0,00	CG-IFMS   CG-GABIN								
12.4.4	Criar documento no Google Drive e compartilhar com as partes.	Documento criado.	1	R\$ 0,00	CG-IFMS   CG-GABIN								

12.4.5	Elaborar a minuta do documento norteador.	Minuta pronta.	1	R\$ 0,00	CG-IFMS   CG-GABIN								
12.4.6	Elaborar a minuta do documento norteador.	Minuta pronta.	1	R\$ 0,00	CG-IFMS   CG-GABIN								
12.4.7	Enviar para apreciação da Direção-Geral.	Encaminhado realizado.	1	R\$ 0,00	CG-IFMS   CG-GABIN								
12.4.8	Compartilhar o documento com a comunidade interna.	Compartilhamento realizado.	1	R\$ 0,00	CG-IFMS   CG-GABIN								
12.4.9	Compartilhar o documento com a comunidade interna.	Compartilhamento realizado.	1	R\$ 0,00	CG-IFMS   CG-GABIN								

### OBJETIVO Nº 13

<b>Descrição:</b>	<b>Executar o Programa de Esportes do IFMS, Núcleo de Arte e Cultura e Eventos de Extensão Institucionais.</b>
<b>Início execução:</b>	<b>Julho</b>
<b>Fim execução:</b>	<b>Dezembro</b>

Macro objetivo	Objetivo estratégico	Meta estratégica
1. FORMAR PROFISSIONAIS CRÍTICOS E HUMANISTAS EM CONSONÂNCIA COM AS DEMANDAS DA SOCIEDADE	1.4 PROMOVER ATIVIDADES CULTURAIS E ESPORTIVAS PARA O DESENVOLVIMENTO HUMANO	1.4.1 Institucionalizar, até 2023, duas modalidades esportivas, em cada campi a partir do Programa de Esportes do IFMS.
		1.4.2 Institucionalizar em cada campi do IFMS, até 2023, um núcleo de arte e cultura.
		1.4.3 Desenvolver no mínimo um evento de arte e um de cultura, além da semana de arte e cultura, anualmente, nos dez campi do IFMS, a partir da institucionalização dos núcleos de arte e cultura.

### Programa - Atividade Institucional

Nº	DETALHAMENTO DAS METAS E RESPECTIVAS AÇÕES	PRODUTO / RESULTADO	QTD.	INVESTIMENTO NECESSÁRIO	SETOR RESPONSÁVEL	SETOR CORRESPONSÁVEL	SETOR COPARTICIPANTE	MÊS INÍCIO	MÊS FIM	IDENTIFICAÇÃO DO RISCO	ÍNDICES	INDICADOR	CAT (SINAES)
13.1	Institucionalizar, até 2021, duas modalidades esportivas, no Campus Campo Grande a partir do Programa de Esportes do IFMS.	Duas modalidades institucionalizadas.	5	R\$ 5.000,00	CG-IFMS   CG-DIREN   CG-DIRER		PROEN   PROEX	Julho	Dezembro	Publicação do programa de esportes do IFMS, criação do núcleo de arte e cultura e redução do recurso para os eventos e semana de arte e cultura.	Índice de eficácia	Taxa de Institucionalização de Modalidades Esportivas no Campus CG em 2021 = (Quantidade de Modalidades Esportivas Institucionalizadas no Campus CG em 2021 / Quantidade Prevista para 2021) *100	Políticas acadêmicas

13.1.1	Realizar uma atividade do Programa de Esportes do IFMS.	atividade realizada.	1	R\$ 0,00	CG-IFMS   CG-DIRER   CG-DIREN								
13.2	Colaborar para a Institucionalização, até 2021, de um núcleo de arte e cultura.	Núcleo Institucionalizado	1	R\$ 0,00	CG-IFMS   CG-DIRER			Julho	Dezembro	Dificuldade na sensibilização e engajamento dos envolvidos.	Índice de eficácia	Núcleo de Arte e Cultura foi institucionalizado? ( ) Sim ou ( ) Não	Políticas acadêmicas
13.2.1	Apoiar a realização de uma evento de cultura, além da semana de arte e cultura, no Campus Campo Grande.	Evento realizado	1	R\$ 0,00	CG-IFMS   CG-DIRER								
13.3	Desenvolver em 2021, um evento de arte e um evento de cultura no campus Campo Grande.	Eventos realizados.	2	R\$ 0,00	CG-IFMS   CG-DIRER			Julho	Dezembro	Agravamento da Pandemia COVID-19, falta de orçamento e apoio institucional.	Índice de eficácia	Evento de Arte desenvolvido? ( ) Sim ou ( ) Não; -Evento de Cultura desenvolvido? ( ) Sim ou ( ) Não	Desenvolvimento institucional
13.3.1	Realizar um evento de Arte em 2021.	evento realizado.	1	R\$ 0,00	CG-IFMS   CG-DIRER								
13.3.2	Realizar um evento de Cultura em 2021.	Evento realizado.	1	R\$ 0,00	CG-IFMS   CG-DIRER								

#### OBJETIVO Nº 14

<b>Descrição:</b>	Implementar a Curricularização da Extensão e iniciação científica.
<b>Início execução:</b>	Março
<b>Fim execução:</b>	Dezembro

Macro objetivo	Objetivo estratégico	Meta estratégica
1. FORMAR PROFISSIONAIS CRÍTICOS E HUMANISTAS EM CONSONÂNCIA COM AS DEMANDAS DA SOCIEDADE	1.6 CONSOLIDAR A INTEGRAÇÃO ENTRE ENSINO, PESQUISA E EXTENSÃO	1.6.1 Implementar, até 2021, em 100% dos cursos ofertados, a curricularização da extensão nos cursos de graduação e até 2023 a curricularização da pesquisa nos cursos de Pós Graduação.
		1.6.2 Alcançar no mínimo, 05 trabalhos de iniciação científica, por campi, como equivalentes ao TCC no nível médio e graduação até 2023.

#### Programa - Atividade Institucional

Nº	DETALHAMENTO DAS METAS E RESPECTIVAS AÇÕES	PRODUTO / RESULTADO	QTD.	INVESTIMENTO NECESSÁRIO	SETOR RESPONSÁVEL	SETOR CORRESPONSÁVEL	SETOR COPARTICIPANTE	MÊS INÍCIO	MÊS FIM	IDENTIFICAÇÃO DO RISCO	ÍNDICES	INDICADOR	CAT (SINAES)
14.1	Atender 100% das solicitações da PROEX acerca da Implementação em 100% dos cursos ofertados, a curricularização da extensão nos cursos de graduação.	Solicitações atendidas.	7	R\$ 0,00	CG-IFMS   CG-DIRER   CG-DIREN		PROEX   PROEN   PROPI	Março	Dezembro	Falta da Publicação das diretrizes da curricularização da extensão e da pesquisa.	Índice de execução	Taxas de ações concluídas = (Quantidade de ações realizadas / quantidade de ações previstas)*100	Políticas acadêmicas





15.2	Realizar ao menos 01 projeto com fomento externo ou com o apoio do setor privado no atendimento de demandas locais em 2021.	projeto realizado.	1	R\$ 0,00	CG-IFMS   CG-DIRER			Março	Dezembro	Falta de apoio do Setor Privado, agravamento da Pandemia COVID-19	Índice de eficácia	Taxa de conclusão: quantidade de projetos com fomento externo/ previsão de projetos com fomento*100	Políticas acadêmicas
15.2.1	Reunião de sensibilização da comunidade sobre a importância das parcerias externas.	reunião realizada.	1	R\$ 0,00	CG-IFMS   CG-DIRER								

**OBJETIVO Nº 16**

<b>Descrição:</b>	Desenvolver TecnolF, pesquisa e inovação e atividades de extensão, artísticas e culturais.
<b>Início execução:</b>	Março
<b>Fim execução:</b>	Dezembro

Macro objetivo	Objetivo estratégico	Meta estratégica
2. DESENVOLVER, PRODUZIR E DIFUNDIR A CIÊNCIA, TECNOLOGIA E INOVAÇÃO PARA A SOCIEDADE EM ÂMBITO LOCAL, REGIONAL E NACIONAL	2.4 ESTIMULAR A PESQUISA APLICADA, A INOVAÇÃO, A PRODUÇÃO CULTURAL, O EMPREENDEDORISMO, E COOPERATIVISMO CONSOLIDANDO A INTEGRAÇÃO ENTRE ENSINO, PESQUISA E EXTENSÃO	2.4.1 Atingir a média anual de 3 projetos de pré-incubação por unidade de TecnolFs ativa
		2.4.2 Alcançar 1 projeto de incubação por unidade de TecnolFs ativa/ano e 1 empresa graduada até 2023.
		2.4.3 Alcançar 10% da carga horária docente para atividades de pesquisa e inovação até 2023.
		2.4.4 Alcançar até 2021 o índice anual de 10% de participação dos servidores nos campi e reitoria, nas atividades de extensão, artísticas e culturais, com base em 2018, e manter tal índice até 2023.

**Programa - Atividade Institucional**

Nº	DETALHAMENTO DAS METAS E RESPECTIVAS AÇÕES	PRODUTO / RESULTADO	QTD.	INVESTIMENTO NECESSÁRIO	SETOR RESPONSÁVEL	SETOR CORRESPONSÁVEL	SETOR COPARTICIPANTE	MÊS INÍCIO	MÊS FIM	IDENTIFICAÇÃO DO RISCO	ÍNDICES	INDICADOR	CAT (SINAES)
16.1	Atingir ao menos 1 projeto de pré-incubação por unidade de TecnolFs ativa.	01 projeto de pré-incubação.	1	R\$ 0,00	CG-IFMS   CG-DIRER		PROPI   PROEX	Março	Dezembro	Cenário atual da pandemia.	Índice de execução	Taxas de ações concluídas = (Quantidade de projetos realizados / quantidade de projetos previstos) *100	Políticas acadêmicas

16.1.1	Realizar um hackathon com estudantes do Campus Campo Grande, para propor soluções a problemas reais. As melhores propostas serem convidadas para pré incubação.	Evento realizado.	1	R\$ 0,00	CG-IFMS   CG-DIRER								
16.1.2	Capacitar professores e técnicos na área de tecnologia e empreendedorismo, para melhor identificar possíveis ideias de estudantes para negócios ou tecnologia com potencial para pré-incubação.	Capacitação realizada.	1	R\$ 0,00	CG-IFMS   CG-DIRER								

**OBJETIVO Nº 17**

<b>Descrição:</b>	<b>Ampliar parcerias com os setores produtivo, social e cultural.</b>
<b>Início execução:</b>	<b>Março</b>
<b>Fim execução:</b>	<b>Dezembro</b>

<b>Macro objetivo</b>	<b>Objetivo estratégico</b>	<b>Meta estratégica</b>
<b>2. DESENVOLVER, PRODUZIR E DIFUNDIR A CIÊNCIA, TECNOLOGIA E INOVAÇÃO PARA A SOCIEDADE EM ÂMBITO LOCAL, REGIONAL E NACIONAL</b>	<b>2.5 FORTALECER PARCERIAS COM INSTITUIÇÕES E MOVIMENTOS SOCIAIS</b>	<b>2.5.1 Ampliar em 5%, ao ano, o número de parcerias com os setores produtivo, social e cultural, utilizando como base de partida o ano de 2018</b>

**Programa - Atividade Institucional**

Nº	DETALHAMENTO DAS METAS E RESPECTIVAS AÇÕES	PRODUTO / RESULTADO	QTD.	INVESTIMENTO NECESSÁRIO	SETOR RESPONSÁVEL	SETOR CORRESPONSÁVEL	SETOR COPARTICIPANTE	MÊS INÍCIO	MÊS FIM	IDENTIFICAÇÃO DO RISCO	ÍNDICES	INDICADOR	CAT (SINAES)
17.1	Ampliar em 5%, em 2021, o número de parcerias do campus Campo Grande com os setores produtivo, social e cultural, utilizando como base de partida o ano de 2018.	parcerias realizadas.	1	R\$ 0,00	CG-IFMS   CG-DIRER		PROEX	Março	Dezembro	Verificação das oportunidades externas.	Índice de eficácia	Taxa de variação de parcerias institucionais firmadas com setores produtivos e terceiro setor = $[(n^{\circ} \text{ de parcerias com os setores produtivo, social e cultural no ano de 2021} - n^{\circ} \text{ de parcerias com os setores produtivo, social e cultural em 2018}) / (n^{\circ} \text{ de parcerias com os setores produtivo, social e cultural em 2018})] * 100$	Desenvolvimento institucional



**OBSERVAÇÕES/JUSTIFICATIVAS DO PAE**

5.1.3 - Meta estratégica já atendida pela Instituição em 2020.

## 3.14 Campus Corumbá

## RELATÓRIO ANUAL ESPECÍFICO - 2021 - PARCIAL

Unidade: Câmpus Corumbá

Subunidade: CB-IFMS

## OBJETIVO Nº 1

Descrição: Investir parte do orçamento anual do campus em processos para publicidade de utilidade pública.

Macro objetivo	Objetivo estratégico	Meta estratégica
2. DESENVOLVER, PRODUZIR E DIFUNDIR A CIÊNCIA, TECNOLOGIA E INOVAÇÃO PARA A SOCIEDADE EM ÂMBITO LOCAL, REGIONAL E NACIONAL	2.3 FORTALECER A IMAGEM INSTITUCIONAL JUNTO AOS PÚBLICOS ESTRATÉGICOS	2.3.4 Aplicar 0,80% do orçamento anual de custeio de cada campus e reitoria em publicidade de utilidade pública a partir de 2020.

## Programa - Atividade Institucional

Dados Abertos

							Situação	24%
Nº	DETALHAMENTO DAS METAS E RESPECTIVAS AÇÕES	PRODUTO / RESULTADO	QTD.	IDENTIFICAÇÃO DO RISCO	QUAL FOI CONSIDERADO MAIS CRÍTICO PARA A EXECUÇÃO DA META?	ÍNDICES	INDICADOR	CAT (SINAES)
1.1	Aplicar 0,16% do orçamento anual do campus no exercício de 2021 em processos (compras e serviços) para publicidade de utilidade pública.	Aplicação de orçamento na execução de contratação de serviços de publicidade/compra de itens de publicidade de utilidade pública para o IF Campus CB	1	Não formalização da demanda em PGC / não efetivação da contratação e aquisição		Índice de execução	Orçamento aprovado * 0,16% ao ano	Políticas de gestão
1.1.1	Instruir e executar processos de compras e serviços para atender a demanda de publicidade de utilidade pública dentro do exercício de 2021.	aquisições/contratações realizadas	1					

## OBJETIVO Nº 2

Descrição: Ampliar e melhorar oferta de alimentação escolar para discentes do campus CB

Macro objetivo	Objetivo estratégico	Meta estratégica
3. PROMOVER A INCLUSÃO SOCIAL, ACESSIBILIDADE E RESPEITO À DIVERSIDADE	3.1 GARANTIR E AMPLIAR AS POLÍTICAS INTERNAS DE ASSISTÊNCIA ESTUDANTIL	3.1.1 Institucionalizar a oferta de alimentação escolar, em no mínimo cinco campi do IFMS, até 2023.

## Programa - Atividade Institucional

Programa de Assistência Estudantil do IFMS (Paes)

Situação

0%

Nº	DETALHAMENTO DAS METAS E RESPECTIVAS AÇÕES	PRODUTO / RESULTADO	QTD.	IDENTIFICAÇÃO DO RISCO	QUAL FOI CONSIDERADO MAIS CRÍTICO PARA A EXECUÇÃO DA META?	ÍNDICES	INDICADOR	CAT (SINAES)
2.1	Ampliar em 10% o número de estudantes atendidos através de otimização de tempo de alimentação e aprimoramento da equipe de cozinha, além de melhora de cardápio conforme análise de aceitabilidade e vocação da região para oferta de pratos típicos e conforme produção da agricultura local.	Maior número de estudantes atendidos e satisfeitos. Aumento de permanência e êxito do estudante	300	Restrição orçamentária e fatores dificultadores em processos licitatórios / renovações contratuais.		Índice de execução	Taxa de ampliação de alunos atendidos = ((número de alunos atendidos em 2021 - número de alunos atendidos em 2019-2) / número de alunos atendidos em 2019-2) *100 Como base será utilizado o período de 2019-2, considerando que devido ao atendimento remoto desenvolvido no ano de 2020, não ocorrerá a oferta de merenda escolar aos estudantes.	Políticas acadêmicas
2.1.1	Analisar estratégias para otimizar o fornecimento da alimentação escolar. Aumento do tempo de alimentação, disposição de equipamentos, forma de execução de tarefas dos terceirizados	aumento do número de estudantes atendidos em relação à 2019.2	30					
2.1.2	Buscar suporte junto a nutricionista na análise e elaboração de cardápios adequados conforme testes de aceitabilidade e vocação alimentar da região.	redução de desperdícios / maior aceitabilidade do cardápio	1					

### OBJETIVO Nº 3

Descrição:

Dar suporte em processos de contratação para a implantação da infraestrutura poliesportiva a partir de adequação ou construção de novo espaço conforme Plano Diretor para o Campus Corumbá

Macro objetivo	Objetivo estratégico	Meta estratégica
3. PROMOVER A INCLUSÃO SOCIAL, ACESSIBILIDADE E RESPEITO À DIVERSIDADE	3.2 ADEQUAR A INFRAESTRUTURA FÍSICA E TECNOLÓGICA PARA GARANTIA DA ACESSIBILIDADE E PROMOÇÃO DO ESPORTE	3.2.3 Implantar, até 2023, em no mínimo 8 unidades do IFMS, a infraestrutura poliesportiva nos campi do IFMS, a partir da adequação das quadras já existentes e/ou implantação de novos espaços, conforme Plano Diretor.

Programa - Atividade Institucional

Plano Diretor de Infraestrutura

Nº	DETALHAMENTO DAS METAS E RESPECTIVAS AÇÕES	PRODUTO / RESULTADO	QTD.	IDENTIFICAÇÃO DO RISCO	QUAL FOI CONSIDERADO MAIS CRÍTICO PARA A EXECUÇÃO DA META?	ÍNDICES	Situação	0%
							INDICADOR	CAT (SINAES)

3.1	Dar suporte às ações da infraestrutura para fornecimento de apoio e subsídios para a elaboração de processos de contratação para a implantação da infraestrutura poliesportiva a partir de adequação ou construção de novo espaço conforme Plano Diretor para o Campus Corumbá	obra concluída	1	Não conclusão de processos licitatórios dentro do exercício. Não dispor de orçamento para construção/conclusão da obra.		Índice de execução	Obra concluída = sim ou não	Infraestrutura física
3.1.1	Dar suporte/subsídio para elaboração de processos licitatório para alcance da meta. Participar no planejamento da contratação, informes e fiscalização do contrato.	processos licitatórios instruídos /contratos assinados/obra concluída	1					

#### OBJETIVO Nº 4

**Descrição:** implantar ferramentas que padronizem a comunicação interna no Campus

Macro objetivo	Objetivo estratégico	Meta estratégica
4. PROMOVER A GESTÃO PÚBLICA EFETIVA, PROPICIANDO INFRAESTRUTURA ADEQUADA E SUSTENTABILIDADE ORÇAMENTÁRIA	4.1 DESENVOLVER A CULTURA DO PLANEJAMENTO ESTRATÉGICO E ORGANIZACIONAL PARTICIPATIVO	4.1.1 Desenvolver estratégias de sensibilização da comunidade interna, para fortalecimento, engajamento de todos e apropriação de uma mentalidade consolidada, para efetiva aplicação do fundamental princípio de gestão denominado planejamento organizacional, por meio da implementação de, no mínimo, duas ações anuais.

#### Programa - Atividade Institucional

##### Mapeamento de Processos

Nº	DETALHAMENTO DAS METAS E RESPECTIVAS AÇÕES	PRODUTO / RESULTADO	QTD.	IDENTIFICAÇÃO DO RISCO	QUAL FOI CONSIDERADO MAIS CRÍTICO PARA A EXECUÇÃO DA META?	ÍNDICES	Situação	
							INDICADOR	CAT (SINAES)
4.1	Desenvolver o mapeamento de no mínimo 10 processos no campus Corumbá.	Padronização de documentos / comunicação interna / regulamentos / modelo de formulários	10	Força de trabalho para execução de atividades de mapeamento.		Índice de execução	Taxa de processo concluídos = (qtde de processos realizados / qtde de processos previstos) *100	16%
4.1.1	Participar de ações desenvolvidas pela Reitoria - Comissões e grupos de trabalhos. Desenvolver as ações solicitadas pela Prodi /Dipla	participação nas ações realizadas	1					
4.2	Analisar e instituir pelo menos um mecanismo visual que permita comunicação interna entre os setores e comunidade	mecanismo visual implantado: tv mural, painel de comunicação na entrada do campus	1	Restrição orçamentária que impeça a aquisição de equipamentos.		Índice de execução	Mecanismos visual implantado = sim ou não	Políticas de gestão
4.2.1	criar canal de comunicação - tv mural que dê ampla publicidade aos eventos do campus	tv mural ativa	1					



4.3	Instruir e normatizar fluxo de 5 procedimentos para atender as principais demandas internas. Permitindo que cada setor diante de uma necessidade proceda de modo equânime evitando interpretações equivocadas	fluxograma regularizado através de Instrução Normativa.	5	Quadro reduzido de servidores para atender a demanda.		Índice de execução	Taxa de procedimentos concluídos = (qtde de procedimentos realizados / qtde de procedimentos previstos) * 100	Desenvolvimento institucional
4.3.1	Apresentar instruções de serviço relacionadas ao fluxograma das principais ações desenvolvidas no Campus	instrução de serviço apresentada	1					

**OBJETIVO Nº 5**

**Descrição:**

**Implantar o programa de Gestão Participativa no campus Corumbá**

<b>Macro objetivo</b>	<b>Objetivo estratégico</b>	<b>Meta estratégica</b>
<b>4. PROMOVER A GESTÃO PÚBLICA EFETIVA, PROPICIANDO INFRAESTRUTURA ADEQUADA E SUSTENTABILIDADE ORÇAMENTÁRIA</b>	<b>4.2 APERFEIÇOAR AS FERRAMENTAS DE GESTÃO</b>	<b>4.2.1 Implementar a Gestão do conhecimento no IFMS, por meio da criação de um painel de indicadores das áreas de ensino, pesquisa, extensão e gestão até 2023 e por meio do desenvolvimento, até 2020 dos estudos da conjuntura da economia regional nos dez campi e a partir de 2021 manter tais estudos atualizados.</b>

**Programa - Atividade Institucional**

**Programa de Gestão Participativa**

Nº	DETALHAMENTO DAS METAS E RESPECTIVAS AÇÕES	PRODUTO / RESULTADO	QTD.	IDENTIFICAÇÃO DO RISCO	QUAL FOI CONSIDERADO MAIS CRÍTICO PARA A EXECUÇÃO DA META?	ÍNDICES	Situação	
							INDICADOR	0%
5.1	Apoiar a implantação do programa de Gestão Participativa, por meio de duas ações.	Alcance de maior reconhecimento quanto a transparência das ações e participação de maior número de servidores/discentes nas tomadas de decisões do IFMS, através de conselhos (Cosup/Coepe/Coadi) e demais instrumentos de gestão participativa	2	Pouca celeridade na tomada de decisões prioritárias		Índice de execução	Taxa de ações concluídas = (quantidade de ações realizadas / quantidade ações previstas) * 100	Políticas de gestão
5.1.1	Participar de grupos de trabalhos e comissões para elaboração do Programa de Gestão Participativa do IFMS	programa elaborado	1					

5.1.2	Fortalecer e ampliar o orçamento participativo - com apresentação de orçamento do campus à Gestão do Campus e para discussão e posterior apresentação à comunidade do orçamento previsto e orçamento executado (este periodicamente)	prestação de contas	1					
5.2	Prospectar o perfil do campus através de uma consulta junto a comunidade externa, visando acompanhar os novos cenários, de acordo com o número de estudantes, da infraestrutura física, de pessoal e tecnológica conforme plano Diretor até 2023.	Consulta pública realizada.	1	Falta de participação da comunidade.		Índice de execução	Consulta pública concluída = Sim ou Não.	Políticas de gestão
5.2.1	organizar espaço para atender demandas institucionais	ocupação eficiente de toda a estrutura	1					

**OBJETIVO Nº 6**

**Descrição:** Proporcionar programas de capacitação aos servidores

Macro objetivo	Objetivo estratégico	Meta estratégica
5. APRIMORAR A POLÍTICA DE PESSOAL COM FOCO NOS OBJETIVOS INSTITUCIONAIS	5.1 FORTALECER O DESENVOLVIMENTO DE PESSOAS PROMOVENDO A QUALIFICAÇÃO E CAPACITAÇÃO DE SERVIDORES, NO ÂMBITO NACIONAL E INTERNACIONAL COM FOCO NOS OBJETIVOS INSTITUCIONAIS	5.1.1 Capacitar e qualificar 60% dos servidores, conforme o Plano de Desenvolvimento de Pessoas, anualmente, para o atendimento das demandas institucionais, por meio de ações promovidas pelo IFMS ou por parcerias com instituições públicas ou privadas, nacionais ou internacionais.
		5.1.2 Proporcionar a partir de 2020, o afastamento integral para pós-graduação stricto sensu e pós-doutorado, de 5% dos servidores técnicos-administrativos, ao ano e por unidade do IFMS, visando ao aumento da qualificação da categoria.

**Programa - Atividade Institucional**

Nº	DETALHAMENTO DAS METAS E RESPECTIVAS AÇÕES	PRODUTO / RESULTADO	QTD.	IDENTIFICAÇÃO DO RISCO	QUAL FOI CONSIDERADO MAIS CRÍTICO PARA A EXECUÇÃO DA META?	ÍNDICES	Situação	
							INDICADOR	0%
6.1	Buscar 2 parcerias com Instituições que promovam a capacitação de servidores	parcerias efetivas em programas de qualificação	2	Impedimentos regulamentais das instituições envolvidas. Restrição orçamentária.		Índice de execução	Taxa de parcerias concluídas = (número de parcerias realizadas / número de parcerias previstas) * 100	Planejamento e avaliação intitucional
6.1.1	Realizar ações de capacitação para os servidores do campus	ação realizada	1					

6.2	Ampliar em 5% em relação ao ano anterior o número de afastamentos integrais para capacitação de servidores técnicos - administrativos em cursos de pós-graduação stricto-sensu e pós-doutorado.	Técnicos administrativos afastados integralmente para pós-graduação stricto-sensu e pós-doutorado.	1	Servidores não aprovados em processos seletivos para pós-graduação stricto-sensu e pós-doutorado.		Índice de execução	Taxa de ampliação de Técnicos administrativos afastados integralmente = ((número de Técnicos administrativos afastados integralmente em 2021 - número de Técnicos administrativos afastados integralmente em 2020) / número de Técnicos administrativos afastados integralmente em 2020)*100	Desenvolvimento institucional
6.2.1	Criar uma tabela de acompanhamento anual com número de servidores técnicos-administrativos afastados integralmente, propondo para o ano seguinte a ampliação de vagas necessárias para cumprir a meta.	Tabela criada	1					

**OBJETIVO Nº 7**

**Descrição:** Desenvolver ações que permitam atingir o quantitativo de oferta de vagas estabelecidas na lei de criação dos IFs.

Macro objetivo	Objetivo estratégico	Meta estratégica
1. FORMAR PROFISSIONAIS CRÍTICOS E HUMANISTAS EM CONSONÂNCIA COM AS DEMANDAS DA SOCIEDADE	1.1 OFERTAR CURSOS E AÇÕES QUE ATENDAM ÀS DEMANDAS PRODUTIVAS SOCIAIS E CULTURAIS LOCAIS	1.1.2 Ofertar 75% dos cursos presenciais, a cada ano de vigência do PDI, em cada campus, relacionados aos eixos tecnológicos do campus, identificados de acordo com as demandas regionais.
		1.1.3 Ofertar, em cada ano de vigência do PDI, vagas em cada campus em observação aos percentuais estabelecidos na Lei de Criação dos IFs e do Plano Nacional de Educação (PNE): 50% nos cursos técnicos, 20% nos cursos de formação de professores, 10% nos cursos de Educação de Jovens e Adultos.

**Programa - Atividade Institucional**

Nº	DETALHAMENTO DAS METAS E RESPECTIVAS AÇÕES	PRODUTO / RESULTADO	QTD.	IDENTIFICAÇÃO DO RISCO	QUAL FOI CONSIDERADO MAIS CRÍTICO PARA A EXECUÇÃO DA META?	ÍNDICES	Situação	0%
							INDICADOR	CAT (SINAES)
7.1	Realizar o levantamento de qual foi o percentual de vagas ofertadas pelo Campus Corumbá em cada uma das três categorias criadas na Lei 11.892 em 2019 e 2020..	Relatório realizado do percentual de vagas ofertadas pelo Campus em cada uma das categorias criadas na Lei 11.892 em 2019.	1	Falta de servidores disponíveis para a realização da atividade.		Índice de execução	Levantamento realizado = Sim ou Não.	Políticas acadêmicas
7.1.1	Organizar e tabular a base de dados de matrículas do ano de 2020 por classe de cursos conforme lei de criação dos IFs.	Base de dados separado por classe de cursos conforme lei de criação dos IFs.	1					
7.1.2	Verificar se o campus Corumbá está ofertando as vagas em observação aos percentuais estabelecidos na Lei de Criação dos Ifs e do Plano Nacional de Educação (PNE)	Relatório do número de vagas em cada categoria	1					

7.2	Criar uma ação que permita aumentar o número de vagas deficitário apontado no levantamento da Meta 1.	Ação realizada	1	Dados não tabulados dentro do prazo previsto. Carga horária docente no limite. Impossibilidade de contratação de novos docentes não permitindo a abertura de novas turmas. Falta de espaço físico para alocar novas turmas.		Índice de eficácia	ação desenvolvida = sim ou não	Políticas acadêmicas
7.2.1	Definir uma ação a ser realizada de acordo com o levantamento realizado na meta 1.	Ação realizada	1					

### OBJETIVO Nº 8

Descrição:

Propor ações que contribuam para eficácia do Programa de Permanência e Êxito no Campus Corumbá.

Macro objetivo	Objetivo estratégico	Meta estratégica
1. FORMAR PROFISSIONAIS CRÍTICOS E HUMANISTAS EM CONSONÂNCIA COM AS DEMANDAS DA SOCIEDADE	1.2 PROMOVER O ACESSO INCLUSIVO, À PERMANÊNCIA, AO ÊXITO E A VERTICALIZAÇÃO DA EDUCAÇÃO PROFISSIONAL, CIENTÍFICA E TECNOLÓGICA	1.2.1 Aumentar o percentual de preenchimento de vagas ofertadas para 95% até 2023.
		1.2.2 Reduzir, tendo com base o ano de 2018, a taxa de evasão em 5% anualmente, totalizando 25% em 2023.
		1.2.3 Reduzir, tendo com base o ano de 2018, a taxa de retenção em 5% anualmente até 2023. Com exceção dos campi Dourados, Jardim e Naviraí em que a data base é 2020.
		1.2.4 Aumentar, tendo com base o ano de 2018, a taxa de conclusão em 10% anualmente, totalizando 50% em 2023.

### Programa - Atividade Institucional

Programa de Permanência e Êxito dos Estudantes do IFMS

Nº	DETALHAMENTO DAS METAS E RESPECTIVAS AÇÕES	PRODUTO / RESULTADO	QTD.	IDENTIFICAÇÃO DO RISCO	QUAL FOI CONSIDERADO MAIS CRÍTICO PARA A EXECUÇÃO DA META?	ÍNDICES	Situação	
							INDICADOR	0%
8.1	Melhorar a eficácia nos mecanismos de acesso aos cursos do Campus, aumentando o percentual de preenchimento de vagas para 70%, em relação ao preenchimento de vagas obtido em 2020.	Numero de vagas preenchido	1	Ausência de candidatos para preenchimento das vagas		Índice de eficácia	taxa de ocupação de vagas = (quantidade de vagas ocupadas / quantidade de vagas ofertadas) * 100	Políticas acadêmicas
8.1.1	Contatar candidatos para que procedam às matrículas após publicação de 1ª chamada dos cursos ofertados evitando várias chamadas subsequentes.	Alcance da taxa de 70% da ocupação em 2021.	1					

8.2	Reduzir em 5% a taxa de retenção de estudantes com dependência nos cursos do campus Corumbá em relação a 2020.	Taxa de retenção de estudantes com dependência nos cursos do campus Corumbá reduzida em 5%.	1	Falta de pessoal para realizar o levantamento		Índice de eficácia	Taxa de retenção = ((Quantidade de retenção em 2021 - Quantidade de retenção em 2020) / Quantidade de retenção em 2020) * 100	Políticas de gestão
8.2.1	Tabular estudantes com maior número de dependências	Relatório dos estudantes com maior número de dependências	1					
8.2.2	Acompanhar o desempenho dos estudantes com dependências durante o semestre, e Promover duas ações de resgate pedagógico para que os mesmos possam eliminar o maior número de dependências	Ação de resgate pedagógico	2					
8.3	Reduzir em 5% a taxa de evasão no Campus em relação a 2020.	Alcance da redução de 5% na taxa de evasão no Campus em relação a 2020.	1	Editais de transferência e novo curso da UFMS - Pantanal		Índice de eficácia	Taxa de evasão = ((Quantidade de evasão em 2021 - Quantidade de evasão 2020) / Quantidade de evasão em 2020) * 100	Desenvolvimento institucional
8.3.1	Promover encontros bimestrais com estudantes para que possam expor suas expectativas ante os cursos oferecidos e estudar melhorias, de modo a evitar o descontentamento com a rotina acadêmica.	Encontros bimestrais com estudantes	6					
8.4	Ampliar a taxa de conclusão de curso em 10% em relação a 2020.	Alcance do aumento da taxa de conclusão de curso em 10% em relação a 2020.	1	Alto índice de trancamento de matrícula por diversos motivos		Índice de eficácia	Taxa de conclusão de curso = ((Quantidade de alunos concluíram o curso em 2021 - Quantidade de alunos concluíram o curso em 2020) / Quantidade de alunos concluíram o curso em 2020) * 100	Desenvolvimento institucional
8.4.1	Tabular as condições acadêmicas dos alunos matriculados no penúltimo semestre e verificar quais as condições necessárias para conclusão dos cursos dentro do prazo regular.	Relatório acadêmico dos alunos do penúltimo semestre	1					

**OBJETIVO Nº 9**

**Descrição:** Sistematizar e efetivar o acompanhamento dos egressos do campus Corumbá

Macro objetivo	Objetivo estratégico	Meta estratégica
1. FORMAR PROFISSIONAIS CRÍTICOS E HUMANISTAS EM CONSONÂNCIA COM AS DEMANDAS DA SOCIEDADE	1.3 SISTEMATIZAR E EFETIVAR O ACOMPANHAMENTO DE EGRESSOS	1.3.1 Ampliar anualmente, em 10% o índice percentual de acompanhamento de egressos, tendo como base o ano de 2020.

<b>Programa - Atividade Institucional</b>
Programa de Acompanhamento de Egressos

Situação 0%

Nº	DETALHAMENTO DAS METAS E RESPECTIVAS AÇÕES	PRODUTO / RESULTADO	QTD.	IDENTIFICAÇÃO DO RISCO	QUAL FOI CONSIDERADO MAIS CRÍTICO PARA A EXECUÇÃO DA META?	ÍNDICES	INDICADOR	CAT (SINAES)
9.1	Prospectar informações sobre o destino de 100% dos egressos do campus Corumbá nos semestres entre 2019 e 2020.	Informações dos 100% de egressos, do período, prospectadas.	1	Falta de pessoal para realizar a prospecção das informações dos egressos.		Índice de execução	Taxa de prospecção de egressos = (quantidade de egressos prospectados / quantidade total de egressos do período previsto)*100	Políticas de gestão
9.1.1	Efetivar a busca de informações por meio de ligações telefônicas, mensagens de e-mail e redes sociais.	Busca de informações realizada.	1					
9.1.2	Desenvolver relatório com as informações prospectadas sobre os egressos do Campus Corumbá no período previsto.	Relatório confeccionado.	1					

**OBJETIVO Nº 10**

**Descrição:** Fortalecer a arte, a cultura e o esporte no campus Corumbá

Macro objetivo	Objetivo estratégico	Meta estratégica
1. FORMAR PROFISSIONAIS CRÍTICOS E HUMANISTAS EM CONSONÂNCIA COM AS DEMANDAS DA SOCIEDADE	1.4 PROMOVER ATIVIDADES CULTURAIS E ESPORTIVAS PARA O DESENVOLVIMENTO HUMANO	1.4.1 Institucionalizar, até 2023, duas modalidades esportivas, em cada campi a partir do Programa de Esportes do IFMS.
		1.4.2 Institucionalizar em cada campi do IFMS, até 2023, um núcleo de arte e cultura.
		1.4.3 Desenvolver no mínimo um evento de arte e um de cultura, além da semana de arte e cultura, anualmente, nos dez campi do IFMS, a partir da institucionalização dos núcleos de arte e cultura.

**Programa - Atividade Institucional**

Programa de Arte e Cultura

Programa de Esportes

Nº	DETALHAMENTO DAS METAS E RESPECTIVAS AÇÕES	PRODUTO / RESULTADO	QTD.	IDENTIFICAÇÃO DO RISCO	QUAL FOI CONSIDERADO MAIS CRÍTICO PARA A EXECUÇÃO DA META?	ÍNDICES	Situação	0%
							INDICADOR	CAT (SINAES)
10.1	Ampliar, no mínimo, em 10% a quantidade de ações artísticas e culturais realizadas no Campus em relação a 2019.	Ações artísticas e culturais ampliadas.	1	Falta de pessoal para organização das ações. Restrição orçamentária.		Índice de eficácia	Taxa de ações realizadas= ((Quantidade de ações realizadas em 2021 - Quantidade de ações realizadas em 2019) / Quantidade de ações realizadas em 2019)*100	Desenvolvimento institucional

10.1.1	Promover a realização de ações artísticas e culturais presentes nos calendários municipal, estadual e nacional, integrando a comunidade acadêmica e comunidade externa no intuito de promover a cultura.	Ações artísticas e culturais promovidas.	1					
10.2	Ampliar em 10% a participação das equipes do campus Corumbá em torneios locais e estaduais em relação a 2019.	Participação ampliada das equipes do campus Corumbá em torneios locais e estaduais.	1	Falta de recursos para custeio das viagens dos atletas. Redução na quantidade de torneios locais e estaduais.		Índice de execução	Taxa de participação de equipes em torneios= ((Quantidade de participação de equipes em torneios em 2021 - Quantidade de participação de equipes em torneios em 2019) /Quantidade de participação de equipes em torneios em 2019)*100	Desenvolvimento institucional
10.2.1	Promover o treinamento de diversas modalidades esportivas	Equipes treinadas	1					
10.2.2	Ampliar parceria com outras Instituições a fim de conseguir cedência de horários em quadras esportivas para treinamento.	Equipes treinadas	1					
10.2.3	Construir a cobertura da quadra esportiva.	Quadra coberta	1					
10.2.4	Prospectar torneios estaduais e municipais que possibilitem a participação dos estudantes do Campus Corumbá.	Torneios prospectados.	1					
10.2.5	Realizar torneios internos de diversas modalidades.	Torneios realizados.	1					

**OBJETIVO Nº 11**

**Descrição:** Implementar a oferta de atividades não presenciais nos cursos presenciais de graduação do campus Corumbá.

Macro objetivo	Objetivo estratégico	Meta estratégica
1. FORMAR PROFISSIONAIS CRÍTICOS E HUMANISTAS EM CONSONÂNCIA COM AS DEMANDAS DA SOCIEDADE	1.5 AMPLIAR O USO DE TECNOLOGIAS EDUCACIONAIS E A OFERTA DA EDUCAÇÃO A DISTÂNCIA	1.5.1 Implementar as atividades não presenciais, em 50% dos cursos presenciais, técnico e graduação, até 2023, dentro dos limites permitidos na legislação.

**Programa - Atividade Institucional**

Nº	DETALHAMENTO DAS METAS E RESPECTIVAS AÇÕES	PRODUTO / RESULTADO	QTD.	IDENTIFICAÇÃO DO RISCO	QUAL FOI CONSIDERADO MAIS CRÍTICO PARA A EXECUÇÃO DA META?	ÍNDICES	Situação	
							INDICADOR	0%
11.1	Implementar as atividades não presenciais (Ead), em 10% da carga horária no curso superior Tecnologia em Processos Metalúrgicos.	Alcance da implementação de 10% da carga horária no curso superior Tecnologia em Processos Metalúrgicos.	1	falta de recursos tecnológicos para implementação		Índice de eficácia	Taxa de implementação = (quantidade de carga horária implementada /quantidade de carga horária do curso)*100	Políticas de gestão

11.1.1	Capacitar e incentivar os professores e técnicos administrativos envolvidos para que possam desenvolver as atividades à distância nos diversos cursos ofertados.	Capacitação realizada.	1				
11.1.2	Atualizar e tramitar o PPC nos órgãos colegiados.	PPC aprovado.	1				

### OBJETIVO Nº 12

**Descrição:** Fortalecer processo de fomento à internacionalização no campus Corumbá.

Macro objetivo	Objetivo estratégico	Meta estratégica
1. FORMAR PROFISSIONAIS CRÍTICOS E HUMANISTAS EM CONSONÂNCIA COM AS DEMANDAS DA SOCIEDADE	1.7 FORTALECER PROCESSOS DE FOMENTO À INTERNACIONALIZAÇÃO	1.7.1 Desenvolver 08 ações em cada ano de vigência do PDI com a finalidade de fortalecer e fomentar a internacionalização do IFMS.

### Programa - Atividade Institucional

Nº	DETALHAMENTO DAS METAS E RESPECTIVAS AÇÕES	PRODUTO / RESULTADO	QTD.	IDENTIFICAÇÃO DO RISCO	QUAL FOI CONSIDERADO MAIS CRÍTICO PARA A EXECUÇÃO DA META?	ÍNDICES	Situação	0%
							INDICADOR	CAT (SINAES)
12.1	Aumentar em 10% o número de alunos do campus Corumbá nos testes Toeic Bridge em relação a 2019.	Aumento de 10% de alunos do campus Corumbá nos testes Toeic Bridge	1	falta de interesse dos alunos		Índice de execução	Taxa de variação da participação dos alunos nos testes Toeic Bridge = ((Quantidade de alunos que realizaram o teste em 2021 - Quantidade de alunos que realizaram o teste em 2019) / Quantidade de alunos que realizaram o teste em 2019) * 100	Desenvolvimento institucional
12.1.1	Mobilizar CENID para que intensifique as ações de incentivo a participação acadêmica nos testes Toeic Bridge	Mobilização realizada.	1					
12.2	Implementar uma atividade anual que permita a participação de estudantes fronteiriços	Atividade concluída	1	falta de recurso para implementação		Índice de execução	Atividade implementada = sim ou não.	Desenvolvimento institucional
12.2.1	Ofertar atividades acadêmicas e culturais que possam atender aos estudantes residentes na fronteira com a Bolívia	Atividade concluída	1					

### OBJETIVO Nº 13

**Descrição:** Disponibilizar para a sociedade acesso a inovações



Macro objetivo	Objetivo estratégico	Meta estratégica
2. DESENVOLVER, PRODUZIR E DIFUNDIR A CIÊNCIA, TECNOLOGIA E INOVAÇÃO PARA A SOCIEDADE EM ÂMBITO LOCAL, REGIONAL E NACIONAL	2.1 PROMOVER A INTERAÇÃO COM A SOCIEDADE PARA PRODUÇÃO E TRANSFERÊNCIAS DE INOVAÇÕES TECNOLÓGICAS E TECNOLOGIAS SOCIAIS	2.1.1 Alcançar a quantidade de 3 depósitos de patentes ou registros de propriedade intelectual por campi até 2023.
		2.1.3 Alcançar a quantidade média anual de 2 projetos com fomento externo ou com o apoio do setor privado no atendimento de demandas locais por campi até 2023.
		2.1.2 Realizar transferências de tecnologias ou acordos de licenciamento em 3% dos depósitos de propriedade intelectual efetuados até 2023.

**Programa - Atividade Institucional**

IF Maker

Tecno IF

							Situação	33.33%
Nº	DETALHAMENTO DAS METAS E RESPECTIVAS AÇÕES	PRODUTO / RESULTADO	QTD.	IDENTIFICAÇÃO DO RISCO	QUAL FOI CONSIDERADO MAIS CRÍTICO PARA A EXECUÇÃO DA META?	ÍNDICES	INDICADOR	CAT (SINAES)
13.1	Viabilizar a construção do espaço Maker para atender a comunidade interna e externa através do IFMAKER	Espaço construído	1	falta de recurso		Índice de execução	Espaço Maker construído = sim ou não.	Desenvolvimento institucional
13.1.1	Equipar a sala modular para o desenvolvimento de atividades Maker.	Sala equipada	1					
13.1.2	Implantar cronograma de atividades Maker.	Cronograma implantado	1					
13.2	Captar um projeto com fomento externo ao ano para atendimento às demandas locais	Projeto captado	1	Não construção da sala para instalação do projeto		Índice de eficácia	Projeto captado = sim ou não.	Desenvolvimento institucional
13.2.1	Promover a participação de servidores e estudantes em editais de captação de recursos externos	participação de servidores e estudantes em editais de captação de recursos externos	1					
13.3	Firmar uma parceria a mais com agentes externos visando atendimento ao arranjo produtivo local, em relação a 2019.	Parceria firmada	1	Falta de projetos de interesse dos entes externos.		Índice de execução	Taxa de parcerias firmadas = ((Quantidade de parcerias firmadas em 2021 - Quantidade de parcerias firmadas em 2019) / Quantidade de parcerias firmadas em 2019) * 100	Desenvolvimento institucional
13.3.1	Divulgar a infraestrutura e a produção científica desenvolvida no campus.	Divulgação realizada.	1					

**OBJETIVO Nº 14**

**Descrição:**

**Estimular o desenvolvimento de projetos em ensino, pesquisa, extensão, empreendedorismo e gestão.**

Macro objetivo	Objetivo estratégico	Meta estratégica
2. DESENVOLVER, PRODUZIR E DIFUNDIR A CIÊNCIA, TECNOLOGIA E INOVAÇÃO PARA A SOCIEDADE EM ÂMBITO LOCAL, REGIONAL E NACIONAL	2.2 PROMOVER A DIVULGAÇÃO CIENTÍFICA E TECNOLÓGICA, CULTURAL E EXTENSIONISTA	2.2.1 Implementar um evento anual que integre ensino, pesquisa, extensão e gestão em todos os campi até 2023.
	2.4 ESTIMULAR A PESQUISA APLICADA, A INOVAÇÃO, A PRODUÇÃO CULTURAL, O EMPREENDEDORISMO, E COOPERATIVISMO CONSOLIDANDO A INTEGRAÇÃO ENTRE ENSINO, PESQUISA E EXTENSÃO	2.4.3 Alcançar 10% da carga horária docente para atividades de pesquisa e inovação até 2023.
		2.4.4 Alcançar até 2021 o índice anual de 10% de participação dos servidores nos campi e reitoria, nas atividades de extensão, artísticas e culturais, com base em 2018, e manter tal índice até 2023.
		2.4.1 Attingir a média anual de 3 projetos de pré-incubação por unidade de TecnolFs ativa
		2.4.2 Alcançar 1 projeto de incubação por unidade de TecnolFs ativa/ano e 1 empresa graduada até 2023.

### Programa - Atividade Institucional

Nº	DETALHAMENTO DAS METAS E RESPECTIVAS AÇÕES	PRODUTO / RESULTADO	QTD.	IDENTIFICAÇÃO DO RISCO	QUAL FOI CONSIDERADO MAIS CRÍTICO PARA A EXECUÇÃO DA META?	ÍNDICES	Situação	0%
							INDICADOR	CAT (SINAES)
14.1	Ampliar em pelo menos 02 (dois) o número de projetos apresentados, que integrem ensino, pesquisa, extensão e gestão, na Feira de Ciências e Tecnologia do Pantanal, em relação a 2020.	Ampliação do número de projetos.	2	Falta de alunos com interesse no desenvolvimento dos projetos. Restrição orçamentária.		Índice de execução	Taxa de variação de projetos apresentados = ((Quantidade de projetos apresentados em 2021 - Quantidade de projetos apresentados em 2020) / Quantidade de projetos apresentados em 2020) * 100	Desenvolvimento institucional
14.1.1	Ampliar o número de projetos e participantes envolvidos na última versão da FECIPAN, através da divulgação antecipada e da oferta de capacitação em metodologia científica.	Ampliação do número de projetos.	1					
14.2	Implementar um canal de divulgação dos trabalhos científicos, tecnológicos e extensionistas do Campus Corumbá	Canal de divulgação implementado.	1	Falta de mão de obra qualificada para implementação		Índice de execução	Canal de divulgação implementado = sim ou não.	Desenvolvimento institucional
14.2.1	Desenvolver uma ferramenta que permita à comunidade interna e externa visualizar a produção científica, tecnológica e extensionista do Campus Corumbá.	Ferramenta desenvolvida	1					

14.3	Desenvolver ações a fim de incentivar os projetos de pré incubação, alcançando no mínimo 01 projeto pré incubados até final de dezembro de 2021.	Projetos pré-incubados	1	projetos não aprovados na avaliação		Índice de execução	Taxa de Projetos Pré Incubados em 2021 = Quantidade de Projetos Pré Incubados em 2021 / Quantidade prevista de Projetos Pré Incubados em 2021) * 100	Políticas acadêmicas
14.3.1	Acompanhar a inserção no plano de trabalho dos servidores de ações voltadas ao desenvolvimento de projetos visando a pré-incubação.	Projetos apresentados	1					
14.3.2	Promover roda de conversa com docentes e discentes no intuito de desenvolver a cultura empreendedora.	Encontros realizados.	1					

### OBJETIVO Nº 15

**Descrição:** Disseminar a produção científica e cultural do Campus através da divulgação de eventos institucionais junto ao público estratégico.

Macro objetivo	Objetivo estratégico	Meta estratégica
2. DESENVOLVER, PRODUZIR E DIFUNDIR A CIÊNCIA, TECNOLOGIA E INOVAÇÃO PARA A SOCIEDADE EM ÂMBITO LOCAL, REGIONAL E NACIONAL	2.3 FORTALECER A IMAGEM INSTITUCIONAL JUNTO AOS PÚBLICOS ESTRATÉGICOS	2.3.1 Elaborar e Implantar a Política de Comunicação do IFMS, por meio da implementação de 100% das ações previstas no documento até 2023, para estimular a relação direta de instituição com a sociedade.
		2.3.2 Manter a ampliação média de 15% do interesse dos públicos estratégicos em ações do IFMS, com a referência a 2018, até 2023.

### Programa - Atividade Institucional

Nº	DETALHAMENTO DAS METAS E RESPECTIVAS AÇÕES	PRODUTO / RESULTADO	QTD.	IDENTIFICAÇÃO DO RISCO	QUAL FOI CONSIDERADO MAIS CRÍTICO PARA A EXECUÇÃO DA META?	ÍNDICES	Situação	0%
							INDICADOR	CAT (SINAES)
15.1	Promover um evento extensionista que possibilite a difusão da ciência na rede de ensino da região de abrangência	evento realizado	1	falta de recurso para promoção do evento		Índice de execução	Evento foi realizado? ( ) Sim ou ( ) Não	Desenvolvimento institucional
15.1.1	Promover uma visita ao campus Corumbá de pelo menos três escolas do município para apresentação dos projetos de pesquisa e extensão.	visita concluída	1					
15.1.2	Criar um informativo com as pesquisas em desenvolvimento no Campus: iniciação científica e TCC (técnico, superior e pós-graduação) para ser entregue aos visitantes. Informativo contendo descrição do trabalho, pesquisador e orientador.	Informativo apresentado	1					

**OBJETIVO Nº 16**

**Descrição:** Aproximar a pesquisa aplicada dos arranjos produtivos locais

Macro objetivo	Objetivo estratégico	Meta estratégica
2. DESENVOLVER, PRODUZIR E DIFUNDIR A CIÊNCIA, TECNOLOGIA E INOVAÇÃO PARA A SOCIEDADE EM ÂMBITO LOCAL, REGIONAL E NACIONAL	2.5 FORTALECER PARCERIAS COM INSTITUIÇÕES E MOVIMENTOS SOCIAIS	2.5.1 Ampliar em 5%, ao ano, o número de parcerias com os setores produtivo, social e cultural, utilizando como base de partida o ano de 2018
1. FORMAR PROFISSIONAIS CRÍTICOS E HUMANISTAS EM CONSONÂNCIA COM AS DEMANDAS DA SOCIEDADE	1.6 CONSOLIDAR A INTEGRAÇÃO ENTRE ENSINO, PESQUISA E EXTENSÃO	1.6.2 Alcançar no mínimo, 05 trabalhos de iniciação científica, por campi, como equivalentes ao TCC no nível médio e graduação até 2023.

**Programa - Atividade Institucional**

Programa Institucional de Incentivo ao Ensino, Extensão, Pesquisa e Inovação (Piepi)

							Situação	33.33%
Nº	DETALHAMENTO DAS METAS E RESPECTIVAS AÇÕES	PRODUTO / RESULTADO	QTD.	IDENTIFICAÇÃO DO RISCO	QUAL FOI CONSIDERADO MAIS CRÍTICO PARA A EXECUÇÃO DA META?	ÍNDICES	INDICADOR	CAT (SINAES)
16.1	submeter pelo menos um projeto a mais que 2020 em editais de fomento, conforme a demanda gerada por fundações de amparo a pesquisa.	Projeto submetido	1	Ausência de professores pesquisando conforme a demanda gerada por fundações de amparo a pesquisa.		Índice de eficácia	Taxa de projeto submetidos = ((Quantidade de projeto submetidos em 2021 - Quantidade de projeto submetidos em 2020) / Quantidade de projeto submetidos em 2020) * 100	Desenvolvimento institucional
16.1.1	Divulgar editais de fomento, conforme a demanda gerada por fundações de amparo a pesquisa.	Editais divulgados	1					
16.1.2	Apoiar e estimular a submissão de projetos em editais de fomento, conforme a demanda gerada por fundações de amparo a pesquisa.	Projetos submetidos	1					
16.1.3	Proporcionar o aumento do número de projetos e bolsistas contemplados em relação ao ano anterior.	Projetos submetidos	1					
16.2	Realizar o levantamento dos projetos de pesquisas realizados em 2019 relacionados aos arranjos produtivos locais	tabela com levantamento realizado	1	Dificuldade em relação temática da pesquisa aos arranjos produtivos locais		Índice de execução	Levantamento realizado = sim ou não.	Planejamento e avaliação institucional
16.2.1	Produzir relatório sobre as pesquisas desenvolvidas em 2019	relatório pronto	1					

16.3	Submeter 05 trabalhos de iniciação científica voltados aos arranjos produtivos locais equiparando-os aos TCC de nível médio e graduação	Trabalhos de iniciação científica submetidos	5	Trabalhos submetidos e não aprovados em editais de iniciação científica		Índice de execução	Taxa de trabalhos submetidos em 2021 = Quantidade de trabalhos submetidos em 2021 / Quantidade prevista de trabalhos submetidos em 2021) * 100	Políticas acadêmicas
16.3.1	Realizar uma ação com os pesquisadores do campus Corumbá a fim de incentivar a submissão de projetos de iniciação científica voltados ao arranjo produto local e equivalentes ao TCC de ensino médio e graduação.	Ação Realizada	1					
16.3.2	Tabular os projetos de iniciação científica voltados ao arranjo produto local e equivalentes ao TCC de ensino médio e graduação	Tabulação efetuada	1					

**OBJETIVO Nº 17**

**Descrição:** Promover melhorias de infraestrutura poliesportiva proporcionando acesso ao esporte para os alunos do campus Corumbá

<b>Macro objetivo</b>	<b>Objetivo estratégico</b>	<b>Meta estratégica</b>
3. PROMOVER A INCLUSÃO SOCIAL, ACESSIBILIDADE E RESPEITO À DIVERSIDADE	3.2 ADEQUAR A INFRAESTRUTURA FÍSICA E TECNOLÓGICA PARA GARANTIA DA ACESSIBILIDADE E PROMOÇÃO DO ESPORTE	3.2.3 Implantar, até 2023, em no mínimo 8 unidades do IFMS, a infraestrutura poliesportiva nos campi do IFMS, a partir da adequação das quadras já existentes e/ou implantação de novos espaços, conforme Plano Diretor.

**Programa - Atividade Institucional**

Programa de Esportes

Nº	DETALHAMENTO DAS METAS E RESPECTIVAS AÇÕES	PRODUTO / RESULTADO	QTD.	IDENTIFICAÇÃO DO RISCO	QUAL FOI CONSIDERADO MAIS CRÍTICO PARA A EXECUÇÃO DA META?	ÍNDICES	Situação	0%
							INDICADOR	CAT (SINAES)
17.1	Cobrir a quadra de esportes	Quadra coberta	1	Falta de recurso para a obra de cobertura		Índice de execução	Quadra de esportes coberta = sim ou não	Infraestrutura física
17.1.1	Promover estudo de viabilidade da cobertura da quadra poliesportiva	Estudo realizado	1					
17.1.2	Elaborar o plano de ação para cobertura da quadra poliesportiva.	Plano de ação finalizado = sim ou não	1					

17.2	Disponibilizar duas modalidades esportivas a mais que 2019 agregando maior número de estudantes na prática de esportes.	Novas modalidades esportivas para treinamento	2	Falta de profissionais que possam orientar os treinamentos nas diversas modalidades esportivas Falta de ambiente para a prática de esportes Falta de carga horária para os docentes efetivos atuarem nos treinamentos Falta de estagiários das instituições parceiras para apoiarem os treinamentos Baixa adesão dos estudantes às novas modalidades		Índice de eficácia	Taxa de modalidades de esporte = ((Quantidade de modalidades de esporte praticadas em 2021 - Quantidade de modalidades de esporte praticadas em 2019) / Quantidade de modalidades de esporte praticadas em 2019) * 100	Desenvolvimento institucional
17.2.1	Estimular docentes da área e estagiários de instituições parceiras a coordenar ações de treinamento nas diversas modalidades esportivas, permitindo que um maior número de estudantes participem de competições internas e externas	Maior número de estudantes participando	1					
17.2.2	Ampliar o número de dias concedidos em espaço físico de instituições parceiras para treinamento de estudantes do Campus Corumbá	Maior número de estudantes treinando	1					

### OBJETIVO Nº 18

**Descrição:**

**Garantir a inclusão das pessoas com necessidades educacionais específicas**

Macro objetivo	Objetivo estratégico	Meta estratégica
3. PROMOVER A INCLUSÃO SOCIAL, ACESSIBILIDADE E RESPEITO À DIVERSIDADE	3.2 ADEQUAR A INFRAESTRUTURA FÍSICA E TECNOLÓGICA PARA GARANTIA DA ACESSIBILIDADE E PROMOÇÃO DO ESPORTE	3.2.1 Elaborar até 2021 o Plano de Promoção da Acessibilidade e de Atendimento Diferenciado a Pessoas com Deficiência ou Mobilidade Reduzida.
		3.2.2 Dar início a implementação do Plano de Promoção da Acessibilidade e de Atendimento Diferenciado a Pessoas com Deficiência ou Mobilidade Reduzida, a partir de 2022.

### Programa - Atividade Institucional

Nº	DETALHAMENTO DAS METAS E RESPECTIVAS AÇÕES	PRODUTO / RESULTADO	QTD.	IDENTIFICAÇÃO DO RISCO	QUAL FOI CONSIDERADO MAIS CRÍTICO PARA A EXECUÇÃO DA META?	ÍNDICES	Situação	0%
							INDICADOR	CAT (SINAES)
18.1	Promover uma ação bimestral de formação para turmas que tenham estudantes com necessidades educacionais específicas.	Ações promovidas	4	Falta de horários disponíveis para implementação da ação		Índice de execução	Taxas de ações concluídas = (taxa de ações realizadas / taxa de ações previstas) * 100	Políticas de gestão
18.1.1	Realizar uma atividade interdisciplinar bimestralmente que envolva turmas com estudantes com necessidades específicas matriculados para partilhar experiências e apoio aos mesmos.	Atividade realizada	1					

18.2	Promover uma ação bimestral de aperfeiçoamento aos docentes que atuam em turmas com estudantes que tenham necessidades educacionais específicas	Ações promovidas	4	alta de tempo no horário docente na qual seja possível promover o aperfeiçoamento.		Índice de execução	Taxas de ações concluídas = (taxa de ações realizadas / taxa de ações previstas) *100	Desenvolvimento institucional
18.2.1	Verificar as dificuldades dos docentes que atuam em turmas com estudantes que tenham necessidades educacionais específicas diante a inclusão do mesmo.	Relatório de dificuldades dos docentes	1					

**OBJETIVO Nº 19**

**Descrição:** Promover ações voltadas ao atendimento institucional aos grupos sociais vulneráveis.

Macro objetivo	Objetivo estratégico	Meta estratégica
3. PROMOVER A INCLUSÃO SOCIAL, ACESSIBILIDADE E RESPEITO À DIVERSIDADE	3.3 FOMENTAR AÇÕES PARA PROTEÇÃO DA DIVERSIDADE EM TODAS AS SUAS EXPRESSÕES	3.3.1 Realizar, no mínimo, cinco ações anuais, que atendam aos grupos sociais vulneráveis e a proteção da diversidade, em todas as suas expressões, e enfrentamento à discriminação e ao preconceito.
	3.1 GARANTIR E AMPLIAR AS POLÍTICAS INTERNAS DE ASSISTÊNCIA ESTUDANTIL	3.1.2 Mapear a partir de 2020 e aumentar progressivamente em 5% até 2023, o número de estudantes da dimensão socioeconômica no ifms beneficiados pela política de assistência estudantil.

**Programa - Atividade Institucional**

Nº	DETALHAMENTO DAS METAS E RESPECTIVAS AÇÕES	PRODUTO / RESULTADO	QTD.	IDENTIFICAÇÃO DO RISCO	QUAL FOI CONSIDERADO MAIS CRÍTICO PARA A EXECUÇÃO DA META?	ÍNDICES	Situação	0%
							INDICADOR	CAT (SINAES)
19.1	Ampliar em pelo menos um projeto, em relação ao ano anterior, as ações de extensão que envolvam grupos sociais vulneráveis	Projeto realizado	1	Ausência de proposta sobre a temática por parte dos professores		Índice de eficácia	Taxa de projetos concluídos = ((Quantidade de projetos concluídos em 2021 - Quantidade de projetos concluídos em 2020) / Quantidade de projetos concluídos em 2020) *100	Desenvolvimento institucional
19.1.1	Estimular o desenvolvimento de projetos de extensão voltado ao atendimento aos grupos sociais vulneráveis	projetos de extensão realizado	1					
19.2	Executar o mapeamento dos estudantes em situação de vulnerabilidade atendidos pela assistência estudantil.	Mapeamento realizado	1	Recursos insuficientes para atender integralmente a demanda. Gerando um mapa que não contemple a totalidade de estudantes em vulnerabilidade atendidos pelos programas institucionais.		Índice de execução	O Mapeamento dos estudantes em situação de vulnerabilidade atendidos pela assistência estudantil foi realizado? ( ) Sim ou ( ) Não	Políticas de gestão

19.2.1	Mapear durante os últimos três anos o quantitativo de estudantes em situação de vulnerabilidade atendidos pelos programas institucionais de assistência estudantil.	Mapeamento efetuado	1					
--------	---	---------------------	---	--	--	--	--	--

**OBJETIVO Nº 20**

**Descrição:** Ampliar a oferta de cursos EaD no Campus Corumbá

Macro objetivo	Objetivo estratégico	Meta estratégica
1. FORMAR PROFISSIONAIS CRÍTICOS E HUMANISTAS EM CONSONÂNCIA COM AS DEMANDAS DA SOCIEDADE	1.5 AMPLIAR O USO DE TECNOLOGIAS EDUCACIONAIS E A OFERTA DA EDUCAÇÃO A DISTÂNCIA	1.5.3 Atender anualmente, com a oferta de cursos, 25 municípios do estado de Mato Grosso do Sul, por meio da EAD. 1.5.4 Realizar a efetivação de 10 mil matrículas anuais nos cursos EAD.

**Programa - Atividade Institucional**

Nº	DETALHAMENTO DAS METAS E RESPECTIVAS AÇÕES	PRODUTO / RESULTADO	QTD.	IDENTIFICAÇÃO DO RISCO	QUAL FOI CONSIDERADO MAIS CRÍTICO PARA A EXECUÇÃO DA META?	ÍNDICES	Situação	100%
							INDICADOR	CAT (SINAES)
20.1	Ofertar 1 (um) novo curso EaD para atender os municípios da área de abrangência do campus, de acordo com a proposta do MEC.	Novo curso ofertado.	1	Falta de infraestrutura e professores; MEC não viabilizar a proposta.		Índice de eficácia	Curso ofertado = sim ou não.	Políticas acadêmicas
20.1.1	Estabelecer parcerias com instituições públicas, dos municípios de abrangência, para a oferta do curso.	Parcerias estabelecidas.	1					
20.1.2	Verificar a disponibilidade de laboratório com computadores para atender ao público do curso.	Verificação realizada.	1					
20.1.3	Implantar o curso.	Curso implantado.	1					

**OBJETIVO Nº 21**

**Descrição:** Implementar a Curricularização da Extensão e da Pesquisa

Macro objetivo	Objetivo estratégico	Meta estratégica
1. FORMAR PROFISSIONAIS CRÍTICOS E HUMANISTAS EM CONSONÂNCIA COM AS DEMANDAS DA SOCIEDADE	1.6 CONSOLIDAR A INTEGRAÇÃO ENTRE ENSINO, PESQUISA E EXTENSÃO	1.6.1 Implementar, até 2021, em 100% dos cursos ofertados, a curricularização da extensão nos cursos de graduação e até 2023 a curricularização da pesquisa nos cursos de Pós Graduação.

**Programa - Atividade Institucional**



							Situação	0%
Nº	DETALHAMENTO DAS METAS E RESPECTIVAS AÇÕES	PRODUTO / RESULTADO	QTD.	IDENTIFICAÇÃO DO RISCO	QUAL FOI CONSIDERADO MAIS CRÍTICO PARA A EXECUÇÃO DA META?	ÍNDICES	INDICADOR	CAT (SINAES)
21.1	Desenvolver a implementação da Curricularização da Extensão nos PPC's dos dois cursos de graduação ofertados pelo Campus Corumbá até dezembro de 2021.	PPC dos Cursos de Graduação aprovados com extensão inserida no Currículo até o final de 2021.	2	Colegiado não aprovar.		Índice de execução	Taxa de Implementação da Curricularização da Extensão nos PPC's dos Cursos de Graduação em 2021 = Quantidade de Cursos de graduação com a implementação da curricularização da extensão nos PPC's realizada em 2021 / Quantidade prevista para 2021 de Cursos de graduação com a implementação da curricularização da extensão nos PPC's) * 100	Políticas acadêmicas
21.1.1	Realizar duas atividades afim de curricularizar a extensão na matriz curricular dos cursos de graduação, envolvendo consulta a comunidade e análise documental.	PPC aprovado com a curricularização da extensão inserida.	2					
21.1.2	Constituir comissão de trabalho para implementação da curricularização da extensão nos PPC's dos cursos de graduação.	Comissão constituída	1					
21.2	Desenvolver a implementação da Curricularização da Pesquisa nos PPC's em todos os cursos de pós-graduação ofertados pelo Campus Corumbá até dezembro de 2021	PPC dos cursos de pós graduação aprovados com a pesquisa inserida no currículo até o final de 2021.	1	Colegiado não aprovar		Índice de execução	Taxa de Implementação da Curricularização da Pesquisa nos PPC's dos Cursos de Pós-Graduação em 2021 = Quantidade de Cursos de pós-graduação com a implementação da curricularização da pesquisa nos PPC's realizada em 2021 / Quantidade prevista para 2021 de Cursos de pós-graduação com a implementação da curricularização da pesquisa nos PPC's) * 100	Políticas acadêmicas
21.2.1	Realizar duas atividades afim de curricularizar a Pesquisa na matriz curricular da Pós-graduação, envolvendo consulta a comunidade e análise documental.	PPC aprovado com a curricularização da pesquisa inserida.	2					
21.2.2	Constituição de comissão de trabalho para implementação da curricularização da pesquisa nos PPC's dos cursos de Pós-graduação.	Comissão formada	1					
<b>OBJETIVO Nº 22</b>								
<b>Descrição:</b>		<b>Estimular o acesso ao acervo da biblioteca.</b>						

Macro objetivo	Objetivo estratégico	Meta estratégica
4. PROMOVER A GESTÃO PÚBLICA EFETIVA, PROPICIANDO INFRAESTRUTURA ADEQUADA E SUSTENTABILIDADE ORÇAMENTÁRIA	4.3 PROPICIAR A INFRAESTRUTURA FÍSICA E TECNOLÓGICA ADEQUADAS PARA ATIVIDADES ACADÊMICAS, ADMINISTRATIVAS E CULTURAIS	4.3.3 Aumentar em 10% ao ano, tendo como base o ano de 2019, o quantitativo de empréstimos do acervo bibliográfico físico das nossas biblioteca para os estudantes do ensino médio, graduação e Pós graduação , atingindo no mínimo 30% no ano de 2023.
		4.3.4 Aumentar em 10% o índice de acesso ao acervo da biblioteca virtual dos estudantes dos cursos de graduação e pós graduação a cada ano de vigência do PDI 2019-2023, a partir de 2021, tendo como base o ano de 2020, atingindo no mínimo 30% no ano de 2023.
		4.3.5 Aumentar em 5% o índice de acesso ao acervo da bibliográfico virtual da CAPES, dos estudantes dos cursos técnicos, graduação e pós graduação, a cada ano de vigência do PDI 2019-2023, a partir de 2021, tendo como base o ano de 2020, atingindo no mínimo 15% no ano de 2023.
		4.3.6 Aumentar em 5% o índice de acesso ao acervo da bibliográfico virtual da ABNT, dos estudantes dos cursos técnicos, graduação e pós graduação, a cada ano de vigência do PDI 2019-2023, a partir de 2021, tendo como base o ano de 2020, atingindo no mínimo 15% no ano de 2023.

**Programa - Atividade Institucional**

							Situação	0%
Nº	DETALHAMENTO DAS METAS E RESPECTIVAS AÇÕES	PRODUTO / RESULTADO	QTD.	IDENTIFICAÇÃO DO RISCO	QUAL FOI CONSIDERADO MAIS CRÍTICO PARA A EXECUÇÃO DA META?	ÍNDICES	INDICADOR	CAT (SINAES)
22.1	Realizar o levantamento dos empréstimos físicos e virtuais do acervo da biblioteca no período 2019 - 2020.	Levantamento efetuado	1	instabilidade no sistema de registro de empréstimos gerando perda de dados.		Índice de execução	levantamento efetuado = sim ou não	Planejamento e avaliação intitucional
22.1.1	Criar uma planilha que apresente os empréstimos no período distribuídos por categorias e eixos de ensino	Planilha criada	1					
22.2	Ampliar a utilização do acervo da biblioteca em 10%, em relação ao ano de 2019, através do desenvolvimento de projetos de incentivo a leitura.	Projeto realizado	1	Baixa adesão por parte dos estudantes. Carga horária elevada dos docentes da área de Linguagens.		Índice de execução	- Índice Percentual de Ampliação de empréstimo do Acervo bibliográfico físico = (Quantidade de empréstimos em 2021 / Quantidade de empréstimos no ano de 2019) - Índice Percentual de Ampliação de empréstimo do Acervo bibliográfico virtual = (Quantidade de empréstimos em 2021 / Quantidade de empréstimos no ano de 2019)	Políticas acadêmicas

22.2.1	Propor para o corpo docente a criação de projeto de ensino voltado a leitura, direcionado a utilização do acervo da biblioteca	Projeto executado	1				
--------	--	-------------------	---	--	--	--	--

**OBJETIVO Nº 23**

**Descrição:** Melhorar a efetividade na execução das contratações no campus Corumbá.

Macro objetivo	Objetivo estratégico	Meta estratégica
4. PROMOVER A GESTÃO PÚBLICA EFETIVA, PROPICIANDO INFRAESTRUTURA ADEQUADA E SUSTENTABILIDADE ORÇAMENTÁRIA	4.5 AUMENTAR A EFETIVIDADE DA APLICAÇÃO DE RECURSOS DE FORMA SUSTENTÁVEL	4.5.2 Aumentar anualmente, em 5%, o índice de efetividade da execução do valor das contratações previstas no Plano Anual de Contratações - PAC, objetivando obter a melhoria contínua da efetividade da execução das contratações, até 2023.
		4.5.3 Alcançar, anualmente, o índice percentual de, no mínimo, 80% da execução orçamentária do valor das execuções planejadas do orçamento de custeio no Quadro de Detalhamento de Despesas – QDD, de cada unidade do IFMS, objetivando a valorização do planejamento no QDD, até 2023.

**Programa - Atividade Institucional**

Nº	DETALHAMENTO DAS METAS E RESPECTIVAS AÇÕES	PRODUTO / RESULTADO	QTD.	IDENTIFICAÇÃO DO RISCO	QUAL FOI CONSIDERADO MAIS CRÍTICO PARA A EXECUÇÃO DA META?	ÍNDICES	Situação	
							INDICADOR	CAT (SINAES)
23.1	Promover a otimização do planejamento de contratações por meio de 3 ações	Contratações efetuadas que consigam suprir as demandas do Campus	3	Orçamento reduzido. Baixa adesão em concorrência pública.		Índice de execução	Taxas de ações concluídas = (taxas de ações realizadas/taxas de ações previstas) *100	24% Políticas de gestão
23.1.1	Acompanhar o quadro de demandas do campus e propor contratações visando eficácia no atendimento em consonância com redução de custos.	Contratações efetivadas	1					
23.1.2	Acompanhar a estimativa de orçamento na PLOA e elaborar planejamento de execução do recurso em contratações de acordo com a necessidade de serviços a serem prestados.	Planilha com planejamento apresentada com distribuição de recurso para contratações	1					
23.1.3	Realizar reunião anual entre as diretorias: DIREN, DIRAD e DIRGE para decidir os setores que necessitarão de serviços contratados com base no orçamento previsto na PLOA.	Reunião realizada	1					

**OBJETIVO Nº 24**

**Descrição:** Quantificar os afastamentos por motivos de saúde e acidentes de servidores do Campus no ano de 2021.

Macro objetivo	Objetivo estratégico	Meta estratégica
5. APRIMORAR A POLÍTICA DE PESSOAL COM FOCO NOS OBJETIVOS INSTITUCIONAIS	5.3 FOMENTAR A SAÚDE E QUALIDADE DE VIDA DOS SERVIDORES DO IFMS	5.3.2 Diagnosticar, anualmente, o quantitativo dos afastamentos dos servidores do IFMS para tratamento de saúde.
		5.3.3 Monitorar, anualmente, o quantitativo de afastamentos dos servidores do IFMS por acidentes ou doenças profissionais.

**Programa - Atividade Institucional**

Nº	DETALHAMENTO DAS METAS E RESPECTIVAS AÇÕES	PRODUTO / RESULTADO	QTD.	IDENTIFICAÇÃO DO RISCO	QUAL FOI CONSIDERADO MAIS CRÍTICO PARA A EXECUÇÃO DA META?	ÍNDICES	Situação	0%
							INDICADOR	CAT (SINAES)
24.1	Criar uma planilha com afastamentos e causas relacionadas a saúde do servidor e acidentes de trabalho	Planilha criada	1	Divergência entre dados fornecidos por instituições externas e o setor interno de verificação.		Índice de execução	Planilha criada = sim ou não	Desenvolvimento institucional
24.1.1	Criar uma planilha onde conste o afastamento por motivo de saúde ou acidente de trabalho de servidores do Campus durante o ano de 2021	Planilha criada	1					

## JUSTIFICATIVAS DAS SITUAÇÕES

1.1 - 25% REFERE-SE A AÇÕES PRÓPRIAS DO CAMPUS QUE FORAM AFETADAS PELA SUSPENSÃO PRESENCIAL DAS AULAS. NO ENTANTO, A PUBLICIDADE NO MEIO DIGITAL FOI AMPLIADA NESSE PERÍODO. EM COMPLEMENTO, A REITORIA POSSUI CONTRATO DESTA NATUREZA TAMBÉM PARA ATENDER AÇÕES INSTITUCIONAIS.

1.1.1 - EXECUTADO POR MEIO DO PROCESSO SUAP 23347.000138.2021-26

2.1 - A merenda escolar foi interrompida durante a suspensão presencial das atividades letivas e administrativas no campus Corumbá

2.1.1 - A merenda escolar foi interrompida durante a suspensão presencial das atividades letivas e administrativas no campus Corumbá

2.1.2 - A merenda escolar foi interrompida durante a suspensão presencial das atividades letivas e administrativas no campus Corumbá. Mas essas ações já vinham sendo desenvolvidas desde 2019.

3.1.1 - no que diz respeito ao suporte o campus corumbá está sempre à disposição e colaborativo com as necessidades demandadas pela diretoria de infraestrutura. Reunião foi feita com a equipe dirin/dirad-cb/dirge-cb e coads-cb para alinhamento das ações. No entanto, a condução do processo licitatório está a cargo da RT.

4.1 - foram realizados mapeamentos de processos que se aplicam a todos os campi: no total de cinco novos fluxos de contratações centralizadas

4.2 - o painel de comunicação idealizado não se aplica em ambiente com suspensão presencial das atividades letivas e administrativas

4.2.1 - o painel de comunicação idealizado não se aplica em ambiente com suspensão presencial das atividades letivas e administrativas

4.3 - no primeiro momento os fluxos foram desenhados e aprovados. O que falta é elaborar os normativos. Mas ainda é precoce normatizar porque estamos adequando enquanto colocamos em prática os novos processos.

5.2.1 - sala modular com espaço à disposição da comunidade externa

8.1.1 - Ação realizada com candidatos ingressantes no semestre 2021.1;

8.2.1 - Tabulação realizada até o semestre letivo 2020.2

8.3.1 - em andamento

8.4.1 - Foi realizada a tabulação das condições acadêmicas de todos alunos matriculados no penúltimo semestre e verificado as condições necessárias para que os estudantes possam concluir os cursos dentro do prazo regular (2021.1 e 2021.2).

10.2.3 - processo tramitando na diretoria de licitações

16.1.1 - Ação foi desenvolvida, contudo continuaremos a divulgação de todas as ações de pesquisa que cheguem ao nosso conhecimento durante todo o ano de 2021.

16.3.1 - Apresentação disponível online: <https://drive.google.com/file/d/1nos-2iFlphXZAPZTm7FH3HSH6uQ6ZjUq/view?usp=sharing> Gravação da reunião pelo Google Meet acessível na conta da DIREN.CB CONVOCAÇÃO DIREN Nº30/2021 - Setor COPMI (24 de maio 13:15 até 13:45) CONVOCAÇÃO DIREN Nº26/2021 - Setor COINF (24 de maio 14:00 até 14:30) CONVOCAÇÃO DIREN Nº27/2021 - Setor COCIP (24 de maio 14:45 até 15:15) CONVOCAÇÃO DIREN Nº28/2021 - Setor COTAD (24 de maio 15:30 até 16:00) CONVOCAÇÃO DIREN Nº29/2021 - Setor COMET (24 de maio 16:15 até 16:45)

16.3.2 - Ainda em desenvolvimento

17.1 - a alta dos preços de insumos da construção, sobretudo do aço, tornou a ação desvantajosa no momento.

23.1 - as comissões de estudos técnicos preliminares estão conduzindo os processos de contratação/aquisição de forma centralizada.

23.1.1 - as comissões de estudos técnicos preliminares estão conduzindo os processos de contratação/aquisição de forma centralizada.

23.1.3 - as necessidades de cada diretoria/setores são os constantes no PAC consolidado no PGC



1.1.2	- Ofertar 03 cursos presencias no eixo de informação e comunicação: Curso Técnico Integrado em Informática; Curso Técnico Integrado em Desenvolvimento de Sistemas; e, Curso Superior de Tecnologia em Sistemas para Internet.	Desenvolvimento de 03 Cursos do Eixo de Informação e Comunicação.	3	R\$ 0,00	CX-IFMS   CX-DIRGE   CX-DIREN   CX-COINF   CX-COTSI								
1.1.3	Ofertar 01 curso Técnico Subsequente em Aquicultura.	Curso ofertado.	1	R\$ 0,00	CX-IFMS   CX-DIRGE   CX-DIREN   CX-COREN								
1.1.4	Ofertar 02 cursos do Eixo de Recursos Naturais: 01 curso técnico Integrado em Aquicultura e 01 curso Superior de Engenharia de Pesca.	01 curso técnico Integrado em Aquicultura e 01 curso Superior de Engenharia de Pesca.	2	R\$ 0,00	CX-IFMS   CX-DIRGE   CX-DIREN   CX-COREN   CX-COBEP								
1.1.5	Ofertar 01 de Curso de Educação Profissional Técnica de Nível Médio Integrado – Modalidade PROEJA.	Oferta de 01 Curso Técnico em Manutenção e Suporte em Informática (PROEJA).	1	R\$ 0,00	CX-IFMS   CX-DIRGE   CX-DIREN								
1.1.6	Realizar a organização da divulgação em meios de comunicação dos cursos oferecidos de acordo com os eixos tecnológicos do campus.	Atividade de organização da divulgação realizada.	3	R\$ 0,00	CX-IFMS   CX-DIREN   CX-GABIN								
1.2	Ofertar 01 curso de graduação de Licenciatura em Química, conforme lei de criação dos IFs.	Curso ofertado.	1	R\$ 0,00	CX-IFMS   CX-DIREN   CX-DIRGE   CX-COLIQ			Março	Dezembro	Indefinição do estado de pandemia pelo Covid-19; Indisponibilidade docente; Indisponibilidade de infraestrutura básica do campus.	Índice de execução	Porcentagem de cursos oferecidos licenciatura = (quantidade de cursos de licenciatura / quantidade de cursos previsto de licenciatura ) *100	Desenvolvimento institucional
1.2.1	Realizar a organização da divulgação em meios de comunicação da oferta do curso de Licenciatura em Química.	Organização da divulgação realizada.	3	R\$ 0,00	CX-IFMS   CX-DIREN   CX-COLIQ								

1.3	Ofertar cursos de idiomas do Centro de Idiomas - CENID no campus Coxim.	Curso ofertado.	2	R\$ 0,00	CX-IFMS   CX-DIRGE   CX-DIREN				Março	Dezembro	- Indefinição do estado de pandemia pelo Covid-19; Indisponibilidade docente na área de línguas; Indisponibilidade de infraestrutura básica do campus.	Índice de execução	Taxas de cursos oferecidos = (quantidade de cursos efetivados / quantidade de cursos previstos) *100	Desenvolvimento institucional
1.3.1	Realizar a organização da oferta de turmas em cursos de Inglês e Espanhol, junto aos docentes da área de idiomas e CENID/IFMS.	Curso ofertado.	2	R\$ 0,00	CX-IFMS   CX-DIREN									
1.3.2	Realizar a organização da divulgação em meios de comunicação da oferta do curso de idiomas do campus.	Ação de divulgação realizada.	3	R\$ 0,00	CX-IFMS   CX-DIREN   CX-GABIN									

**OBJETIVO Nº 2**

<b>Descrição:</b>	<b>Aumentar o percentual de preenchimento de vagas em cursos presenciais e semipresenciais ofertados em 2021, tendo como ano base 2020.</b>
<b>Início execução:</b>	<b>Março</b>
<b>Fim execução:</b>	<b>Dezembro</b>

<b>Macro objetivo</b>	<b>Objetivo estratégico</b>	<b>Meta estratégica</b>
<b>1. FORMAR PROFISSIONAIS CRÍTICOS E HUMANISTAS EM CONSONÂNCIA COM AS DEMANDAS DA SOCIEDADE</b>	<b>1.2 PROMOVER O ACESSO INCLUSIVO, À PERMANÊNCIA, AO ÊXITO E A VERTICALIZAÇÃO DA EDUCAÇÃO PROFISSIONAL, CIENTÍFICA E TECNOLÓGICA</b>	<b>1.2.1 Aumentar o percentual de preenchimento de vagas ofertadas para 95% até 2023.</b>

**Programa - Atividade Institucional**

Nº	DETALHAMENTO DAS METAS E RESPECTIVAS AÇÕES	PRODUTO / RESULTADO	QTD.	INVESTIMENTO NECESSÁRIO	SETOR RESPONSÁVEL	SETOR CORRESPONSÁVEL	SETOR COPARTICIPANTE	MÊS INÍCIO	MÊS FIM	IDENTIFICAÇÃO DO RISCO	ÍNDICES	INDICADOR	CAT (SINAES)
----	--	---------------------	------	-------------------------	-------------------	----------------------	----------------------	------------	---------	------------------------	---------	-----------	--------------



2.1	Aumentar o percentual de preenchimento de vagas em cursos presenciais ofertados em 2021, tendo como ano base 2020.	Índices maiores de preenchimento de vagas em cursos ofertados em 2021.	7	R\$ 0,00	CX-IFMS   CX-DIREN   CX-DIRGE				Março	Dezembro	Indefinição do estado de pandemia pelo Covid-19; Falhas na divulgação dos cursos; O não interesse da sociedade pelo curso ofertado.	Índice de eficácia	Taxa de Preenchimento de Vagas por Cursos Ofertados em 2021 = (Quantidade de Vagas preenchidas no curso considerado em 2021/quantidade total de vagas ofertadas no curso considerado em 2021)*100	Desenvolvimento institucional
2.1.1	Realizar 03 reuniões para organização de divulgação dos cursos oferecidos em meios de comunicação.	Reuniões realizadas.	3	R\$ 0,00	CX-IFMS   CX-DIREN   CX-GABIN									

**OBJETIVO Nº 3**

<b>Descrição:</b>	Melhorar os índices de matrículas, permanência e êxito dos estudantes nos cursos ofertados pelo campus.
<b>Início execução:</b>	Março
<b>Fim execução:</b>	Dezembro

Macro objetivo	Objetivo estratégico	Meta estratégica
1. FORMAR PROFISSIONAIS CRÍTICOS E HUMANISTAS EM CONSONÂNCIA COM AS DEMANDAS DA SOCIEDADE	1.2 PROMOVER O ACESSO INCLUSIVO, À PERMANÊNCIA, AO ÊXITO E A VERTICALIZAÇÃO DA EDUCAÇÃO PROFISSIONAL, CIENTÍFICA E TECNOLÓGICA	1.2.2 Reduzir, tendo com base o ano de 2018, a taxa de evasão em 5% anualmente, totalizando 25% em 2023.
		1.2.3 Reduzir, tendo com base o ano de 2018, a taxa de retenção em 5% anualmente até 2023. Com exceção dos campi Dourados, Jardim e Naviraí em que a data base é 2020.
		1.2.4 Aumentar, tendo com base o ano de 2018, a taxa de conclusão em 10% anualmente, totalizando 50% em 2023.

<b>Programa - Atividade Institucional</b>
Programa de Permanência e Êxito dos Estudantes do IFMS

Nº	DETALHAMENTO DAS METAS E RESPECTIVAS AÇÕES	PRODUTO / RESULTADO	QTD.	INVESTIMENTO NECESSÁRIO	SETOR RESPONSÁVEL	SETOR CORRESPONSÁVEL	SETOR COPARTICIPANTE	MÊS INÍCIO	MÊS FIM	IDENTIFICAÇÃO DO RISCO	ÍNDICES	INDICADOR	CAT (SINAES)
----	--	---------------------	------	-------------------------	-------------------	----------------------	----------------------	------------	---------	------------------------	---------	-----------	--------------

3.1	Acompanhar e reduzir os índices de evasão em 5% nos cursos presenciais em nível médio e técnico e cursos de graduação oferecidos pelo campus, tendo como base o ano de 2018.	Redução dos índices da evasão.	5	R\$ 0,00	CX-IFMS   CX-DIRGE   CX-DIREN   CX-NUGED			Março	Dezembro	Indefinição do estado de pandemia pela COVID-19; Falta de capacitação dos recursos humanos.	Índice de eficácia	Taxas de redução da evasão = (Quantidade de cursos que tiveram redução do índice de evasão em 2021 / quantidade total de cursos em 2021)*100	Políticas acadêmicas
3.1.1	Organizar 04 reuniões junto as coordenações de ensino e Comissão Local de Acompanhamento das Ações de Permanência e Êxito.	Ações que promovam o êxito do estudante.	4	R\$ 0,00	CX-IFMS   CX-DIREN   CX-DIRGE   CX-NUGED								
3.1.2	Acompanhar 02 processo de auxílios da assistência estudantil aos estudantes em situação de vulnerabilidade socioeconômica.	Estudantes assistidos pelo auxílio permanência.	2	R\$ 0,00	CX-IFMS   CX-DIRGE   CX-DIREN   CX-NUGED								
3.1.3	Realizar reuniões o orientações aos estudantes e às famílias dos estudantes, quando menores de 18 anos.	Reuniões para repasse de orientações.	3	R\$ 0,00	CX-IFMS   CX-DIRGE   CX-DIREN   CX-NUGED								
3.1.4	Realizar a divulgação para incentivar os estudantes a participarem de projetos de ensino, pesquisa e extensão, além de atividades esportivas desenvolvidas no campus.	Estudantes em projetos e atividades esportivas.	5	R\$ 0,00	CX-IFMS   CX-DIRGE   CX-DIREN   CX-COPEI   CX-COERI								
3.2	Aumentar o índice de matrículas efetivas nos cursos de nível médio técnico e cursos de graduação em 10%, em relação ao ano 2018.	Taxa de matrículas efetivas aumentada.	2	R\$ 0,00	CX-IFMS   CX-DIRGE   CX-DIREN   CX-COGEA			Março	Dezembro	Indefinição do estado de pandemia de COVID-19; Ausência de recursos humanos capacitados; falta de recurso financeiro; falta de infraestrutura.	Índice de eficácia	Taxa de Matrículas Efetivas em 2021= (Quantidade de Matrículas Efetivadas em 2021/Quantidade de Matrículas previstas em 2021)*100	Desenvolvimento institucional
3.2.1	Realizar reuniões para organização de ações que visem aumento do número de estudantes matriculados nos cursos ofertados do campus.	Alunos matriculados.	3	R\$ 0,00	CX-IFMS   CX-DIRGE   CX-DIREN   CX-COGEA								

3.3	Reduzir a taxa de retenção em 2% nas unidades curriculares dos 07 cursos de nível técnico e graduação ofertados no campus, em relação a 2018.	Redução de retenção de estudantes com base em dados 2018.	7	R\$ 0,00	CX-IFMS   CX-DIRGE   CX-DIREN   CX-NUGED				Março	Dezembro	Indefinição do estado de pandemia; falta de recursos financeiros; ausência de recursos humanos capacitados.	Índice de eficácia	Taxa de Redução da evasão em 2021 = (Quantidade de alunos evadidos em 2021 / Quantidade de alunos matriculados em 2021)*100	Políticas acadêmicas
3.3.1	Realizar reunião com equipe pedagógica e docentes.	Reuniões realizadas para redução de estudantes retidos em unidades curriculares.	5	R\$ 0,00	CX-IFMS   CX-DIREN   CX-NUGED									
3.4	Aumentar a taxa de estudantes concluintes nos cursos de nível médio técnico e cursos de graduação em 10%, em relação ao ano 2018.	Taxa de estudantes concluintes aumentado.	7	R\$ 0,00	CX-IFMS   CX-DIRGE   CX-DIREN   CX-NUGED				Março	Dezembro	Indefinição do estado de pandemia; Desistência por motivo particular do estudante.	Índice de eficácia	Taxa de Estudantes Concluintes em 2021 = (Quantidade de Estudantes Concluintes em 2021/Quantidade de estudantes matriculados em 2021)*100	Políticas acadêmicas
3.4.1	Realizar reunião com equipe pedagógica, coordenadores de curso e docentes.	Planilha de acompanhamento do estudante.	2	R\$ 0,00	CX-IFMS   CX-DIRGE   CX-DIREN   CX-NUGED									

#### OBJETIVO Nº 4

Descrição:	Ofertar de 02 cursos de pós-graduação lato sensu, na modalidade semipresencial.
Início execução:	Março
Fim execução:	Dezembro

Macro objetivo	Objetivo estratégico	Meta estratégica
1. FORMAR PROFISSIONAIS CRÍTICOS E HUMANISTAS EM CONSONÂNCIA COM AS DEMANDAS DA SOCIEDADE	1.2 PROMOVER O ACESSO INCLUSIVO, À PERMANÊNCIA, AO ÊXITO E A VERTICALIZAÇÃO DA EDUCAÇÃO PROFISSIONAL, CIENTÍFICA E TECNOLÓGICA	1.2.5 Promover a verticalização de cursos de qualificação profissional, cursos técnicos, cursos de graduação e cursos de pós-graduação, atingindo a melhoria do índice percentual de verticalização de no mínimo 1% em cada ano de vigência do PDI, em cada campus, até 2023.

#### Programa - Atividade Institucional

Nº	DETALHAMENTO DAS METAS E RESPECTIVAS AÇÕES	PRODUTO / RESULTADO	QTD.	INVESTIMENTO NECESSÁRIO	SETOR RESPONSÁVEL	SETOR CORRESPONSÁVEL	SETOR COPARTICIPANTE	MÊS INÍCIO	MÊS FIM	IDENTIFICAÇÃO DO RISCO	ÍNDICES	INDICADOR	CAT (SINAES)
----	--	---------------------	------	-------------------------	-------------------	----------------------	----------------------	------------	---------	------------------------	---------	-----------	--------------

4.1	Ofertar 02 de pós-graduação lato sensu, na modalidade semipresencial.	Curso ofertado.	2	R\$ 0,00	CX-IFMS   CX-DIRGE   CX-DIREN				Março	Dezembro	Indefinição do estado de pandemia do COVID-19; Falta de docentes especializados na área das especializações.	Índice de execução	Índice de Cursos ofertados = (quantidade de cursos ofertados / quantidade de cursos previstos) *100	Desenvolvimento institucional
4.1.1	Ofertar o curso de especialização em Ciências da Natureza e Matemática.	Curso ofertado.	1	R\$ 0,00	CX-IFMS   CX-DIRGE   CX-DIREN   CX-COCIM									
4.1.2	Ofertar a Especialização em Robótica Educacional.	Curso ofertado.	1	R\$ 0,00	CX-IFMS   CX-DIRGE   CX-DIREN									

#### OBJETIVO Nº 5

<b>Descrição:</b>	Realizar levantamento do perfil de de egressos dos cursos de graduação ofertados pelo campus.
<b>Início execução:</b>	Março
<b>Fim execução:</b>	Dezembro

Macro objetivo	Objetivo estratégico	Meta estratégica
1. FORMAR PROFISSIONAIS CRÍTICOS E HUMANISTAS EM CONSONÂNCIA COM AS DEMANDAS DA SOCIEDADE	1.3 SISTEMATIZAR E EFETIVAR O ACOMPANHAMENTO DE EGRESSOS	1.3.1 Ampliar anualmente, em 10% o índice percentual de acompanhamento de egressos, tendo como base o ano de 2020.

<b>Programa - Atividade Institucional</b>
Programa de Acompanhamento de Egressos

Nº	DETALHAMENTO DAS METAS E RESPECTIVAS AÇÕES	PRODUTO / RESULTADO	QTD.	INVESTIMENTO NECESSÁRIO	SETOR RESPONSÁVEL	SETOR CORRESPONSÁVEL	SETOR COPARTICIPANTE	MÊS INÍCIO	MÊS FIM	IDENTIFICAÇÃO DO RISCO	ÍNDICES	INDICADOR	CAT (SINAES)
5.1	Levantar a relação para construção do perfil de de egressos dos 04 cursos de graduação ofertados pelo campus.	Planilha com a descrição do perfil egressos dos cursos de graduação ofertados.	4	R\$ 0,00	CX-IFMS   CX-DIREN   CX-DIRGE   CX-NUGED			Março	Dezembro	Não conseguir o contato dos egressos.	Índice de eficácia	Taxa de perfil de egressos = (quantidade de perfil levantados / quantidade de egressos)*100	Planejamento e avaliação intitucional
5.1.1	Desenvolver uma planilha para controle de informações.	Planilha com os dados dos perfis de egressos.	4	R\$ 0,00	CX-IFMS   CX-DIRGE   CX-DIREN   CX-NUGED								

#### OBJETIVO Nº 6

<b>Descrição:</b>	Desenvolver práticas esportivas, ao menos para 02 modalidades, no campus.
<b>Início execução:</b>	Março
<b>Fim execução:</b>	Dezembro

<b>Macro objetivo</b>	<b>Objetivo estratégico</b>	<b>Meta estratégica</b>
1. FORMAR PROFISSIONAIS CRÍTICOS E HUMANISTAS EM CONSONÂNCIA COM AS DEMANDAS DA SOCIEDADE	1.4 PROMOVER ATIVIDADES CULTURAIS E ESPORTIVAS PARA O DESENVOLVIMENTO HUMANO	1.4.1 Institucionalizar, até 2023, duas modalidades esportivas, em cada campi a partir do Programa de Esportes do IFMS.

**Programa - Atividade Institucional**

**Programa de Esportes**

Nº	DETALHAMENTO DAS METAS E RESPECTIVAS AÇÕES	PRODUTO / RESULTADO	QTD.	INVESTIMENTO NECESSÁRIO	SETOR RESPONSÁVEL	SETOR CORRESPONSÁVEL	SETOR COPARTICIPANTE	MÊS INÍCIO	MÊS FIM	IDENTIFICAÇÃO DO RISCO	ÍNDICES	INDICADOR	CAT (SINAES)
6.1	Promover ações para participação dos servidores em atividades esportivas juntamente com estudantes no campus.	Ações esportivas.	2	R\$ 5.000,00	CX-IFMS   CX-DIRGE   CX-DIREN			Julho	Dezembro	Indefinição do estado de pandemia pelo Covid-19; a falta de recurso financeiro para aquisição de materiais esportivos; a ausência de servidores e colaboradores especialistas em modalidades esportivas.	Índice de execução	Taxas de atividades esportivas realizadas = (quantidade de atividades esportivas realizadas / quantidade de atividades esportivas previstas) * 100	Políticas acadêmicas
6.1.1	Organizar encontros para treinamentos de 02 modalidades esportivas na quadra com adequação já finalizada.	Participação nos jogos do IFMS.	2	R\$ 0,00	CX-IFMS   CX-DIREN   CX-DIRGE								

**OBJETIVO Nº 7**

<b>Descrição:</b>	Realizar a promoção do Festival de Arte e Cultura no campus.
<b>Início execução:</b>	Julho
<b>Fim execução:</b>	Dezembro

<b>Macro objetivo</b>	<b>Objetivo estratégico</b>	<b>Meta estratégica</b>
1. FORMAR PROFISSIONAIS CRÍTICOS E HUMANISTAS EM CONSONÂNCIA COM AS DEMANDAS DA SOCIEDADE	1.4 PROMOVER ATIVIDADES CULTURAIS E ESPORTIVAS PARA O DESENVOLVIMENTO HUMANO	1.4.3 Desenvolver no mínimo um evento de arte e um de cultura, além da semana de arte e cultura, anualmente, nos dez campi do IFMS, a partir da institucionalização dos núcleos de arte e cultura.

**Programa - Atividade Institucional**

**Festival de Arte e Cultura**

Nº	DETALHAMENTO DAS METAS E RESPECTIVAS AÇÕES	PRODUTO / RESULTADO	QTD.	INVESTIMENTO NECESSÁRIO	SETOR RESPONSÁVEL	SETOR CORRESPONSÁVEL	SETOR COPARTICIPANTE	MÊS INÍCIO	MÊS FIM	IDENTIFICAÇÃO DO RISCO	ÍNDICES	INDICADOR	CAT (SINAES)
----	--	---------------------	------	-------------------------	-------------------	----------------------	----------------------	------------	---------	------------------------	---------	-----------	--------------

7.1	Desenvolver o Festival de Arte e Cultura 2021.	Evento realizado.	1	R\$ 0,00	CX-IFMS   CX-DIRGE   CX-DIREN			Julho	Dezembro	Indisponibilidade de recurso financeiro.	Índice de execução	Taxas de evento concluídos = (quantidade de evento executado / quantidade de evento previstos) *100	Desenvolvimento institucional
7.1.1	Instituir comissão para organização das atividades desenvolvidas no Festival de Arte e Cultura.	Comissão organizadora do evento.	1	R\$ 0,00	CX-IFMS   CX-DIREN   CX-DIRGE								
7.2	Organizar e promover evento voltado à Consciência Negra.	Evento promovido.	1	R\$ 0,00	CX-IFMS   CX-DIRGE   CX-DIREN   CX-NEABI			Julho	Novembro	- Indefinição do estado de pandemia pelo coronavírus; - Falta de recursos humanos.	Índice de execução	Quantidade de evento realizado = (quantidade de eventos executados / quantidade de eventos previstos)*100	Desenvolvimento institucional
7.2.1	Organizar uma comissão para organizar o evento.	Comissão para organização do evento.	1	R\$ 0,00	CX-IFMS   CX-DIRGE   CX-DIREN								
7.2.2	Realizar uma reunião para alinhamento e desenvolvimento do evento junto a comissão organizadora.	Cronograma de ações/atividades para realização do evento.	1	R\$ 0,00	CX-IFMS   CX-DIRGE   CX-DIREN   CX-NEABI								

**OBJETIVO Nº 8**

<b>Descrição:</b>	<b>Implementar as atividades não presenciais, nos cursos presenciais, técnico e graduação, conforme limites permitidos na legislação.</b>
<b>Início execução:</b>	<b>Março</b>
<b>Fim execução:</b>	<b>Dezembro</b>

<b>Macro objetivo</b>	<b>Objetivo estratégico</b>	<b>Meta estratégica</b>
<b>1. FORMAR PROFISSIONAIS CRÍTICOS E HUMANISTAS EM CONSONÂNCIA COM AS DEMANDAS DA SOCIEDADE</b>	<b>1.5 AMPLIAR O USO DE TECNOLOGIAS EDUCACIONAIS E A OFERTA DA EDUCAÇÃO A DISTÂNCIA</b>	<b>1.5.1 Implementar as atividades não presenciais, em 50% dos cursos presenciais, técnico e graduação, até 2023, dentro dos limites permitidos na legislação.</b>

**Programa - Atividade Institucional**

Nº	DETALHAMENTO DAS METAS E RESPECTIVAS AÇÕES	PRODUTO / RESULTADO	QTD.	INVESTIMENTO NECESSÁRIO	SETOR RESPONSÁVEL	SETOR CORRESPONSÁVEL	SETOR COPARTICIPANTE	MÊS INÍCIO	MÊS FIM	IDENTIFICAÇÃO DO RISCO	ÍNDICES	INDICADOR	CAT (SINAES)
----	--	---------------------	------	-------------------------	-------------------	----------------------	----------------------	------------	---------	------------------------	---------	-----------	--------------



**OBJETIVO Nº 10**

<b>Descrição:</b>	Realizar reuniões para organização de um plano de estudo com ações para curricularização da extensão nos cursos de graduação.
<b>Início execução:</b>	Março
<b>Fim execução:</b>	Dezembro

<b>Macro objetivo</b>	<b>Objetivo estratégico</b>	<b>Meta estratégica</b>
1. FORMAR PROFISSIONAIS CRÍTICOS E HUMANISTAS EM CONSONÂNCIA COM AS DEMANDAS DA SOCIEDADE	1.6 CONSOLIDAR A INTEGRAÇÃO ENTRE ENSINO, PESQUISA E EXTENSÃO	1.6.1 Implementar, até 2021, em 100% dos cursos ofertados, a curricularização da extensão nos cursos de graduação e até 2023 a curricularização da pesquisa nos cursos de Pós Graduação.

**Programa - Atividade Institucional**

Nº	DETALHAMENTO DAS METAS E RESPECTIVAS AÇÕES	PRODUTO / RESULTADO	QTD.	INVESTIMENTO NECESSÁRIO	SETOR RESPONSÁVEL	SETOR CORRESPONSÁVEL	SETOR COPARTICIPANTE	MÊS INÍCIO	MÊS FIM	IDENTIFICAÇÃO DO RISCO	ÍNDICES	INDICADOR	CAT (SINAES)
10.1	Implementar de um plano de estudo com ações para curricularização da extensão nos cursos de graduação.	Plano de estudo com ações para curricularização da extensão nos cursos de graduação.	1	R\$ 0,00	CX-IFMS   CX-DIREN   CX-COERI			Março	Dezembro	Indefinição do estado de pandemia COVID-19.	Índice de execução	Taxa de plano de estudo realizado em 2021 = (Quantidade de plano desenvolvido em 2021 / Quantidade de planos previstos para 2021)*100	Desenvolvimento institucional
10.1.1	Realizar reuniões para discussão da legislação da implementação das atividades de extensão na curricularização dos cursos de graduação.	Ações de curricularização da extensão.	4	R\$ 0,00	CX-IFMS   CX-DIREN   CX-COTAL   CX-COLIQ   CX-COTSI   CX - COBEP								

**OBJETIVO Nº 11**

<b>Descrição:</b>	Obter equivalência de 05 Trabalhos de Iniciação Científica como equivalente ao TCC no ensino médio e na graduação.
<b>Início execução:</b>	Fevereiro
<b>Fim execução:</b>	Dezembro

<b>Macro objetivo</b>	<b>Objetivo estratégico</b>	<b>Meta estratégica</b>
1. FORMAR PROFISSIONAIS CRÍTICOS E HUMANISTAS EM CONSONÂNCIA COM AS DEMANDAS DA SOCIEDADE	1.6 CONSOLIDAR A INTEGRAÇÃO ENTRE ENSINO, PESQUISA E EXTENSÃO	1.6.2 Alcançar no mínimo, 05 trabalhos de iniciação científica, por campi, como equivalentes ao TCC no nível médio e graduação até 2023.

**Programa - Atividade Institucional**

Programa Institucional de Iniciação Científica e Tecnológica do IFMS (Pitec)



Nº	DETALHAMENTO DAS METAS E RESPECTIVAS AÇÕES	PRODUTO / RESULTADO	QTD.	INVESTIMENTO NECESSÁRIO	SETOR RESPONSÁVEL	SETOR CORRESPONSÁVEL	SETOR COPARTICIPANTE	MÊS INÍCIO	MÊS FIM	IDENTIFICAÇÃO DO RISCO	ÍNDICES	INDICADOR	CAT (SINAES)
11.1	Obter equivalência do mínimo de 05 Trabalhos de Iniciação Científica como equivalente ao TCC no ensino médio e na graduação.	TCC equivalentes.	5	R\$ 0,00	CX-IFMS   CX-DIREN   CX-COPEI			Fevereiro	Dezembro	Indefinição do estado de pandemia do COVID-19.	Índice de eficácia	Taxas de TCC equivalente a IC = (quantidade de TCC equivalente a IC apresentados / quantidade de TCC equivalente a IC previstos) *100	Políticas acadêmicas
11.1.1	Realizar análise, por coordenação, dos trabalhos de iniciação que podem ser equivalentes ao TCC dos cursos.	Economia de recurso financeiro.	6	R\$ 0,00	CX-IFMS   CX-DIREN   CX-COTAL   CX-COTSI   CX-COLIQ   CX - COBEP   CX-COALI   CX-COINF   CX-COPEI								

### OBJETIVO Nº 12

<b>Descrição:</b>	Promover e incentivar a participação de servidores em treinamentos de orientação e organização de projetos de patente, transferência de tecnologia ou registro de propriedade intelectual.
<b>Início execução:</b>	Fevereiro
<b>Fim execução:</b>	Dezembro

Macro objetivo	Objetivo estratégico	Meta estratégica
2. DESENVOLVER, PRODUZIR E DIFUNDIR A CIÊNCIA, TECNOLOGIA E INOVAÇÃO PARA A SOCIEDADE EM ÂMBITO LOCAL, REGIONAL E NACIONAL	2.1 PROMOVER A INTERAÇÃO COM A SOCIEDADE PARA PRODUÇÃO E TRANSFERÊNCIAS DE INOVAÇÕES TECNOLÓGICAS E TECNOLOGIAS SOCIAIS	2.1.1 Alcançar a quantidade de 3 depósitos de patentes ou registros de propriedade intelectual por campi até 2023. 2.1.2 Realizar transferências de tecnologias ou acordos de licenciamento em 3% dos depósitos de propriedade intelectual efetuados até 2023.

### Programa - Atividade Institucional

Nº	DETALHAMENTO DAS METAS E RESPECTIVAS AÇÕES	PRODUTO / RESULTADO	QTD.	INVESTIMENTO NECESSÁRIO	SETOR RESPONSÁVEL	SETOR CORRESPONSÁVEL	SETOR COPARTICIPANTE	MÊS INÍCIO	MÊS FIM	IDENTIFICAÇÃO DO RISCO	ÍNDICES	INDICADOR	CAT (SINAES)
12.1	Organizar o projeto de 1 depósitos de patentes ou registros de propriedade intelectual no campus.	1 Projeto de Patente registrado.	1	R\$ 0,00	CX-IFMS   CX-DIREN   CX-COPEI   CX-DIRGE			Fevereiro	Dezembro	Indefinições do estado de pandemia do COVID-19; Falta de carga-horária do servidor para desenvolver o projeto em sua plenitude; Demanda orçamentária.	Índice de execução	Taxas de projetos concluídos = (quantidade de projetos executados / quantidade de projetos previstos) *100	Desenvolvimento institucional

12.1.1	Realizar reunião com os servidores e orientações com o NIT.	Projeto de patente registrado.	1	R\$ 0,00	CX-IFMS   CX-DIREN   CX-COPEI   CX-DIRGE								
--------	---	--------------------------------	---	----------	--	--	--	--	--	--	--	--	--

**OBJETIVO Nº 13**

<b>Descrição:</b>	Desenvolver 02 projetos com recurso de fomento externo.
<b>Início execução:</b>	Março
<b>Fim execução:</b>	Dezembro

<b>Macro objetivo</b>	<b>Objetivo estratégico</b>	<b>Meta estratégica</b>
2. DESENVOLVER, PRODUZIR E DIFUNDIR A CIÊNCIA, TECNOLOGIA E INOVAÇÃO PARA A SOCIEDADE EM ÂMBITO LOCAL, REGIONAL E NACIONAL	2.1 PROMOVER A INTERAÇÃO COM A SOCIEDADE PARA PRODUÇÃO E TRANSFERÊNCIAS DE INOVAÇÕES TECNOLÓGICAS E TECNOLOGIAS SOCIAIS	2.1.3 Alcançar a quantidade média anual de 2 projetos com fomento externo ou com o apoio do setor privado no atendimento de demandas locais por campi até 2023.

<b>Programa - Atividade Institucional</b>
Programa Institucional de Bolsas e Auxílios para Ações de Extensão (Pibaex)
Programa Institucional de Incentivo ao Ensino, Extensão, Pesquisa e Inovação (Piepi)

Nº	DETALHAMENTO DAS METAS E RESPECTIVAS AÇÕES	PRODUTO / RESULTADO	QTD.	INVESTIMENTO NECESSÁRIO	SETOR RESPONSÁVEL	SETOR CORRESPONSÁVEL	SETOR COPARTICIPANTE	MÊS INÍCIO	MÊS FIM	IDENTIFICAÇÃO DO RISCO	ÍNDICES	INDICADOR	CAT (SINAES)
13.1	Desenvolver 02 projetos de pesquisa/extensão com recurso de fomento externo.	Projetos de pesquisa.	2	R\$ 0,00	CX-IFMS   CX-DIREN   CX-COPEI   CX-COERI			Março	Dezembro	Indefinição do estado de pandemia COVID-19; falta de carga-horária do servidor para desenvolver o projeto em plenitude.	Índice de execução	Taxas de projetos concluídos = (quantidade de projetos executados / quantidade de projetos previstos)*100	Desenvolvimento institucional
13.1.1	Realizar treinamento/reunião para projetos de pesquisa/extensão.	Projetos desenvolvidos com fomento externo.	2	R\$ 0,00	CX-IFMS   CX-DIREN   CX-DIRGE   CX-COERI   CX-COPEI								

**OBJETIVO Nº 14**

<b>Descrição:</b>	Desenvolver 03 projetos pré-incubados e ao menos 01 incubado na TecnolF do campus.
<b>Início execução:</b>	Fevereiro
<b>Fim execução:</b>	Dezembro

Macro objetivo	Objetivo estratégico	Meta estratégica
2. DESENVOLVER, PRODUZIR E DIFUNDIR A CIÊNCIA, TECNOLOGIA E INOVAÇÃO PARA A SOCIEDADE EM ÂMBITO LOCAL, REGIONAL E NACIONAL	2.4 ESTIMULAR A PESQUISA APLICADA, A INOVAÇÃO, A PRODUÇÃO CULTURAL, O EMPREENDEDORISMO, E COOPERATIVISMO CONSOLIDANDO A INTEGRAÇÃO ENTRE ENSINO, PESQUISA E EXTENSÃO	2.4.1 Atingir a média anual de 3 projetos de pré-incubação por unidade de TecnolFs ativa 2.4.2 Alcançar 1 projeto de incubação por unidade de TecnolFs ativa/ano e 1 empresa graduada até 2023.

**Programa - Atividade Institucional**

Tecno IF

Nº	DETALHAMENTO DAS METAS E RESPECTIVAS AÇÕES	PRODUTO / RESULTADO	QTD.	INVESTIMENTO NECESSÁRIO	SETOR RESPONSÁVEL	SETOR CORRESPONSÁVEL	SETOR COPARTICIPANTE	MÊS INÍCIO	MÊS FIM	IDENTIFICAÇÃO DO RISCO	ÍNDICES	INDICADOR	CAT (SINAES)
14.1	Realizar reunião para orientação de desenvolvimento de projetos para incubadora TecnolF.	Reunião realizada com as orientações de projetos definidas.	2	R\$ 0,00	CX-IFMS   CX-DIREN   CX-DIRGE   CX-COPEI			Março	Dezembro	Indefinições do estado de pandemia do COVID-19; Indisponibilidade orçamentária.	Índice de execução	Índice de reuniões realizadas = (quantidade de reuniões realizadas / quantidade de reuniões previstas)*100	Desenvolvimento institucional
14.1.1	Desenvolver reunião para incubação de projetos na TecnolF.	Projetos incubados.	2	R\$ 0,00	CX-IFMS   CX-DIREN   CX-DIRGE   CX-COPEI								

**OBJETIVO Nº 15**

**Descrição:** Promover 02 capacitações em desenvolvimento de atividades de pesquisa e inovação para servidores.

**Início execução:** Fevereiro

**Fim execução:** Dezembro

Macro objetivo	Objetivo estratégico	Meta estratégica
2. DESENVOLVER, PRODUZIR E DIFUNDIR A CIÊNCIA, TECNOLOGIA E INOVAÇÃO PARA A SOCIEDADE EM ÂMBITO LOCAL, REGIONAL E NACIONAL	2.4 ESTIMULAR A PESQUISA APLICADA, A INOVAÇÃO, A PRODUÇÃO CULTURAL, O EMPREENDEDORISMO, E COOPERATIVISMO CONSOLIDANDO A INTEGRAÇÃO ENTRE ENSINO, PESQUISA E EXTENSÃO	2.4.3 Alcançar 10% da carga horária docente para atividades de pesquisa e inovação até 2023.

**Programa - Atividade Institucional**

Nº	DETALHAMENTO DAS METAS E RESPECTIVAS AÇÕES	PRODUTO / RESULTADO	QTD.	INVESTIMENTO NECESSÁRIO	SETOR RESPONSÁVEL	SETOR CORRESPONSÁVEL	SETOR COPARTICIPANTE	MÊS INÍCIO	MÊS FIM	IDENTIFICAÇÃO DO RISCO	ÍNDICES	INDICADOR	CAT (SINAES)
----	--	---------------------	------	-------------------------	-------------------	----------------------	----------------------	------------	---------	------------------------	---------	-----------	--------------

15.1	Promover 02 capacitações em desenvolvimento de atividades de pesquisa e inovação para servidores.	Eventos de capacitação.	2	R\$ 0,00	CX-IFMS   CX-DIRGE   CX-COPEI   CX-DIREN			Março	Dezembro	Indefinição do estado de pandemia do COVID-19; falta de carga-horária disponível para desenvolvimento do projeto em sua plenitude.	Índice de execução	Taxas de capacitações realizadas = (quantidade de capacitações realizadas / quantidade de capacitações previstas)*100	Desenvolvimento institucional
15.1.1	Desenvolver reuniões para treinamento e orientação dos servidores.	Projetos de pesquisa e inovação.	2	R\$ 0,00	CX-IFMS   CX-DIREN   CX-COPEI   CX-DIRGE								

**OBJETIVO Nº 16**

<b>Descrição:</b>	<b>Obter ao menos 10% de participação dos servidores em atividades de extensão, artísticas e culturais, ampliando as parcerias com setores produtivo, social e cultural, com base no ano de 2018.</b>
<b>Início execução:</b>	<b>Março</b>
<b>Fim execução:</b>	<b>Dezembro</b>

Macro objetivo	Objetivo estratégico	Meta estratégica
2. DESENVOLVER, PRODUZIR E DIFUNDIR A CIÊNCIA, TECNOLOGIA E INOVAÇÃO PARA A SOCIEDADE EM ÂMBITO LOCAL, REGIONAL E NACIONAL	2.4 ESTIMULAR A PESQUISA APLICADA, A INOVAÇÃO, A PRODUÇÃO CULTURAL, O EMPREENDEDORISMO, E COOPERATIVISMO CONSOLIDANDO A INTEGRAÇÃO ENTRE ENSINO, PESQUISA E EXTENSÃO	2.4.4 Alcançar até 2021 o índice anual de 10% de participação dos servidores nos campi e reitoria, nas atividades de extensão, artísticas e culturais, com base em 2018, e manter tal índice até 2023.
	2.5 FORTALECER PARCERIAS COM INSTITUIÇÕES E MOVIMENTOS SOCIAIS	2.5.1 Ampliar em 5%, ao ano, o número de parcerias com os setores produtivo, social e cultural, utilizando como base de partida o ano de 2018

**Programa - Atividade Institucional**

Nº	DETALHAMENTO DAS METAS E RESPECTIVAS AÇÕES	PRODUTO / RESULTADO	QTD.	INVESTIMENTO NECESSÁRIO	SETOR RESPONSÁVEL	SETOR CORRESPONSÁVEL	SETOR COPARTICIPANTE	MÊS INÍCIO	MÊS FIM	IDENTIFICAÇÃO DO RISCO	ÍNDICES	INDICADOR	CAT (SINAES)
----	--	---------------------	------	-------------------------	-------------------	----------------------	----------------------	------------	---------	------------------------	---------	-----------	--------------

16.1	Promover treinamento para participação ao menos 10% dos servidores em atividades de extensão, artísticas e culturais, ampliando as parcerias com setores produtivo, social e cultural, com base no ano de 2018.	Treinamento promovido.	3	R\$ 0,00	CX-IFMS   CX-DIREN   CX-DIRGE   CX-COERI   CX-COGEF			Março	Dezembro	Indefinição do estado de pandemia do COVID-19; Falta de carga-horária para desenvolvimento das ações/atividades.	Índice de execução	Taxas de aumento na participação de servidores em atividades de extensão, artísticas e culturais em 2021 = (quantidade de servidores participantes em atividades de extensão, artísticas e culturais em 2021 / quantidade de servidores do campus)*100	Desenvolvimento institucional
16.1.1	Realizar reunião com servidores para treinamento e capacitação.	Aumento do envolvimento dos servidores em projetos.	3	R\$ 0,00	CX-IFMS   CX-DIRGE   CX-DIREN   CX-COERI   CX-COGEF								

**OBJETIVO Nº 17**

<b>Descrição:</b>	Mapear a partir dos dados de 2020 e aumentar em 1,5% o número de estudantes da dimensão socioeconômica no campus beneficiados pela política de assistência estudantil.
<b>Início execução:</b>	Fevereiro
<b>Fim execução:</b>	Dezembro

Macro objetivo	Objetivo estratégico	Meta estratégica
3. PROMOVER A INCLUSÃO SOCIAL, ACESSIBILIDADE E RESPEITO À DIVERSIDADE	3.1 GARANTIR E AMPLIAR AS POLÍTICAS INTERNAS DE ASSISTÊNCIA ESTUDANTIL	3.1.2 Mapear a partir de 2020 e aumentar progressivamente em 5% até 2023, o número de estudantes da dimensão socioeconômica no ifms beneficiados pela política de assistência estudantil.

<b>Programa - Atividade Institucional</b>
Programa de Assistência Estudantil do IFMS (Paes)

Nº	DETALHAMENTO DAS METAS E RESPECTIVAS AÇÕES	PRODUTO / RESULTADO	QTD.	INVESTIMENTO NECESSÁRIO	SETOR RESPONSÁVEL	SETOR CORRESPONSÁVEL	SETOR COPARTICIPANTE	MÊS INÍCIO	MÊS FIM	IDENTIFICAÇÃO DO RISCO	ÍNDICES	INDICADOR	CAT (SINAES)
----	--	---------------------	------	-------------------------	-------------------	----------------------	----------------------	------------	---------	------------------------	---------	-----------	--------------

17.1	Diagnosticar os estudantes em vulnerabilidade de forma a ampliar a assistência estudantil e aumentar a permanência e êxito.	Planilha com o diagnóstico realizado.	150	R\$ 0,00	CX-IFMS   CX-DIREN   CX-DIRGE   CX-NUGED				Fevereiro	Dezembro	Orçamento anual; Servidores não capacitados.	Índice de execução	Taxas de diagnóstico realizados em 2021 = (quantidade de diagnóstico realizados / quantidade de diagnóstico previstos)*100	Políticas acadêmicas
17.1.1	Diagnosticar por meio do questionário sócio econômico a situação dos estudantes e averiguar com auxílio da assistente social e Nuged.	Melhora na Permanência e êxito.	150	R\$ 0,00	CX-IFMS   CX-DIREN   CX-NUGED   CX-DIRGE									

**OBJETIVO Nº 18**

<b>Descrição:</b>	<b>Iniciar o desenvolvimento de atividades esportivas na quadra poliesportiva após adequação.</b>
<b>Início execução:</b>	<b>Fevereiro</b>
<b>Fim execução:</b>	<b>Dezembro</b>

<b>Macro objetivo</b>	<b>Objetivo estratégico</b>	<b>Meta estratégica</b>
<b>3. PROMOVER A INCLUSÃO SOCIAL, ACESSIBILIDADE E RESPEITO À DIVERSIDADE</b>	<b>3.2 ADEQUAR A INFRAESTRUTURA FÍSICA E TECNOLÓGICA PARA GARANTIA DA ACESSIBILIDADE E PROMOÇÃO DO ESPORTE</b>	<b>3.2.3 Implantar, até 2023, em no mínimo 8 unidades do IFMS, a infraestrutura poliesportiva nos campi do IFMS, a partir da adequação das quadras já existentes e/ou implantação de novos espaços, conforme Plano Diretor.</b>

<b>Programa - Atividade Institucional</b>
<b>Jogos do IFMS</b>

Nº	DETALHAMENTO DAS METAS E RESPECTIVAS AÇÕES	PRODUTO / RESULTADO	QTD.	INVESTIMENTO NECESSÁRIO	SETOR RESPONSÁVEL	SETOR CORRESPONSÁVEL	SETOR COPARTICIPANTE	MÊS INÍCIO	MÊS FIM	IDENTIFICAÇÃO DO RISCO	ÍNDICES	INDICADOR	CAT (SINAES)
----	--	---------------------	------	-------------------------	-------------------	----------------------	----------------------	------------	---------	------------------------	---------	-----------	--------------

18.1	Aumentar em 5% a utilização da quadra esportiva em atividades físicas como forma de complemento de atividades propostas no ensino, tendo como base o ano de 2019.	Aumento do uso da quadra poliesportiva.	1	R\$ 0,00	CX-IFMS   CX-DIRGE   CX-DIREN   CX-COERI   CX-COALI   CX-COINF   CX-COREN			Março	Dezembro	Indefinição no estado de pandemia Covid-19.	Índice de execução	Taxas de aumento do uso da quadra em atividades esportivas realizadas em 2021= (quantidade de uso da quadra em atividades esportivas realizadas / quantidade de uso da quadra em atividades esportivas previstas)*100	Desenvolvimento institucional
18.1.1	Realizar o desenvolvimento de aulas práticas e de treinamentos nos contraturnos de aulas dos estudantes.	Desenvolvimento de habilidades esportivas, e maior rendimento nos jogos do IFMS.	3	R\$ 0,00	CX-IFMS   CX-DIRGE   CX-DIREN								

**OBJETIVO Nº 19**

<b>Descrição:</b>	<b>Aumentar o acesso e uso de material bibliográfico, físico e virtual, disponível na biblioteca do campus.</b>
<b>Início execução:</b>	<b>Fevereiro</b>
<b>Fim execução:</b>	<b>Dezembro</b>

Macro objetivo	Objetivo estratégico	Meta estratégica
4. PROMOVER A GESTÃO PÚBLICA EFETIVA, PROPICIANDO INFRAESTRUTURA ADEQUADA E SUSTENTABILIDADE ORÇAMENTÁRIA	4.3 PROPICIAR A INFRAESTRUTURA FÍSICA E TECNOLÓGICA ADEQUADAS PARA ATIVIDADES ACADÊMICAS, ADMINISTRATIVAS E CULTURAIS	4.3.3 Aumentar em 10% ao ano, tendo como base o ano de 2019, o quantitativo de empréstimos do acervo bibliográfico físico das nossas biblioteca para os estudantes do ensino médio, graduação e Pós graduação , atingindo no mínimo 30% no ano de 2023.
		4.3.4 Aumentar em 10% o índice de acesso ao acervo da biblioteca virtual dos estudantes dos cursos de graduação e pós graduação a cada ano de vigência do PDI 2019-2023, a partir de 2021, tendo como base o ano de 2020, atingindo no mínimo 30% no ano de 2023.
		4.3.5 Aumentar em 5% o índice de acesso ao acervo da bibliográfico virtual da CAPES, dos estudantes dos cursos técnicos, graduação e pós graduação, a cada ano de vigência do PDI 2019-2023, a partir de 2021, tendo como base o ano de 2020, atingindo no mínimo 15% no ano de 2023.
		4.3.6 Aumentar em 5% o índice de acesso ao acervo da bibliográfico virtual da ABNT, dos estudantes dos cursos técnicos, graduação e pós graduação, a cada ano de vigência do PDI 2019-2023, a partir de 2021, tendo como base o ano de 2020, atingindo no mínimo 15% no ano de 2023.

**Programa - Atividade Institucional**

Nº	DETALHAMENTO DAS METAS E RESPECTIVAS AÇÕES	PRODUTO / RESULTADO	QTD.	INVESTIMENTO NECESSÁRIO	SETOR RESPONSÁVEL	SETOR CORRESPONSÁVEL	SETOR COPARTICIPANTE	MÊS INÍCIO	MÊS FIM	IDENTIFICAÇÃO DO RISCO	ÍNDICES	INDICADOR	CAT (SINAES)
----	--	---------------------	------	-------------------------	-------------------	----------------------	----------------------	------------	---------	------------------------	---------	-----------	--------------



19.1	Aumentar em 10% o percentual das atividades de extensão relacionadas a divulgação do acervo e utilização da biblioteca.	Aumento do acesso bibliográfico.	1	R\$ 0,00	CX-IFMS   CX-DIREN   CX-DIRGE				Março	Dezembro	Indefinição do estado de pandemia do COVID-19.d	Índice de execução	Taxas de aumento de eventos de extensão relacionados a divulgação do acervo e utilização da biblioteca em 2021 = (quantidade de aumento de eventos de extensão relacionados a divulgação do acervo e utilização da biblioteca em 2021/quantidade de e eventos de extensão relacionados a divulgação do acervo e utilização da biblioteca em 2021 previstos) *100	Desenvolvimento institucional
19.1.1	Promover eventos para divulgação de leitura, sistema de pesquisa do acervo, CAPES, ABNT, Pergamum.	Aumento na qualidade de ensino, pesquisa e extensão.	2	R\$ 0,00	CX-IFMS   CX-DIREN   CX-DIRGE									

**OBJETIVO Nº 20**

<b>Descrição:</b>	Capacitar e qualificar 60% dos servidores do campus, conforme o Plano de Desenvolvimento de Pessoas (PDP), visando melhorias na prestação de serviços a comunidade.
<b>Início execução:</b>	Fevereiro
<b>Fim execução:</b>	Dezembro

Macro objetivo	Objetivo estratégico	Meta estratégica
5. APRIMORAR A POLÍTICA DE PESSOAL COM FOCO NOS OBJETIVOS INSTITUCIONAIS	5.1 FORTALECER O DESENVOLVIMENTO DE PESSOAS PROMOVENDO A QUALIFICAÇÃO E CAPACITAÇÃO DE SERVIDORES, NO ÂMBITO NACIONAL E INTERNACIONAL COM FOCO NOS OBJETIVOS INSTITUCIONAIS	5.1.1 Capacitar e qualificar 60% dos servidores, conforme o Plano de Desenvolvimento de Pessoas, anualmente, para o atendimento das demandas institucionais, por meio de ações promovidas pelo IFMS ou por parcerias com instituições públicas ou privadas, nacionais ou internacionais.

**Programa - Atividade Institucional**

**Programa de Capacitação e Qualificação de Servidores**

Nº	DETALHAMENTO DAS METAS E RESPECTIVAS AÇÕES	PRODUTO / RESULTADO	QTD.	INVESTIMENTO NECESSÁRIO	SETOR RESPONSÁVEL	SETOR CORRESPONSÁVEL	SETOR COPARTICIPANTE	MÊS INÍCIO	MÊS FIM	IDENTIFICAÇÃO DO RISCO	ÍNDICES	INDICADOR	CAT (SINAES)
20.1	Promover capacitação para 60% dos servidores para atividades relacionadas à continuidade do trabalho prestado a comunidade.	Continuidade do trabalho prestado a comunidade acadêmica.	60	R\$ 0,00	CX-IFMS   CX-DIREN   CX-DIRGE   CX-COGEP			Fevereiro	Dezembro	Falha nos meios digitais no período de pandemia; Indefinição do estado de pandemia.	Índice de eficácia	taxas de servidores capacitados em 2021= (quantidade de servidores capacitados em 2021/quantidade de servidores do campus)*100	Desenvolvimento institucional
20.1.1	Realizar capacitação por meio de videoconferência.	Melhora na qualidade dos serviços prestados.	5	R\$ 0,00	CX-IFMS   CX-DIRGE   CX-DIREN   CX-COGEP								

**OBJETIVO Nº 21**

<b>Descrição:</b>	Proporcionar o afastamento integral para pós-graduação stricto sensu e pós-doutorado, de 5% dos servidores técnicos-administrativos, visando ao aumento da qualificação da categoria.
<b>Início execução:</b>	Fevereiro
<b>Fim execução:</b>	Dezembro

Macro objetivo	Objetivo estratégico	Meta estratégica
5. APRIMORAR A POLÍTICA DE PESSOAL COM FOCO NOS OBJETIVOS INSTITUCIONAIS	5.1 FORTALECER O DESENVOLVIMENTO DE PESSOAS PROMOVENDO A QUALIFICAÇÃO E CAPACITAÇÃO DE SERVIDORES, NO ÂMBITO NACIONAL E INTERNACIONAL COM FOCO NOS OBJETIVOS INSTITUCIONAIS	5.1.2 Proporcionar a partir de 2020, o afastamento integral para pós-graduação stricto sensu e pós-doutorado, de 5% dos servidores técnicos-administrativos, ao ano e por unidade do IFMS, visando ao aumento da qualificação da categoria.

**Programa - Atividade Institucional**

**Plano Anual de Capacitação**

Nº	DETALHAMENTO DAS METAS E RESPECTIVAS AÇÕES	PRODUTO / RESULTADO	QTD.	INVESTIMENTO NECESSÁRIO	SETOR RESPONSÁVEL	SETOR CORRESPONSÁVEL	SETOR COPARTICIPANTE	MÊS INÍCIO	MÊS FIM	IDENTIFICAÇÃO DO RISCO	ÍNDICES	INDICADOR	CAT (SINAES)
----	--	---------------------	------	-------------------------	-------------------	----------------------	----------------------	------------	---------	------------------------	---------	-----------	--------------





23.2	Realizar compras e/ou contratações, incluindo prorrogações dos contratos já vigentes, tal como previsto no PGC (PAC).	Executar as compras e contratações no âmbito do IFMS Campus Coxim, conforme planejamento anual.	18	R\$ 500.000,00	CX-IFMS   CX-DIRAD   CX-COMAT   CX-COADS   CX-COALP   CX-COALI   CX-COLIQ   PROAD			Janeiro	Junho	1 - Limitação e ou Contingenciamento orçamentário. 2 - Licitação deserta, fracassada ou com propostas superiores ao preço estimado. 3 - Atrasos nos procedimentos das fases interna e externa da licitação, não concluindo as etapas em tempo hábil de licitar dentro do exercício financeiro /2021. 4 - Prorrogação do Estado de Emergência devido ao Coronavírus (Covid-19_).	Índice de execução	Taxa de processos concluídos = (quantidade de processos realizados / 18) * 100	Políticas de gestão
23.2.1	Realizar reuniões e orientação para processos de compras e/ou contratações, incluindo prorrogações dos contratos já vigentes, tal como previsto no PGC (PAC).	Aquisição de bens e materiais.	4	R\$ 0,00	CX-IFMS   CX-DIRAD								
23.3	Realizar compras e/ou contratações, incluindo prorrogações dos contratos já vigentes, tal como previsto no PGC (PAC).	Executar as compras e contratações no âmbito do IFMS Campus Coxim, conforme planejamento anual.	24	R\$ 1.175.853,38	CX-IFMS   CX-DIRAD   CX-COMAT   CX-COADS   CX-COALP   CX-DIREN   CX-SERTI   CX-COLIQ   CX-COTSI   CX-COALI   CX-COREN   CX-COBEP   CX-COINF   CX-COTAL   PROAD			Julho	Dezembro	1 - Limitação e ou Contingenciamento orçamentário. 2 - Licitação deserta, fracassada ou com propostas superiores ao preço estimado. 3 - Atrasos nos procedimentos das fases interna e externa da licitação, não concluindo as etapas em tempo hábil de licitar dentro do exercício financeiro /2021. 4 - Prorrogação do Estado de Emergência devido ao Coronavírus (Covid-19).	Índice de execução	Taxa de processos concluídos = (quantidade de processos realizados / 24) * 100	Políticas de gestão

23.3.1	Realizar reuniões e orientação para processos de compras e/ou contratações, incluindo prorrogações dos contratos já vigentes, tal como previsto no PGC (PAC).	Aquisição de bens e materiais.	4	R\$ 0,00	CX-IFMS   CX-DIRAD								
--------	---	--------------------------------	---	----------	--------------------	--	--	--	--	--	--	--	--

**OBJETIVO Nº 24**

<b>Descrição:</b>	<b>Executar os recursos de Custeio conforme planejamento anual descrito no Quadro de Detalhamento de Despesas (QDD).</b>
<b>Início execução:</b>	<b>Janeiro</b>
<b>Fim execução:</b>	<b>Dezembro</b>

Macro objetivo	Objetivo estratégico	Meta estratégica
<b>4. PROMOVER A GESTÃO PÚBLICA EFETIVA, PROPICIANDO INFRAESTRUTURA ADEQUADA E SUSTENTABILIDADE ORÇAMENTÁRIA</b>	<b>4.5 AUMENTAR A EFETIVIDADE DA APLICAÇÃO DE RECURSOS DE FORMA SUSTENTÁVEL</b>	<b>4.5.3 Alcançar, anualmente, o índice percentual de, no mínimo, 80% da execução orçamentária do valor das execuções planejadas do orçamento de custeio no Quadro de Detalhamento de Despesas – QDD, de cada unidade do IFMS, objetivando a valorização do planejamento no QDD, até 2023.</b>

**Programa - Atividade Institucional**

Nº	DETALHAMENTO DAS METAS E RESPECTIVAS AÇÕES	PRODUTO / RESULTADO	QTD.	INVESTIMENTO NECESSÁRIO	SETOR RESPONSÁVEL	SETOR CORRESPONSÁVEL	SETOR COPARTICIPANTE	MÊS INÍCIO	MÊS FIM	IDENTIFICAÇÃO DO RISCO	ÍNDICES	INDICADOR	CAT (SINAES)
24.1	Executar o planejamento orçamentária previsto no Quadro de detalhamento de Despesas.	Execução de 100% do orçamento previsto para Campus Coxim.	1	R\$ 0,00	CX-IFMS   CX-DIRAD   CX-DIRGE   CX-DIREN			Janeiro	Dezembro	Contingenciamento orçamentário, Permanência do estado de calamidade por conta do Coronavírus (Covid-19), Licitação deserta.	Índice de execução	Taxa de processos concluídos = (quantidade de processos realizados / quantidade de processos previstos) * 100	Políticas de gestão
24.1.1	Realizar reuniões e acompanhamento para execuções dos recursos.	Execução do orçamento dentro do planejado.	1	R\$ 0,00	CX-IFMS   CX-DIRAD   CX-DIRGE   CX-DIREN								

**OBJETIVO Nº 25**

<b>Descrição:</b>	<b>Acompanhar as fases de execução e controle orçamentários e financeiros.</b>
<b>Início execução:</b>	<b>Janeiro</b>
<b>Fim execução:</b>	<b>Dezembro</b>

Macro objetivo	Objetivo estratégico	Meta estratégica
4. PROMOVER A GESTÃO PÚBLICA EFETIVA, PROPICIANDO INFRAESTRUTURA ADEQUADA E SUSTENTABILIDADE ORÇAMENTÁRIA	4.5 AUMENTAR A EFETIVIDADE DA APLICAÇÃO DE RECURSOS DE FORMA SUSTENTÁVEL	4.5.3 Alcançar, anualmente, o índice percentual de, no mínimo, 80% da execução orçamentária do valor das execuções planejadas do orçamento de custeio no Quadro de Detalhamento de Despesas – QDD, de cada unidade do IFMS, objetivando a valorização do planejamento no QDD, até 2023.

**Programa - Atividade Institucional**

Nº	DETALHAMENTO DAS METAS E RESPECTIVAS AÇÕES	PRODUTO / RESULTADO	QTD.	INVESTIMENTO NECESSÁRIO	SETOR RESPONSÁVEL	SETOR CORRESPONSÁVEL	SETOR COPARTICIPANTE	MÊS INÍCIO	MÊS FIM	IDENTIFICAÇÃO DO RISCO	ÍNDICES	INDICADOR	CAT (SINAES)
25.1	Realizar no mínimo 4 reuniões anuais com Coordenação de planejamento e orçamento, Copor, do Campus Coxim para acompanhamento dos procedimentos de apropriação, liquidação e pagamento do notas fiscais.	Mitigação de erros nos procedimentos de pagamento.	4	R\$ 0,00	CX-IFMS   CX-DIRAD   CX-DIRGE   CX-COPOR			Janeiro	Dezembro	Inexecução das fases que antecede o pagamento.	Índice de execução	Taxa de processos concluídos = (quantidade de processos realizados / 4) * 100	Desenvolvimento institucional
25.1.1	Realizar o acompanhamento, ajuste e melhorias nos procedimentos de execuções financeira.	Lançamentos, liquidações e pagamentos executados dentro dos prazos.	4	R\$ 0,00	CX-IFMS   CX-DIRAD   CX-COPOR   CX-DIRGE								

**OBJETIVO Nº 26**

Descrição:	Acompanhar as prorrogações de contratos já existentes no Campus Coxim.
Início execução:	Janeiro
Fim execução:	Dezembro

Macro objetivo	Objetivo estratégico	Meta estratégica
4. PROMOVER A GESTÃO PÚBLICA EFETIVA, PROPICIANDO INFRAESTRUTURA ADEQUADA E SUSTENTABILIDADE ORÇAMENTÁRIA	4.5 AUMENTAR A EFETIVIDADE DA APLICAÇÃO DE RECURSOS DE FORMA SUSTENTÁVEL	4.5.3 Alcançar, anualmente, o índice percentual de, no mínimo, 80% da execução orçamentária do valor das execuções planejadas do orçamento de custeio no Quadro de Detalhamento de Despesas – QDD, de cada unidade do IFMS, objetivando a valorização do planejamento no QDD, até 2023.

**Programa - Atividade Institucional**

Nº	DETALHAMENTO DAS METAS E RESPECTIVAS AÇÕES	PRODUTO / RESULTADO	QTD.	INVESTIMENTO NECESSÁRIO	SETOR RESPONSÁVEL	SETOR CORRESPONSÁVEL	SETOR COPARTICIPANTE	MÊS INÍCIO	MÊS FIM	IDENTIFICAÇÃO DO RISCO	ÍNDICES	INDICADOR	CAT (SINAES)
----	--	---------------------	------	-------------------------	-------------------	----------------------	----------------------	------------	---------	------------------------	---------	-----------	--------------

26.1	Realizar em conjunto com Coordenação de Materiais, Comat, o calendário de prorrogações de contratos já existentes.	Manutenção das contratações conforme necessidade e disponibilidade orçamentária do Campus Coxim.	1	R\$ 0,00	CX-IFMS   CX-DIRAD   CX-COMAT   CX-DIRGE			Janeiro	Dezembro	Indisponibilidade orçamentária, contingenciamento e /ou serviços obsoleto.	Índice de execução	Taxa de processos concluídos = (quantidade de processos realizados / 1) * 100	Políticas de gestão
26.1.1	Realizar instrução às equipes de gestão de contrato sobre o encaminhamento das prorrogações dentro da vigência contratual.	Prorrogações instruídas dentro do prazo que determina a Lei.	1	R\$ 0,00	CX-IFMS   CX-DIRAD   CX-COMAT   CX-DIRGE								

### OBJETIVO Nº 27

<b>Descrição:</b>	Acompanhar os processos de contratações e gestão contratual.
<b>Início execução:</b>	Janeiro
<b>Fim execução:</b>	Dezembro

Macro objetivo	Objetivo estratégico	Meta estratégica
4. PROMOVER A GESTÃO PÚBLICA EFETIVA, PROPICIANDO INFRAESTRUTURA ADEQUADA E SUSTENTABILIDADE ORÇAMENTÁRIA	4.5 AUMENTAR A EFETIVIDADE DA APLICAÇÃO DE RECURSOS DE FORMA SUSTENTÁVEL	4.5.3 Alcançar, anualmente, o índice percentual de, no mínimo, 80% da execução orçamentária do valor das execuções planejadas do orçamento de custeio no Quadro de Detalhamento de Despesas – QDD, de cada unidade do IFMS, objetivando a valorização do planejamento no QDD, até 2023.

### Programa - Atividade Institucional

Nº	DETALHAMENTO DAS METAS E RESPECTIVAS AÇÕES	PRODUTO / RESULTADO	QTD.	INVESTIMENTO NECESSÁRIO	SETOR RESPONSÁVEL	SETOR CORRESPONSÁVEL	SETOR COPARTICIPANTE	MÊS INÍCIO	MÊS FIM	IDENTIFICAÇÃO DO RISCO	ÍNDICES	INDICADOR	CAT (SINAES)
27.1	Atualizar sobre nova lei de Licitação e instruções normativas vigentes.	Contratações estruturadas dentro de modelos mais recomendados pelos órgãos de controle.	2	R\$ 0,00	CX-IFMS   CX-DIRAD   CX-COMAT   CX-DIRGE   CX-COALP   CX-COPOR   CX-COADS			Janeiro	Dezembro	Indisponibilidade orçamentária e tempo.	Índice de execução	Taxa de processos concluídos = (quantidade de processos realizados / 2) * 100	Políticas de gestão
27.1.1	Replicar instruções sobre novos modelos de contratações presentes na nova Lei de Licitação e instruções normativas correlatas.	Contratações bem instruídas.	2	R\$ 0,00	CX-IFMS   CX-DIRAD   CX-COMAT   CX-COALP   CX-COADS   CX-COPOR   CX-DIRGE								

### OBJETIVO Nº 28

<b>Descrição:</b>	Implantar até dezembro de 2021 o Sistema Integrado de Gestão Patrimonial, SIADS, no Campus Coxim.
<b>Início execução:</b>	Janeiro
<b>Fim execução:</b>	Dezembro



Macro objetivo	Objetivo estratégico	Meta estratégica
4. PROMOVER A GESTÃO PÚBLICA EFETIVA, PROPICIANDO INFRAESTRUTURA ADEQUADA E SUSTENTABILIDADE ORÇAMENTÁRIA	4.1 DESENVOLVER A CULTURA DO PLANEJAMENTO ESTRATÉGICO E ORGANIZACIONAL PARTICIPATIVO	4.1.2 Acompanhar, a partir de 2020, por meio da medição dos indicadores das Metas do PDI 2019 -2023, a implementação do modelo de gestão pública baseado na governança institucional para resultados.

**Programa - Atividade Institucional**

Nº	DETALHAMENTO DAS METAS E RESPECTIVAS AÇÕES	PRODUTO / RESULTADO	QTD.	INVESTIMENTO NECESSÁRIO	SETOR RESPONSÁVEL	SETOR CORRESPONSÁVEL	SETOR COPARTICIPANTE	MÊS INÍCIO	MÊS FIM	IDENTIFICAÇÃO DO RISCO	ÍNDICES	INDICADOR	CAT (SINAES)
28.1	Realizar a implantação do Sistema Integrado de Gestão Patrimonial, Siads, conforme determina PORTARIA Nº 385, DE 28 DE NOVEMBRO DE 2018.	Migração e utilização do sistema de controle de bens patrimoniais.	1	R\$ 0,00	CX-IFMS   CX-DIRAD   CX-COALP   CX-DIRGE			Janeiro	Dezembro	Inexecução da implantação, falta de conhecimento específico.	Índice de execução	Taxa de processos concluídos = (quantidade de processos realizados / 1) * 100	Políticas de gestão
28.1.1	Realizar implantação conforme prevê portaria n. 385, de 28/11/2018.	Operacionalização do gerenciamento e controle dos acervos de bens móveis, permanentes e de consumo, de bens intangíveis e frota de veículos no SIADS.	1	R\$ 0,00	CX-IFMS   CX-DIRAD   CX-COALP   CX-DIRGE								

**OBJETIVO Nº 29**

Descrição:	Realizar o controle dos bens patrimoniais por meio de inventário executado anualmente.
Início execução:	Janeiro
Fim execução:	Dezembro

Macro objetivo	Objetivo estratégico	Meta estratégica
4. PROMOVER A GESTÃO PÚBLICA EFETIVA, PROPICIANDO INFRAESTRUTURA ADEQUADA E SUSTENTABILIDADE ORÇAMENTÁRIA	4.1 DESENVOLVER A CULTURA DO PLANEJAMENTO ESTRATÉGICO E ORGANIZACIONAL PARTICIPATIVO	4.1.2 Acompanhar, a partir de 2020, por meio da medição dos indicadores das Metas do PDI 2019 -2023, a implementação do modelo de gestão pública baseado na governança institucional para resultados.

**Programa - Atividade Institucional**

Nº	DETALHAMENTO DAS METAS E RESPECTIVAS AÇÕES	PRODUTO / RESULTADO	QTD.	INVESTIMENTO NECESSÁRIO	SETOR RESPONSÁVEL	SETOR CORRESPONSÁVEL	SETOR COPARTICIPANTE	MÊS INÍCIO	MÊS FIM	IDENTIFICAÇÃO DO RISCO	ÍNDICES	INDICADOR	CAT (SINAES)
----	--	---------------------	------	-------------------------	-------------------	----------------------	----------------------	------------	---------	------------------------	---------	-----------	--------------

29.1	Realizar o inventário por meio de uma comissão de inventário designada anualmente.	Controle dos bens institucionais, Melhora das perspectivas e programação de compras.	1	R\$ 0,00	CX-IFMS   CX-DIRAD   CX-DIRGE   CX-COALP   CX-SERTI   CX-COADS   CX-COALI   CX-COTSI   CX-BIBLI   CX-COLIQ   CX-COBEP   CX-COINF   CX-DIREN   CX-NUGED			Janeiro	Dezembro	Permanência do estado de emergência devido ao Coronavírus (covid-19) e manutenção das portarias de atividades não presenciais.	Índice de execução	Taxa de processos concluídos = (quantidade de processos realizados / quantidade de processos previstos) * 100	Políticas de gestão
29.1.1	Executar verificação de todos os bens patrimonializados incluso na lista de bens do Campus Coxim.	Minudenciar e evidenciar realidade de conservação e existência do bem dentro do Campus Coxim.	1	R\$ 0,00	CX-IFMS   CX-DIRAD   CX-COALP   CX-DIRGE   CX-DIREN								
29.2	Realizar análise relacionados a consolidação do relatório de inventário, de forma a planeja recurso de investimento para atender as demandas de aquisição /troca de equipamentos apontados como obsoletos e/ou indicados para baixa patrimonial.	Melhora gradual na novas aquisições de bens para o Campus Coxim.	1	R\$ 0,00	CX-IFMS   CX-DIRAD   CX-DIRGE   CX-COALP   CX-DIREN			Janeiro	Dezembro	Informação inverídica, relatório mau elaborado. Manutenção do estado de emergência devido ao Coronavírus (Covid-19).	Índice de execução	Taxa de processos concluídos = (quantidade de processos realizados / quantidade de processos previstos) * 100	Políticas de gestão
29.2.1	Analisar relatório de inventário, considerando principalmente os bens apontados para baixa e/ou com ruim/péssimo.	Destinação de recurso orçamentário para viabilizar aquisição /substituição do bem, caso seja necessário.	1	R\$ 0,00	CX-IFMS   CX-DIRAD   CX-DIRGE   CX-DIREN   CX-COALP								

**OBJETIVO Nº 30**

<b>Descrição:</b>	Realizar uma reunião para discutir sobre a implantação de um núcleo de arte e cultura no campus.
<b>Início execução:</b>	Março
<b>Fim execução:</b>	Dezembro

Macro objetivo	Objetivo estratégico	Meta estratégica
1. FORMAR PROFISSIONAIS CRÍTICOS E HUMANISTAS EM CONSONÂNCIA COM AS DEMANDAS DA SOCIEDADE	1.4 PROMOVER ATIVIDADES CULTURAIS E ESPORTIVAS PARA O DESENVOLVIMENTO HUMANO	1.4.2 Institucionalizar em cada campi do IFMS, até 2023, um núcleo de arte e cultura.



**OBSERVAÇÕES/JUSTIFICATIVAS DO PAE**

Não possui

## 3.16 Campus Dourados

PLANO ANUAL ESPECÍFICO - 2021													
Unidade: Câmpus Dourados													
Subunidade: DR-IFMS													
<b>OBJETIVO Nº 1</b>													
Descrição:		Capacitar os servidores envolvidos com os espaços de inovação.											
Início execução:		Janeiro											
Fim execução:		Dezembro											
Macro objetivo	Objetivo estratégico	Meta estratégica											
2. DESENVOLVER, PRODUZIR E DIFUNDIR A CIÊNCIA, TECNOLOGIA E INOVAÇÃO PARA A SOCIEDADE EM ÂMBITO LOCAL, REGIONAL E NACIONAL	2.4 ESTIMULAR A PESQUISA APLICADA, A INOVAÇÃO, A PRODUÇÃO CULTURAL, O EMPREENDEDORISMO, E COOPERATIVISMO CONSOLIDANDO A INTEGRAÇÃO ENTRE ENSINO, PESQUISA E EXTENSÃO	2.4.2 Alcançar 1 projeto de incubação por unidade de TecnolFs ativa/ano e 1 empresa graduada até 2023.											
		2.4.1 Atingir a média anual de 3 projetos de pré-incubação por unidade de TecnolFs ativa											
5. APRIMORAR A POLÍTICA DE PESSOAL COM FOCO NOS OBJETIVOS INSTITUCIONAIS	5.1 FORTALECER O DESENVOLVIMENTO DE PESSOAS PROMOVENDO A QUALIFICAÇÃO E CAPACITAÇÃO DE SERVIDORES, NO ÂMBITO NACIONAL E INTERNACIONAL COM FOCO NOS OBJETIVOS INSTITUCIONAIS	5.1.1 Capacitar e qualificar 60% dos servidores, conforme o Plano de Desenvolvimento de Pessoas, anualmente, para o atendimento das demandas institucionais, por meio de ações promovidas pelo IFMS ou por parcerias com instituições públicas ou privadas, nacionais ou internacionais.											
Programa - Atividade Institucional													
Tecno IF													
IF Maker													
Nº	DETALHAMENTO DAS METAS E RESPECTIVAS AÇÕES	PRODUTO / RESULTADO	QTD.	INVESTIMENTO NECESSÁRIO	SETOR RESPONSÁVEL	SETOR CORRESPONSÁVEL	SETOR COPARTICIPANTE	MÊS INÍCIO	MÊS FIM	IDENTIFICAÇÃO DO RISCO	ÍNDICES	INDICADOR	CAT (SINAES)
1.1	Realizar pelo menos uma capacitação aos servidores que atuam no IFmaker e Tecnoif do Campus Dourados.	Capacitação realizada.	1	R\$ 0,00	DR-DIRGE			Fevereiro	Dezembro	Insuficiência financeira no orçamento do campus.	Índice de execução	Capacitação realizada = sim ou não	Desenvolvimento institucional
1.1.1	Prospectar parceiros para a realização da capacitação dos servidores envolvidos no IFMaker e TecnoIF.	Parcerias efetivadas.	1	R\$ 0,00	DR-DIRGE								
1.2	Alcançar, no mínimo, 1 projeto de pré-incubação na TecnoIF do Campus Dourados.	Projeto pré incubado.	1	R\$ 0,00	DR-DIRGE			Janeiro	Dezembro	Não interesse da empresa.	Índice de execução	Projeto pré incubado = sim ou não.	Desenvolvimento institucional
1.2.1	Captar empresa para pré-incubação na TecnoIF do Campus Dourados.	Empresa captada.	1	R\$ 0,00	DR-DIRGE								
1.2.2	Realizar termo de cooperação com a empresa para a realização da pré-incubação.	Termo de cooperação realizado.	1	R\$ 0,00	DR-DIRGE		PROEX   PROPI						

1.3	Alcançar, no mínimo, 1 projeto de incubação na TecnolF do Campus Dourados.	Projeto incubado.	1	R\$ 0,00	DR-DIRGE			Janeiro	Dezembro	Não interesse da empresa.	Índice de execução	Projeto incubado = sim ou não.	Desenvolvimento institucional
1.3.1	Captar empresa para incubação na TecnolF do Campus Dourados.	Empresa captada.	1	R\$ 0,00	DR-DIRGE								
1.3.2	Realizar termo de cooperação com a empresa para a realização da incubação.	Termo de cooperação realizado.	1	R\$ 0,00	DR-DIRGE		PROEX   PROPI						

### OBJETIVO Nº 2

<b>Descrição:</b>	Divulgar as ações do Campus Dourados nas mídias.
<b>Início execução:</b>	Janeiro
<b>Fim execução:</b>	Dezembro

Macro objetivo	Objetivo estratégico	Meta estratégica
2. DESENVOLVER, PRODUZIR E DIFUNDIR A CIÊNCIA, TECNOLOGIA E INOVAÇÃO PARA A SOCIEDADE EM ÂMBITO LOCAL, REGIONAL E NACIONAL	2.3 FORTALECER A IMAGEM INSTITUCIONAL JUNTO AOS PÚBLICOS ESTRATÉGICOS	2.3.3 Manter a ampliação média de 10% do volume cobertura sobre o IFMS na mídia, com a referência a 2018, até 2023.

### Programa - Atividade Institucional

Nº	DETALHAMENTO DAS METAS E RESPECTIVAS AÇÕES	PRODUTO / RESULTADO	QTD.	INVESTIMENTO NECESSÁRIO	SETOR RESPONSÁVEL	SETOR CORRESPONSÁVEL	SETOR COPARTICIPANTE	MÊS INÍCIO	MÊS FIM	IDENTIFICAÇÃO DO RISCO	ÍNDICES	INDICADOR	CAT (SINAES)
2.1	Realizar pelo menos 40 entrevistas em rádios, tvs e jornais da região da Grande Dourados.	Entrevistas realizadas.	40	R\$ 0,00	DR-DIRGE			Janeiro	Dezembro	Falta de interesse dos meios de comunicação nas pautas do IFMS.	Índice de execução	Taxa de entrevistas realizadas = (quantidade de entrevistas realizadas / quantidade de entrevistas previstas)*100	Políticas de gestão
2.1.1	Agendar entrevistas para divulgação institucional.	Entrevistas agendadas.	40	R\$ 0,00	DR-DIRGE   DR-GABIN								
2.1.2	Manter atualizada a planilha de monitoramento de mídia da ASCOM.	Planilha atualizada.	1	R\$ 0,00	DR-DIRGE		ASCOM						

2.2	Divulgar 100% dos eventos e atividades institucionais que estão previstas no calendário acadêmico de 2021 do Campus Dourados.	Divulgações realizadas.	1	R\$ 0,00	DR-DIRGE				Janeiro	Dezembro	Mídias sociais desatualizadas.	Índice de execução	Taxa de divulgações realizadas = quantidade de eventos e atividades divulgadas / quantidade de eventos e atividades previstas no calendário acadêmico * 100	Políticas de gestão
2.2.1	Criar, no mínimo, 2 postagens semanais nas mídias sociais do Campus Dourados, objetivando a divulgação dos eventos e atividades institucionais.	Mídias atualizadas.	1	R\$ 0,00	DR-DIRGE									
2.2.2	Criar artes para e-mails de celebração de aniversário de servidores.	Arte realizada.	1	R\$ 0,00	DR-DIRGE									
2.2.3	Gerenciar o facebook e instagran institucional e responder as mensagens na caixa de entrada em tempo hábil.	Mídia social atualizada.	1	R\$ 0,00	DR-DIRGE									
2.2.4	Estabelecer os eventos e atividades institucionais para 2021 no calendário acadêmico.	Eventos e atividades institucionais estabelecidos no calendário acadêmico 2021.	1	R\$ 0,00	DR-DIRGE									

### OBJETIVO Nº 3

<b>Descrição:</b>	<b>Realizar parcerias com as empresas da região do Campus Dourados, com a finalidade de atender as ações de estágio curricular.</b>
<b>Início execução:</b>	<b>Janeiro</b>
<b>Fim execução:</b>	<b>Dezembro</b>

Macro objetivo	Objetivo estratégico	Meta estratégica
2. DESENVOLVER, PRODUZIR E DIFUNDIR A CIÊNCIA, TECNOLOGIA E INOVAÇÃO PARA A SOCIEDADE EM ÂMBITO LOCAL, REGIONAL E NACIONAL	2.5 FORTALECER PARCERIAS COM INSTITUIÇÕES E MOVIMENTOS SOCIAIS	2.5.1 Ampliar em 5%, ao ano, o número de parcerias com os setores produtivo, social e cultural, utilizando como base de partida o ano de 2018

### Programa - Atividade Institucional

Nº	DETALHAMENTO DAS METAS E RESPECTIVAS AÇÕES	PRODUTO / RESULTADO	QTD.	INVESTIMENTO NECESSÁRIO	SETOR RESPONSÁVEL	SETOR CORRESPONSÁVEL	SETOR COPARTICIPANTE	MÊS INÍCIO	MÊS FIM	IDENTIFICAÇÃO DO RISCO	ÍNDICES	INDICADOR	CAT (SINAES)
----	--	---------------------	------	-------------------------	-------------------	----------------------	----------------------	------------	---------	------------------------	---------	-----------	--------------







4.4.2	Analisar os chamados de forma a determinar a ordem de atendimento, segundo o impacto que o problema causa aos usuários na infraestrutura de TI.	Chamados analisados.	1	R\$ 0,00	DR-SERTI								
4.4.3	Atender os chamados de TI, primando pela agilidade e considerando o cenário atual para definir a melhor solução viável.	Chamados atendidos.	1	R\$ 0,00	DR-SERTI								

**OBJETIVO Nº 5**

<b>Descrição:</b>	Proporcionar treinamentos de capacitação e aprimoramento aos servidores , objetivando a melhoria contínua do desempenho administrativo do Campus Dourados.
<b>Início execução:</b>	Janeiro
<b>Fim execução:</b>	Dezembro

Macro objetivo	Objetivo estratégico	Meta estratégica
5. APRIMORAR A POLÍTICA DE PESSOAL COM FOCO NOS OBJETIVOS INSTITUCIONAIS	5.1 FORTALECER O DESENVOLVIMENTO DE PESSOAS PROMOVENDO A QUALIFICAÇÃO E CAPACITAÇÃO DE SERVIDORES, NO ÂMBITO NACIONAL E INTERNACIONAL COM FOCO NOS OBJETIVOS INSTITUCIONAIS	5.1.1 Capacitar e qualificar 60% dos servidores, conforme o Plano de Desenvolvimento de Pessoas, anualmente, para o atendimento das demandas institucionais, por meio de ações promovidas pelo IFMS ou por parcerias com instituições públicas ou privadas, nacionais ou internacionais.

<b>Programa - Atividade Institucional</b>
<b>Programa de Capacitação e Qualificação de Servidores</b>

Nº	DETALHAMENTO DAS METAS E RESPECTIVAS AÇÕES	PRODUTO / RESULTADO	QTD.	INVESTIMENTO NECESSÁRIO	SETOR RESPONSÁVEL	SETOR CORRESPONSÁVEL	SETOR COPARTICIPANTE	MÊS INÍCIO	MÊS FIM	IDENTIFICAÇÃO DO RISCO	ÍNDICES	INDICADOR	CAT (SINAES)
5.1	Oportunizar no mínimo, 1 palestra ou curso por semestre para formação e informação dos servidores.	Cursos ou palestras oportunizados.	2	R\$ 0,00	DR-COGEP   DR-DIRGE			Janeiro	Dezembro	Não participação dos servidores.	Índice de execução	Taxas de cursos ou palestras realizadas = (Quantidade de cursos ou palestras realizadas / quantidade de cursos ou palestras previstas)* 100	Desenvolvimento institucional
5.1.1	Prospectar parcerias com profissionais ou entidades objetivando a realização de treinamentos aos servidores do Campus Dourados.	Parcerias prospectadas.	1	R\$ 0,00	DR-COGEP								
5.2	Mapear cursos ofertados na área de administração pública aos servidores lotados na DIRAD do Campus Dourados.	Cursos mapeados.	1	R\$ 0,00	DR-DIRAD			Janeiro	Dezembro	Não oferta de cursos.	Índice de execução	Cursos ofertados = sim ou não.	Políticas de gestão

5.2.1	Participar de cursos, capacitações e workshop relacionados à área de atuação dos servidores lotados na Dirad.	Servidor capacitado.	1	R\$ 0,00	DR-DIRAD								
-------	---	----------------------	---	----------	----------	--	--	--	--	--	--	--	--

**OBJETIVO Nº 6**

<b>Descrição:</b>	<b>Divulgar os editais de afastamento entre os servidores do Campus Dourados.</b>
<b>Início execução:</b>	<b>Janeiro</b>
<b>Fim execução:</b>	<b>Dezembro</b>

<b>Macro objetivo</b>	<b>Objetivo estratégico</b>	<b>Meta estratégica</b>
5. APRIMORAR A POLÍTICA DE PESSOAL COM FOCO NOS OBJETIVOS INSTITUCIONAIS	5.1 FORTALECER O DESENVOLVIMENTO DE PESSOAS PROMOVEDO A QUALIFICAÇÃO E CAPACITAÇÃO DE SERVIDORES, NO ÂMBITO NACIONAL E INTERNACIONAL COM FOCO NOS OBJETIVOS INSTITUCIONAIS	5.1.2 Proporcionar a partir de 2020, o afastamento integral para pós-graduação stricto sensu e pós-doutorado, de 5% dos servidores técnicos-administrativos, ao ano e por unidade do IFMS, visando ao aumento da qualificação da categoria.

<b>Programa - Atividade Institucional</b>
<b>Plano Anual de Capacitação</b>

Nº	DETALHAMENTO DAS METAS E RESPECTIVAS AÇÕES	PRODUTO / RESULTADO	QTD.	INVESTIMENTO NECESSÁRIO	SETOR RESPONSÁVEL	SETOR CORRESPONSÁVEL	SETOR COPARTICIPANTE	MÊS INÍCIO	MÊS FIM	IDENTIFICAÇÃO DO RISCO	ÍNDICES	INDICADOR	CAT (SINAES)
6.1	Divulgar 100% dos editais publicados pela instituição para afastamento dos servidores.	Editais divulgados.	1	R\$ 0,00	DR-COGEP		DIGEP	Janeiro	Dezembro	Esquecimento da equipe de gestão e falta de interesse dos servidores na participação dos editais.	Índice de execução	Taxa de divulgação dos editais = (Quantidade de editais divulgados / quantidade de editais publicados no IFMS) * 100	Políticas de gestão
6.1.1	Encaminhar, via e-mail, para os servidores do Campus Dourados, os editais publicados de afastamentos no IFMS.	Editais encaminhados.	1	R\$ 0,00	DR-COGEP								

**OBJETIVO Nº 7**

<b>Descrição:</b>	<b>Realizar capacitação específica para os gestores do Campus Dourados.</b>
<b>Início execução:</b>	<b>Janeiro</b>
<b>Fim execução:</b>	<b>Dezembro</b>





9.1.5	Realizar, quando necessário, a manutenção corretiva para garantir o funcionamento efetivo da rede.	Manutenção corretiva realizada.	1	R\$ 0,00	DR-SERTI									
9.2	<b>Desenvolver 8 ações objetivando a ampliação e padronização da rede lógica do Campus Dourados.</b>	<b>Rede lógica ampliada e padronizada.</b>	<b>8</b>	<b>R\$ 0,00</b>	<b>DR-SERTI</b>				Janeiro	Dezembro	Insuficiência financeira do orçamento do campus. Falta de servidor lotado na SERTI.	Índice de execução	Taxa de alcance das ações = (quantidade de ações realizadas / quantidade de ações previstas) * 100	Políticas de gestão
9.2.1	Realizar estudo técnico com objetivo de quantificar e descrever as necessidades da rede lógica do campus.	Estudo realizado.	1	R\$ 0,00	DR-SERTI   DR-DIREN   DR-COADS									
9.2.2	Requerer materiais de TI baseado no estudo técnico.	Requisição efetivada.	1	R\$ 0,00	DR-SERTI   DR-DIREN									
9.2.3	Otimizar a alocação dos equipamentos de TI e rede do Campus Dourados para atender as demandas do campus.	Equipamentos de TI e Rede alocados.	1	R\$ 0,00	DR-SERTI									
9.2.4	Solicitar o apoio da COADS para a realização das demandas da SERTI que necessitam de adaptações e/ou manutenções na infraestrutura do Campus Dourados.	Solicitação realizada.	1	R\$ 0,00	DR-SERTI   DR-COADS									
9.2.5	Acompanhar a implantação da rede lógica da construção do barracão do Centro de Recondicionamento de Computadores (CRC), das salas modulares e interligação lógica entre os blocos A e B do Campus Dourados.	Acompanhamento realizado.	1	R\$ 0,00	DR-SERTI   DR-DIRAD   DR-COADS									
9.2.6	Garantir o funcionamento da rede lógica nas novas salas modulares do Campus Dourados.	Funcionamento da rede lógica efetivado.	1	R\$ 0,00	DR-SERTI									
9.2.7	Readequar a rede lógica do Bloco A, após a realização da interligação lógica entre os blocos A e B.	Rede lógica do Bloco A readequada.	1	R\$ 0,00	DR-SERTI									
9.2.8	Instalar e configurar os novos computadores destinados à biblioteca e adequar a rede lógica do setor para atender os novos equipamentos.	Instalação concluída.	1	R\$ 0,00	DR-SERTI									
<b>OBJETIVO Nº 10</b>														
<b>Descrição:</b>		<b>Coordenar os processos de aquisições de materiais e contratações de serviços, almejando qualidade, agilidade e melhor preço.</b>												
<b>Início execução:</b>		<b>Janeiro</b>												
<b>Fim execução:</b>		<b>Dezembro</b>												

Macro objetivo	Objetivo estratégico	Meta estratégica
4. PROMOVER A GESTÃO PÚBLICA EFETIVA, PROPICIANDO INFRAESTRUTURA ADEQUADA E SUSTENTABILIDADE ORÇAMENTÁRIA	4.5 AUMENTAR A EFETIVIDADE DA APLICAÇÃO DE RECURSOS DE FORMA SUSTENTÁVEL	4.5.2 Aumentar anualmente, em 5%, o índice de efetividade da execução do valor das contratações previstas no Plano Anual de Contratações - PAC, objetivando obter a melhoria contínua da efetividade da execução das contratações, até 2023.

**Programa - Atividade Institucional**

**Planejamento de Gerenciamento de Contratações (PGC)**

Nº	DETALHAMENTO DAS METAS E RESPECTIVAS AÇÕES	PRODUTO / RESULTADO	QTD.	INVESTIMENTO NECESSÁRIO	SETOR RESPONSÁVEL	SETOR CORRESPONSÁVEL	SETOR COPARTICIPANTE	MÊS INÍCIO	MÊS FIM	IDENTIFICAÇÃO DO RISCO	ÍNDICES	INDICADOR	CAT (SINAES)
10.1	Capacitar 100% dos servidores que apresentarem demandas de compra para a instauração de processo.	Capacitação realizada.	1	R\$ 0,00	DR-COMAT			Janeiro	Dezembro	Ausência de processos de compras.	Índice de execução	Servidores capacitados = sim ou não.	Políticas de gestão
10.1.1	Encaminhar a cartilha existente com orientações sobre o funcionamento do processo de compras ao requisitante	Capacitação e orientação	1	R\$ 0,00	DR-IFMS   DR-COMAT								
10.1.2	Elaborar vídeo aulas com os procedimentos de abertura de processo e pesquisa de preços.	Capacitação e orientação.	1	R\$ 0,00	DR-COMAT								

**OBJETIVO Nº 11**

Descrição:	Ofertar os cursos de qualificação profissional (presencial e Ead), técnicos integrados, técnicos subsequentes (presencial e Ead), tecnologia e pós-graduação.
Início execução:	Janeiro
Fim execução:	Dezembro





11.2	Atender pelo menos 10% dos municípios da área de abrangência com a oferta de cursos de qualificação profissional.	Município atendido.	1	R\$ 0,00	DR-DIREN   DR-COEAD   DR-DIRGE			Fevereiro	Dezembro	- Termos de cooperação não realizados.	Índice de eficácia	Taxa de municípios atendidos (>ou=10%) = [(Quantidade de municípios de oferta / Quantidade de municípios da abrangência) *100]	Desenvolvimento institucional
11.2.1	Contactar os municípios para verificar o interesse na oferta de cursos.	Município contactado.	1	R\$ 0,00	DR-DIRGE   DR-COEAD								
11.3	Atender pelo menos 10% dos municípios da área de abrangência do Campus Dourados com a oferta de cursos técnicos subseqüente.	Município atendidos.	1	R\$ 0,00	DR-DIREN   DR-DIRGE   DR-COEAD			Fevereiro	Dezembro	- Termos de cooperação não realizados.	Índice de eficácia	Taxa de municípios atendidos (>ou=10%) = [(Quantidade de municípios de oferta / Quantidade de municípios da abrangência) *100]	Desenvolvimento institucional
11.3.1	Contactar os municípios para verificar o interesse na oferta de cursos.	Município atendido.	11	R\$ 0,00	DR-IFMS   DR-DIRGE   DR-GABIN   DR-COEAD								
11.4	Efetuar a matrícula de 80 estudantes nos cursos de qualificação profissional conforme resultado do edital de seleção.	Matrícula realizada.	80	R\$ 0,00	DR-COEAD   DR-DIREN   DR-CEREL   DR-COGEA			Janeiro	Dezembro	- Quantidade insuficiente de interessados no edital.	Índice de eficácia	Taxa de matrículas = (número de matrículas realizadas/80) *100	Desenvolvimento institucional
11.4.1	Efetivar as matrículas após a análise dos requerimentos.	Matrícula efetivada.	80	R\$ 0,00	DR-COGEA   DR-CEREL								
11.5	Efetuar a matrícula de 40 estudantes no Curso Técnico Subseqüente em Administração - Ead conforme resultado do edital.	Matrícula efetivada.	40	R\$ 0,00	DR-DIREN   DR-COEAD   DR-CEREL   DR-COGEA		CREAD	Janeiro	Dezembro	- Quantidade insuficiente de interessados no edital.	Índice de eficácia	Taxa de matrículas efetivadas = (número de matrículas realizadas/40) *100	Desenvolvimento institucional
11.5.1	Efetivar as matrículas após a análise dos requerimentos.	Matrícula efetivada.	40	R\$ 0,00	DR-CEREL   DR-COGEA								

11.6	Efetuar a matrícula de 80 estudantes no Curso Técnico Integrado em Administração na modalidade de Educação de Jovens e Adultos conforme resultado do edital.	Matrículas efetivadas.	80	R\$ 0,00	DR-DIREN   DR-COPAD   DR-CEREL   DR-COGEA			Janeiro	Dezembro	- Número de candidatos interessados insuficiente. - Não observação aos prazos de matrícula por parte dos convocados.	Índice de eficácia	Taxa de matrícula efetivadas = (Número de matrículas realizadas/80) *100	Desenvolvimento institucional
11.6.1	Efetivar as matrículas após a análise dos requerimentos.	Matrículas efetivadas.	80	R\$ 0,00	DR-CEREL   DR-COGEA								
11.7	Efetuar a matrícula de 80 estudantes no Curso Técnico Subsequente em Marketing conforme resultado do edital.	Matrícula efetivada.	80	R\$ 0,00	DR-DIREN   DR-COGEN   DR-CEREL   DR-COGEA			Janeiro	Dezembro	- Número insuficiente de candidatos interessados. - Não observação aos prazos de matrícula por parte dos convocados.	Índice de eficácia	Taxa de matrícula efetivadas = (Número de matrículas realizadas/80) *100	Desenvolvimento institucional
11.7.1	Efetivar as matrículas após a análise dos requerimentos.	Matrícula efetivada.	80	R\$ 0,00	DR-IFMS   DR-CEREL   DR-COGEA								
11.8	Efetuar a matrícula de 40 estudantes no Curso Superior de Tecnologia em Jogos Digitais conforme resultado do Sisu e editais do IFMS.	Matrícula efetivada.	40	R\$ 0,00	DR-IFMS   DR-DIRGE   DR-DIREN   DR-COTJO			Janeiro	Dezembro	- Número de candidatos interessados insuficiente. - Não observação aos prazos de matrícula por parte dos convocados.	Índice de execução	Taxa de matrícula efetivadas = (Número de matrículas realizadas/40) *100	Desenvolvimento institucional
11.8.1	Efetivar as matrículas após a análise dos requerimentos.	Matrículas efetivadas.	40	R\$ 0,00	DR-IFMS   DR-CEREL   DR-COGEA								

**OBJETIVO Nº 12**

<b>Descrição:</b>	<b>Apoiar e acompanhar as atividades da Comissão Local de Permanência e Êxito dos estudantes do IFMS Campus Dourados.</b>
<b>Início execução:</b>	<b>Fevereiro</b>
<b>Fim execução:</b>	<b>Dezembro</b>



12.2	Reduzir em 5% a taxa de retenção do Campus Dourados em relação ao ano anterior.	Taxa de retenção reduzida.	12	R\$ 0,00	DR-IFMS   DR-DIREN   DR-ADEPE   DR-COINF   DR-COPAD   DR-COGEN   DR-COTJO   DR-COEDO   DR-COED			Fevereiro	Dezembro	- Alguns motivos de retenção são externos à instituição. - Falta de engajamento de servidores na execução das ações de permanência e êxito.	Índice de eficácia	Taxa de retenção de 2021 = (taxa de evasão do ano de 2020 * 0,95). Essa taxa de evasão do ano de 2020 será observada na plataforma Nilo Peçanha.	Desenvolvimento institucional
12.2.1	Estabelecer com as coordenações pelo menos uma ação específica para redução das taxas em cada curso.	Ação realizada.	12	R\$ 0,00	DR-IFMS   DR-DIREN   DR-ADEPE   DR-COINF   DR-COTJO   DR-COGEN   DR-COEDO   DR-COPAD   DR-COED								
12.2.2	Elaborar relatórios semestrais com os números de retenção por disciplina, utilizando informações do sistema acadêmico.	Relatório elaborado.	2	R\$ 0,00	DR-IFMS   DR-NUGED								
12.3	Atender os estudantes que apresentam baixo nível de desempenho escolar.	Estudantes atendidos.	1	R\$ 0,00	DR-IFMS   DR-NUGED			Fevereiro	Dezembro	Dificuldade de contato com estudante.	Índice de execução	Estudantes atendidos? Sim ou Não.	Políticas acadêmicas
12.3.1	Identificar os estudantes com baixo nível de desempenho acadêmico.	Mapeamento realizado.	1	R\$ 0,00	DR-IFMS   DR-NUGED								
12.3.2	Realizar o atendimento pedagógico aos estudantes identificados com baixo desempenho.	Orientação realizada.	1	R\$ 0,00	DR-IFMS   DR-NUGED								
<b>OBJETIVO Nº 13</b>													
<b>Descrição:</b>		<b>Planejar a oferta de novos cursos do Campus Dourados.</b>											
<b>Início execução:</b>		<b>Fevereiro</b>											
<b>Fim execução:</b>		<b>Dezembro</b>											

Macro objetivo	Objetivo estratégico	Meta estratégica
1. FORMAR PROFISSIONAIS CRÍTICOS E HUMANISTAS EM CONSONÂNCIA COM AS DEMANDAS DA SOCIEDADE	1.2 PROMOVER O ACESSO INCLUSIVO, À PERMANÊNCIA, AO ÊXITO E A VERTICALIZAÇÃO DA EDUCAÇÃO PROFISSIONAL, CIENTÍFICA E TECNOLÓGICA	1.2.5 Promover a verticalização de cursos de qualificação profissional, cursos técnicos, cursos de graduação e cursos de pós-graduação, atingindo a melhoria do índice percentual de verticalização de no mínimo 1% em cada ano de vigência do PDI, em cada campus, até 2023.
	1.1 OFERTAR CURSOS E AÇÕES QUE ATENDAM ÀS DEMANDAS PRODUTIVAS SOCIAIS E CULTURAIS LOCAIS	1.1.3 Ofertar, em cada ano de vigência do PDI, vagas em cada campus em observação aos percentuais estabelecidos na Lei de Criação dos IFs e do Plano Nacional de Educação (PNE): 50% nos cursos técnicos, 20% nos cursos de formação de professores, 10% nos cursos de Educação de Jovens e Adultos.
		1.1.2 Ofertar 75% dos cursos presenciais, a cada ano de vigência do PDI, em cada campus, relacionados aos eixos tecnológicos do campus, identificados de acordo com as demandas regionais.

### Programa - Atividade Institucional

Nº	DETALHAMENTO DAS METAS E RESPECTIVAS AÇÕES	PRODUTO / RESULTADO	QTD.	INVESTIMENTO NECESSÁRIO	SETOR RESPONSÁVEL	SETOR CORRESPONSÁVEL	SETOR COPARTICIPANTE	MÊS INÍCIO	MÊS FIM	IDENTIFICAÇÃO DO RISCO	ÍNDICES	INDICADOR	CAT (SINAES)
13.1	Buscar a aprovação do projeto pedagógico de Curso Superior de Tecnologia no eixo de Gestão e Negócios, objetivando promover a verticalização do eixo.	Projeto Pedagógico aprovado.	1	R\$ 0,00	DR-IFMS   DR-DIREN   DR-COGEN			Fevereiro	Dezembro	- Não aprovação do Projeto Pedagógico do Curso.	Índice de eficácia	Projeto aprovado? Sim ou Não.	Desenvolvimento institucional
13.1.1	Receber da comissão interna o estudo de viabilidade do curso de graduação.	Estudo de viabilidade recebido.	1	R\$ 0,00	DR-DIREN   DR-COGEN   DR-DIRGE								
13.1.2	Nomear a comissão de elaboração de projeto de Curso de Tecnologia do eixo de gestão e negócios do Campus Dourados.	Portaria publicada.	1	R\$ 0,00	DR-DIREN   DR-GABIN   DR-DIRGE								
13.2	Buscar a aprovação do projeto pedagógico de Curso Técnico Subsequente no eixo de Informação e Comunicação.	Projeto pedagógico aprovado.	1	R\$ 0,00	DR-IFMS   DR-DIREN   DR-COINF			Fevereiro	Dezembro	- Não aprovação do projeto pedagógico.	Índice de execução	Projeto pedagógico aprovado? Sim ou Não.	Desenvolvimento institucional
13.2.1	Nomear a comissão interna para estudo de viabilidade do curso subsequente no eixo de informação e comunicação.	Portaria publicada.	1	R\$ 0,00	DR-IFMS   DR-DIREN   DR-COINF   DR-GABIN								
13.2.2	Nomear a comissão de elaboração de projeto de curso subsequente.	Portaria publicada.	1	R\$ 0,00	DR-IFMS   DR-DIREN   DR-GABIN								

### OBJETIVO Nº 14

Descrição:	Contribuir com NDE e Colegiados de cursos para o desenvolvimento das atividades não presenciais.
Início execução:	Fevereiro
Fim execução:	Dezembro

<b>Macro objetivo</b>	<b>Objetivo estratégico</b>	<b>Meta estratégica</b>
1. FORMAR PROFISSIONAIS CRÍTICOS E HUMANISTAS EM CONSONÂNCIA COM AS DEMANDAS DA SOCIEDADE	1.5 AMPLIAR O USO DE TECNOLOGIAS EDUCACIONAIS E A OFERTA DA EDUCAÇÃO A DISTÂNCIA	1.5.1 Implementar as atividades não presenciais, em 50% dos cursos presenciais, técnico e graduação, até 2023, dentro dos limites permitidos na legislação.

**Programa - Atividade Institucional**

Nº	DETALHAMENTO DAS METAS E RESPECTIVAS AÇÕES	PRODUTO / RESULTADO	QTD.	INVESTIMENTO NECESSÁRIO	SETOR RESPONSÁVEL	SETOR CORRESPONSÁVEL	SETOR COPARTICIPANTE	MÊS INÍCIO	MÊS FIM	IDENTIFICAÇÃO DO RISCO	ÍNDICES	INDICADOR	CAT (SINAES)
14.1	Promover pelo menos um encontro com docentes para discussão sobre o ensino híbrido.	Encontro realizado.	1	R\$ 0,00	DR-IFMS   DR-DIREN   DR-COINF   DR-COTJO   DR-COPAD   DR-COGEN   DR-COEAD			Fevereiro	Dezembro	- Não adesão dos docentes.	Índice de execução	Encontro realizado? Sim ou Não.	Políticas acadêmicas
14.1.1	Criar grupo de estudo sobre ensino híbrido.	Grupo de estudo criado.	1	R\$ 0,00	DR-IFMS   DR-DIREN   DR-COINF   DR-COTJO   DR-COPAD   DR-COGEN								

**OBJETIVO Nº 15**

<b>Descrição:</b>	Dar suporte aos organizadores dos eventos do Campus Dourados para a compra de materiais.
<b>Início execução:</b>	Janeiro
<b>Fim execução:</b>	Dezembro

<b>Macro objetivo</b>	<b>Objetivo estratégico</b>	<b>Meta estratégica</b>
2. DESENVOLVER, PRODUZIR E DIFUNDIR A CIÊNCIA, TECNOLOGIA E INOVAÇÃO PARA A SOCIEDADE EM ÂMBITO LOCAL, REGIONAL E NACIONAL	2.2 PROMOVER A DIVULGAÇÃO CIENTÍFICA E TECNOLÓGICA, CULTURAL E EXTENSIONISTA	2.2.1 Implementar um evento anual que integre ensino, pesquisa, extensão e gestão em todos os campi até 2023.

**Programa - Atividade Institucional**

Nº	DETALHAMENTO DAS METAS E RESPECTIVAS AÇÕES	PRODUTO / RESULTADO	QTD.	INVESTIMENTO NECESSÁRIO	SETOR RESPONSÁVEL	SETOR CORRESPONSÁVEL	SETOR COPARTICIPANTE	MÊS INÍCIO	MÊS FIM	IDENTIFICAÇÃO DO RISCO	ÍNDICES	INDICADOR	CAT (SINAES)
15.1	Auxiliar as comissões organizadoras nas demandas de compras solicitadas através de duas ações anuais	Auxílio realizado.	2	R\$ 0,00	DR-COMAT			Janeiro	Dezembro	Excesso de demandas do setor.	Índice de execução	Ações realizadas = (quantidade de ações realizadas / quantidade de ações previstas) = 100%	Planejamento e avaliação intitucional



16.1.7	EFETUAR O CADASTRO DE MATERIAIS DE CONSUMO NO SUAP (CHEGADA DE NOVOS MATERIAIS)	Cadastro atualizado	1	R\$ 0,00	DR-COALP								
--------	---	---------------------	---	----------	----------	--	--	--	--	--	--	--	--

**OBJETIVO Nº 17**

<b>Descrição:</b>	<b>Organizar a gestão do patrimônio do Campus Dourados.</b>
<b>Início execução:</b>	<b>Janeiro</b>
<b>Fim execução:</b>	<b>Dezembro</b>

<b>Macro objetivo</b>	<b>Objetivo estratégico</b>	<b>Meta estratégica</b>
<b>4. PROMOVER A GESTÃO PÚBLICA EFETIVA, PROPICIANDO INFRAESTRUTURA ADEQUADA E SUSTENTABILIDADE ORÇAMENTÁRIA</b>	<b>4.1 DESENVOLVER A CULTURA DO PLANEJAMENTO ESTRATÉGICO E ORGANIZACIONAL PARTICIPATIVO</b>	<b>4.1.2 Acompanhar, a partir de 2020, por meio da medição dos indicadores das Metas do PDI 2019 -2023, a implementação do modelo de gestão pública baseado na governança institucional para resultados.</b>

**Programa - Atividade Institucional**

Nº	DETALHAMENTO DAS METAS E RESPECTIVAS AÇÕES	PRODUTO / RESULTADO	QTD.	INVESTIMENTO NECESSÁRIO	SETOR RESPONSÁVEL	SETOR CORRESPONSÁVEL	SETOR COPARTICIPANTE	MÊS INÍCIO	MÊS FIM	IDENTIFICAÇÃO DO RISCO	ÍNDICES	INDICADOR	CAT (SINAES)
17.1	AJUSTAR O SUAP PATRIMONIAL COM OS RELATÓRIOS DO INVENTÁRIO ATRAVÉS DE DUAS AÇÕES ANUAIS	Sistema atualizado	2	R\$ 0,00	DR-COALP			Janeiro	Dezembro	Excesso de demandas no setor	Índice de execução	Ações realizadas / ações previstas	Políticas de gestão
17.1.1	EFETUAR O CADASTRO DE MATERIAIS DE PERMANENTES NO SUAP (CHEGADA DE NOVOS MATERIAIS)	Bens cadastrados	1	R\$ 0,00	DR-COALP								
17.1.2	IDENTIFICAR, COM NÚMERO, OS ITENS DO PATRIMÔNIO	Patrimônio identificado	1	R\$ 0,00	DR-COALP								

**OBJETIVO Nº 18**

<b>Descrição:</b>	<b>Manter o zelo dos veículos institucionais do Campus Dourados.</b>
<b>Início execução:</b>	<b>Janeiro</b>
<b>Fim execução:</b>	<b>Dezembro</b>

<b>Macro objetivo</b>	<b>Objetivo estratégico</b>	<b>Meta estratégica</b>
<b>4. PROMOVER A GESTÃO PÚBLICA EFETIVA, PROPICIANDO INFRAESTRUTURA ADEQUADA E SUSTENTABILIDADE ORÇAMENTÁRIA</b>	<b>4.1 DESENVOLVER A CULTURA DO PLANEJAMENTO ESTRATÉGICO E ORGANIZACIONAL PARTICIPATIVO</b>	<b>4.1.2 Acompanhar, a partir de 2020, por meio da medição dos indicadores das Metas do PDI 2019 -2023, a implementação do modelo de gestão pública baseado na governança institucional para resultados.</b>

**Programa - Atividade Institucional**

Nº	DETALHAMENTO DAS METAS E RESPECTIVAS AÇÕES	PRODUTO / RESULTADO	QTD.	INVESTIMENTO NECESSÁRIO	SETOR RESPONSÁVEL	SETOR CORRESPONSÁVEL	SETOR COPARTICIPANTE	MÊS INÍCIO	MÊS FIM	IDENTIFICAÇÃO DO RISCO	ÍNDICES	INDICADOR	CAT (SINAES)
----	--	---------------------	------	-------------------------	-------------------	----------------------	----------------------	------------	---------	------------------------	---------	-----------	--------------



18.1	Organizar, através de 3 ações, a disponibilização dos veículos institucionais do Campus Dourados.	Veículo disponível.	3	R\$ 0,00	DR-COADS				Janeiro	Dezembro	Veículo indisponível para ação.	Índice de execução	Taxas de ações concluídas = (Quantidade de ações realizadas / quantidade de ações previstas) *100	Planejamento e avaliação institucional
18.1.1	Zelar pela guarda, conservação e documentação dos veículos oficiais.	Veículos em condições de uso	1	R\$ 0,00	DR-COADS									
18.1.2	Realizar as manutenções periódicas preventivas e corretivas nos veículos	veículos em condições de uso	1	R\$ 0,00	DR-COADS									
18.1.3	Manter os veículos abastecidos e em condições de uso.	veículos em condições de uso	1	R\$ 0,00	DR-COADS									

### OBJETIVO Nº 19

<b>Descrição:</b>	<b>Mapear satisfação do público interno do Campus Dourados sobre o trabalho da equipe de limpeza e asseio.</b>
<b>Início execução:</b>	<b>Janeiro</b>
<b>Fim execução:</b>	<b>Dezembro</b>

Macro objetivo	Objetivo estratégico	Meta estratégica
4. PROMOVER A GESTÃO PÚBLICA EFETIVA, PROPICIANDO INFRAESTRUTURA ADEQUADA E SUSTENTABILIDADE ORÇAMENTÁRIA	4.1 DESENVOLVER A CULTURA DO PLANEJAMENTO ESTRATÉGICO E ORGANIZACIONAL PARTICIPATIVO	4.1.2 Acompanhar, a partir de 2020, por meio da medição dos indicadores das Metas do PDI 2019 -2023, a implementação do modelo de gestão pública baseado na governança institucional para resultados.

### Programa - Atividade Institucional

Nº	DETALHAMENTO DAS METAS E RESPECTIVAS AÇÕES	PRODUTO / RESULTADO	QTD.	INVESTIMENTO NECESSÁRIO	SETOR RESPONSÁVEL	SETOR CORRESPONSÁVEL	SETOR COPARTICIPANTE	MÊS INÍCIO	MÊS FIM	IDENTIFICAÇÃO DO RISCO	ÍNDICES	INDICADOR	CAT (SINAES)
19.1	Realizar, através de 1 ação, pesquisas de satisfação para verificar a prestação de serviços de limpeza do Campus Dourados.	Pesquisa de satisfação realizada.	1	R\$ 0,00	DR-COADS			Janeiro	Dezembro	Não realização da pesquisa.	Índice de eficácia	Pesquisas realizadas = sim ou não.	Planejamento e avaliação institucional
19.1.1	Gerar uma pesquisa por semestre, para verificar a satisfação quanto ao serviços de limpeza, asseio e conservação.	Pesquisas realizadas.	2	R\$ 0,00	DR-COADS								

### OBJETIVO Nº 20

<b>Descrição:</b>	<b>Promover a gestão orçamentária do Campus Dourados, respeitando a legislação e dando transparência à comunidade.</b>
<b>Início execução:</b>	<b>Janeiro</b>
<b>Fim execução:</b>	<b>Dezembro</b>



20.3.2	Emitir relatórios periódicos no sistema Tesouro Gerencial das despesas empenhadas, liquidadas e pagas.	Relatórios gerados.	1	R\$ 0,00	DR-COPOR									
20.3.3	Apresentar periodicamente ao Ordenador de Despesas a situação orçamentária, financeira e patrimonial para gerenciamento e controle.	Gerenciamento do orçamento, finanças e patrimônio.	1	R\$ 0,00	DR-DIRAD									
20.3.4	Sugerir medidas de contingenciamento Orçamentário do campus.	Controle orçamentário.	1	R\$ 0,00	DR-DIRAD									
20.3.5	Analisar nos contratos de serviços continuados possibilidades de acréscimos ou supressões	Contratos eficientes	1	R\$ 0,00	DR-DIRAD									
20.3.6	Verificar a legalidade, legitimidade e a economicidade das ações de gestão orçamentária do campus.	Legalidade na execução orçamentária.	1	R\$ 0,00	DR-COPOR									
20.4	<b>Gerenciar pagamentos do Campus Dourados.</b>	<b>Pagamentos gerenciados.</b>	1	R\$ 0,00	DR-COPOR			Janeiro	Dezembro	Ausência de liquidação das notas e faturas.	Índice de execução	Taxa de pagamentos concluídos = Quantidade de pagamentos realizados / quantidade de pagamentos previstos *100	Políticas de gestão	
20.4.1	Emitir relatórios periódicos das contas a pagar.	Relatórios emitidos.	1	R\$ 0,00	DR-COPOR									

**OBJETIVO Nº 21**

<b>Descrição:</b>	<b>Acompanhar os afastamentos por motivo de saúde dos servidores do IFMS Campus Dourados.</b>
<b>Início execução:</b>	<b>Janeiro</b>
<b>Fim execução:</b>	<b>Dezembro</b>

Macro objetivo	Objetivo estratégico	Meta estratégica
5. APRIMORAR A POLÍTICA DE PESSOAL COM FOCO NOS OBJETIVOS INSTITUCIONAIS	5.3 FOMENTAR A SAÚDE E QUALIDADE DE VIDA DOS SERVIDORES DO IFMS	5.3.2 Diagnosticar, anualmente, o quantitativo dos afastamentos dos servidores do IFMS para tratamento de saúde.
		5.3.3 Monitorar, anualmente, o quantitativo de afastamentos dos servidores do IFMS por acidentes ou doenças profissionais.

<b>Programa - Atividade Institucional</b>
<b>Qualidade de Vida</b>
<b>Painel de Indicadores</b>

Nº	DETALHAMENTO DAS METAS E RESPECTIVAS AÇÕES	PRODUTO / RESULTADO	QTD.	INVESTIMENTO NECESSÁRIO	SETOR RESPONSÁVEL	SETOR CORRESPONSÁVEL	SETOR COPARTICIPANTE	MÊS INÍCIO	MÊS FIM	IDENTIFICAÇÃO DO RISCO	ÍNDICES	INDICADOR	CAT (SINAES)
----	--	---------------------	------	-------------------------	-------------------	----------------------	----------------------	------------	---------	------------------------	---------	-----------	--------------

21.1	Desenvolver, através de 1 ação, o diagnóstico do quantitativo dos afastamentos dos servidores do IFMS Campus Dourados para tratamento de saúde.	Diagnóstico realizado.	1	R\$ 0,00	DR-COGEPI			Março	Dezembro	Não realizar o controle do(s) afastamento(s).	Índice de execução	Ação realizada = sim ou não.	Políticas de gestão
21.1.1	Elaborar 2 relatórios anuais para acompanhamento dos afastamentos dos servidores do IFMS Campus Dourados.	Relatórios elaborados.	2	R\$ 0,00	DR-COGEPI								
21.2	Desenvolver, através de 1 ação, o monitoramento do quantitativo de afastamentos dos servidores do IFMS Campus Dourados por acidentes ou doenças profissionais.	Ação realizada.	1	R\$ 0,00	DR-COGEPI			Março	Dezembro	Não realizar o controle dos afastamentos dos servidores.	Índice de execução	Ação realizada = sim ou não.	Políticas de gestão
21.2.1	Monitorar, semestralmente, através de relatório, o quantitativo de afastamentos dos servidores do IFMS Campus Dourados por acidentes ou doenças profissionais.	Relatório realizado.	2	R\$ 0,00	DR-COGEPI								

### OBJETIVO Nº 22

<b>Descrição:</b>	Acompanhar a distribuição da carga horária docente entre os tipos de atividades (ensino, pesquisa e extensão).
<b>Início execução:</b>	Março
<b>Fim execução:</b>	Dezembro

Macro objetivo	Objetivo estratégico	Meta estratégica
2. DESENVOLVER, PRODUZIR E DIFUNDIR A CIÊNCIA, TECNOLOGIA E INOVAÇÃO PARA A SOCIEDADE EM ÂMBITO LOCAL, REGIONAL E NACIONAL	2.4 ESTIMULAR A PESQUISA APLICADA, A INOVAÇÃO, A PRODUÇÃO CULTURAL, O EMPREENDEDORISMO, E COOPERATIVISMO CONSOLIDANDO A INTEGRAÇÃO ENTRE ENSINO, PESQUISA E EXTENSÃO	2.4.3 Alcançar 10% da carga horária docente para atividades de pesquisa e inovação até 2023.

### Programa - Atividade Institucional

Nº	DETALHAMENTO DAS METAS E RESPECTIVAS AÇÕES	PRODUTO / RESULTADO	QTD.	INVESTIMENTO NECESSÁRIO	SETOR RESPONSÁVEL	SETOR CORRESPONSÁVEL	SETOR COPARTICIPANTE	MÊS INÍCIO	MÊS FIM	IDENTIFICAÇÃO DO RISCO	ÍNDICES	INDICADOR	CAT (SINAES)
22.1	Monitorar semestralmente a distribuição da carga horária dos diferentes tipos de atividade dos docentes.	Relatório semestral.	2	R\$ 0,00	DR-DIREN   DR-COINF   DR-COPAD   DR-COTJO   DR-COGEN   DR-COERI   DR-COPEI			Março	Dezembro	- PIT não preenchido. - PIT não aprovado.	Índice de execução	Relatórios gerados? Sim ou Não.	Políticas de gestão
22.1.1	Criar e manter atualizada uma planilha com a discriminação da carga horária destinada às atividades de ensino, pesquisa e extensão e gestão dos docentes.	Planilha criada e atualizada.	1	R\$ 0,00	DR-DIREN   DR-COINF   DR-COGEN   DR-COPAD   DR-COTJO   DR-COPEI   DR-COERI								

### OBJETIVO Nº 23

Descrição:	Criar ações para ampliação do uso e acesso ao acervo bibliográfico virtual no campus.
Início execução:	Março
Fim execução:	Dezembro

Macro objetivo	Objetivo estratégico	Meta estratégica
4. PROMOVER A GESTÃO PÚBLICA EFETIVA, PROPICIANDO INFRAESTRUTURA ADEQUADA E SUSTENTABILIDADE ORÇAMENTÁRIA	4.3 PROPICIAR A INFRAESTRUTURA FÍSICA E TECNOLÓGICA ADEQUADAS PARA ATIVIDADES ACADÊMICAS, ADMINISTRATIVAS E CULTURAIS	4.3.3 Aumentar em 10% ao ano, tendo como base o ano de 2019, o quantitativo de empréstimos do acervo bibliográfico físico das nossas biblioteca para os estudantes do ensino médio, graduação e Pós graduação , atingindo no mínimo 30% no ano de 2023.
		4.3.4 Aumentar em 10% o índice de acesso ao acervo da biblioteca virtual dos estudantes dos cursos de graduação e pós graduação a cada ano de vigência do PDI 2019-2023, a partir de 2021, tendo como base o ano de 2020, atingindo no mínimo 30% no ano de 2023.
		4.3.5 Aumentar em 5% o índice de acesso ao acervo da bibliográfico virtual da CAPES, dos estudantes dos cursos técnicos, graduação e pós graduação, a cada ano de vigência do PDI 2019-2023, a partir de 2021, tendo como base o ano de 2020, atingindo no mínimo 15% no ano de 2023.
		4.3.6 Aumentar em 5% o índice de acesso ao acervo da bibliográfico virtual da ABNT, dos estudantes dos cursos técnicos, graduação e pós graduação, a cada ano de vigência do PDI 2019-2023, a partir de 2021, tendo como base o ano de 2020, atingindo no mínimo 15% no ano de 2023.

#### Programa - Atividade Institucional

Nº	DETALHAMENTO DAS METAS E RESPECTIVAS AÇÕES	PRODUTO / RESULTADO	QTD.	INVESTIMENTO NECESSÁRIO	SETOR RESPONSÁVEL	SETOR CORRESPONSÁVEL	SETOR COPARTICIPANTE	MÊS INÍCIO	MÊS FIM	IDENTIFICAÇÃO DO RISCO	ÍNDICES	INDICADOR	CAT (SINAES)
23.1	Aumentar pelo menos 10% o índice de acesso ao acervo da biblioteca virtual dos estudantes dos cursos de graduação.	Acessos realizados.	1	R\$ 0,00	DR-IFMS   DR-BIBLI			Março	Dezembro	Impossibilidade de acesso ao acervo.	Índice de execução	Taxa de acessos realizados (>ou=10%) em comparação com o ano de 2020.	Políticas acadêmicas
23.1.1	Realizar pelo menos um treinamento ao ano com os estudantes da graduação sobre como realizar o acesso ao acervo da biblioteca virtual.	Treinamento realizado.	1	R\$ 0,00	DR-IFMS   DR-BIBLI								
23.2	Aumentar em pelo menos 5% o índice de acesso ao acervo da biblioteca virtual da CAPES e do acervo da biblioteca virtual da ABNT pelos estudantes dos cursos técnicos, graduação e pós-graduação.	Acessos realizados.	1	R\$ 0,00	DR-IFMS   DR-BIBLI			Março	Dezembro	Impossibilidade de acesso aos acervos.	Índice de execução	Taxa de acessos realizados (>ou=5%) em relação aos acessos realizados em 2020.	Políticas acadêmicas

23.2.1	Realizar pelo menos um treinamento ao ano com os estudantes dos cursos técnicos e de graduação sobre como realizar o acesso ao acervo da biblioteca virtual da CAPES e do acervo da biblioteca virtual da ABNT.	Treinamento realizado.	1	R\$ 0,00	DR-IFMS   DR-BIBLI								
--------	---	------------------------	---	----------	--------------------	--	--	--	--	--	--	--	--

### OBJETIVO Nº 24

<b>Descrição:</b>	Apoiar e acompanhar as atividades do Núcleo Docente Estruturante do Curso Superior de Tecnologia em Jogos Digitais.
<b>Início execução:</b>	Fevereiro
<b>Fim execução:</b>	Dezembro

Macro objetivo	Objetivo estratégico	Meta estratégica
1. FORMAR PROFISSIONAIS CRÍTICOS E HUMANISTAS EM CONSONÂNCIA COM AS DEMANDAS DA SOCIEDADE	1.6 CONSOLIDAR A INTEGRAÇÃO ENTRE ENSINO, PESQUISA E EXTENSÃO	1.6.1 Implementar, até 2021, em 100% dos cursos ofertados, a curricularização da extensão nos cursos de graduação e até 2023 a curricularização da pesquisa nos cursos de Pós Graduação.

#### Programa - Atividade Institucional

Nº	DETALHAMENTO DAS METAS E RESPECTIVAS AÇÕES	PRODUTO / RESULTADO	QTD.	INVESTIMENTO NECESSÁRIO	SETOR RESPONSÁVEL	SETOR CORRESPONSÁVEL	SETOR COPARTICIPANTE	MÊS INÍCIO	MÊS FIM	IDENTIFICAÇÃO DO RISCO	ÍNDICES	INDICADOR	CAT (SINAES)
24.1	Incentivar os encontros do NDE para discussão sobre a curricularização da extensão no curso superior, conforme orientações da Diretoria de Graduação, para a implantação da mesma.	Curricularização da extensão.	1	R\$ 0,00	DR-IFMS   DR-COTJO			Fevereiro	Dezembro	Não aprovação de novo PPC.	Índice de execução	Curricularização da extensão implantada? (Sim ou não).	Políticas acadêmicas
24.1.1	Elaboração e aprovação de Projeto Pedagógico de Curso reestruturado.	Projeto Pedagógico de Curso aprovado.	1	R\$ 0,00	DR-IFMS   DR-COTJO								

### OBJETIVO Nº 25

<b>Descrição:</b>	Captar parcerias para desenvolvimento de projetos institucionais.
<b>Início execução:</b>	Março
<b>Fim execução:</b>	Dezembro

Macro objetivo	Objetivo estratégico	Meta estratégica
2. DESENVOLVER, PRODUZIR E DIFUNDIR A CIÊNCIA, TECNOLOGIA E INOVAÇÃO PARA A SOCIEDADE EM ÂMBITO LOCAL, REGIONAL E NACIONAL	2.1 PROMOVER A INTERAÇÃO COM A SOCIEDADE PARA PRODUÇÃO E TRANSFERÊNCIAS DE INOVAÇÕES TECNOLÓGICAS E TECNOLOGIAS SOCIAIS	2.1.3 Alcançar a quantidade média anual de 2 projetos com fomento externo ou com o apoio do setor privado no atendimento de demandas locais por campi até 2023.

#### Programa - Atividade Institucional

Nº	DETALHAMENTO DAS METAS E RESPECTIVAS AÇÕES	PRODUTO / RESULTADO	QTD.	INVESTIMENTO NECESSÁRIO	SETOR RESPONSÁVEL	SETOR CORRESPONSÁVEL	SETOR COPARTICIPANTE	MÊS INÍCIO	MÊS FIM	IDENTIFICAÇÃO DO RISCO	ÍNDICES	INDICADOR	CAT (SINAES)
----	--	---------------------	------	-------------------------	-------------------	----------------------	----------------------	------------	---------	------------------------	---------	-----------	--------------

25.1	Firmar parcerias para captação de fomento externo ou apoio do setor privado.	Parceria realizada.	1	R\$ 0,00	DR-IFMS   DR-COPEI   DR-COERI			Março	Dezembro	Não conseguir parceiros.	Índice de execução	Parceria realizada? (Sim ou não)	Desenvolvimento institucional
25.1.1	Submeter pelo menos um projeto com fomento externo ou apoio do setor privado.	Projeto submetido.	1	R\$ 0,00	DR-IFMS   DR-COPEI   DR-COERI								

## OBSERVAÇÕES/JUSTIFICATIVAS DO PAE

--- No PAE 2021, foram contempladas as seguintes Metas Estratégicas do Plano de METAS do Campus Dourados: 1.1.2, 1.1.3; 1.2.1 a 1.2.5; 1.5.1; 1.5.3; 1.5.4; 2.4.2; 2.5.1; 4.5.3; 5.1.1 e 5.1.2; --- Foram incluídas Metas Estratégicas GERAIS nos seguintes objetivos: \* Objetivo 2 (Meta estratégica 2.3.3); Obj. 4 (Meta estratégica 4.1.2); Obj. 7 (Meta estratégica 5.2.2); Obj. 8 (Meta estratégica 5.3.1); Obj. 9 (Meta estratégica 4.3.1); Obj. 10 (Meta estratégica 4.1.1); Obj. 15 (Meta estratégica 2.2.1) e nos Objetivos 16 a 19 (Meta estratégica 4.1.2).

Após a reunião com a Dipla realizado início de FEV/2021, informamos que dos 29 objetivos, restou apenas 20 (com a unificação e/ou exclusão de objetivos e metas operacionais), bem como alteração nas metas estratégicas do Ensino e Administração.

19/03/2021: Considerando o relatório de análise realizada pela Dipla, destacamos que foram realizadas as alterações no PAE 2021. Vale ressaltar que foi incluído um NOVO objetivo Nº 21, incluindo as metas estratégicas (5.3.2 e 5.3.3) do Plano de Metas de Dourados.

Justifica-se a não inserção da meta "1.4.2 – Institucionalizar em cada campi do IFMS, até 2023, um núcleo de arte e cultura" no PAE 2021 do IFMS Campus Dourados pois a criação deste núcleo é de responsabilidade da Proex, sendo que a indicação dos representantes do campus foi realizada em 2020. O campus aguarda a publicação da portaria de criação dos núcleos.

Justifica-se a não inserção da meta "1.4.3 - Desenvolver no mínimo, um evento de arte e um de cultura, além da semana de arte e cultura, anualmente, nos dez campi do IFMS, a partir dos núcleos de arte e cultura" porque aguardamos a constituição do Núcleo de Arte e Cultura do campus.

Foi incluído um novo objetivo no PAE, o Objetivo 22, para atender a Meta Estratégica 2.4.3.

Foi inserido no OBJETIVO 1 - as METAS 2 e 3, referentes às Metas Estratégicas: "2.4.1 - Atingir a média anual de 3 projetos de pré-incubação por unidade de TecnolFs ativa" e "2.4.2 - Alcançar 1 projeto de incubação por unidade de TecnolFs ativa/ano e 1 empresa graduada até 2023".

Justifica-se a não inserção da META 2.3.4, o Campus Dourados não executa de forma direta essa meta estratégica. A meta 2.3.4 é uma ação realizada pela reitoria através da ASCOM.

A meta estratégica 4.3.3. não poderá ser realizada considerando o contexto da pandemia e continuidade da suspensão das atividades administrativas e letivas presenciais no IFMS em 2021.

A meta estratégica 3.2.3. não será realizada pois o Campus Dourados já possui quadra poliesportiva desde 2019.

A meta estratégica 3.1.2 não foi inserida pois entendemos que o aumento de estudantes atendidos pela Assistência Estudantil depende do orçamento destinado e não necessariamente ação específica do campus. Em 2020 foi realizado um mapeamento pela Comissão de Permanência e Êxito para saber o perfil dos estudantes ingressantes na instituição.

A meta estratégica 1.3.1 não foi inserida pois em consulta no ano de 2020 sobre essa ação, a PROEX informou que essa ação está ocorrendo de forma sistêmica.

A meta estratégica 1.4.1 não foi inserida pois entendemos que o Programa de Esportes do IFMS trata-se de uma ação institucional e sistêmica.

A meta estratégica 2.4.4 não foi inserida pois entendemos que para atingir esta meta há a necessidade de disposição dos servidores em participar das atividades estabelecidas.

A meta estratégica 1.6.1 foi parcialmente inserida, pois não tivemos abertura de novas turmas de cursos de Pós-Graduação.

A meta estratégica 2.1.1 não foi inserida pois entendemos que o depósitos de patentes e registros de propriedade intelectual devem surgir dos interessados, não dependendo de ações do campus.

A meta estratégica 2.1.2 não foi inserida pois entendemos que transferências de tecnologias ou acordo de licenciamento de 3% dos depósitos de patentes ou registros de propriedade intelectual devem surgir dos interessados, não dependendo de ações do campus.

A meta estratégica 1.6.2 não foi inserida pois os cursos técnicos e de graduação do campus não possuem obrigatoriedade de apresentação de TCC como requisito de conclusão.



PLANO ANUAL ESPECÍFICO - 2021													
Unidade:		Câmpus Jardim											
Subunidade:		JD-IFMS											
OBJETIVO Nº 1													
Descrição:		Ofertar, no mínimo, um novo curso no campus Jardim											
Início execução:		Fevereiro											
Fim execução:		Dezembro											
Macro objetivo	Objetivo estratégico	Meta estratégica											
1. FORMAR PROFISSIONAIS CRÍTICOS E HUMANISTAS EM CONSONÂNCIA COM AS DEMANDAS DA SOCIEDADE	1.1 OFERTAR CURSOS E AÇÕES QUE ATENDAM ÀS DEMANDAS PRODUTIVAS SOCIAIS E CULTURAIS LOCAIS	1.1.1 Identificar e estabelecer os eixos tecnológicos a serem ofertados em cada campi, de acordo com as demandas regionais.											
		1.1.2 Ofertar 75% dos cursos presenciais, a cada ano de vigência do PDI, em cada campus, relacionados aos eixos tecnológicos do campus, identificados de acordo com as demandas regionais.											
		1.1.3 Ofertar, em cada ano de vigência do PDI, vagas em cada campus em observação aos percentuais estabelecidos na Lei de Criação dos IFs e do Plano Nacional de Educação (PNE): 50% nos cursos técnicos, 20% nos cursos de formação de professores, 10% nos cursos de Educação de Jovens e Adultos.											
	1.2 PROMOVER O ACESSO INCLUSIVO, À PERMANÊNCIA, AO ÊXITO E A VERTICALIZAÇÃO DA EDUCAÇÃO PROFISSIONAL, CIENTÍFICA E TECNOLÓGICA	1.2.1 Aumentar o percentual de preenchimento de vagas ofertadas para 95% até 2023.											
1.2.5 Promover a verticalização de cursos de qualificação profissional, cursos técnicos, cursos de graduação e cursos de pós-graduação, atingindo a melhoria do índice percentual de verticalização de no mínimo 1% em cada ano de vigência do PDI, em cada campus, até 2023.													
1.2.4 Aumentar, tendo com base o ano de 2018, a taxa de conclusão em 10% anualmente, totalizando 50% em 2023.													
Programa - Atividade Institucional													
Avaliação de Curso													
Nº	DETALHAMENTO DAS METAS E RESPECTIVAS AÇÕES	PRODUTO / RESULTADO	QTD.	INVESTIMENTO NECESSÁRIO	SETOR RESPONSÁVEL	SETOR CORRESPONSÁVEL	SETOR COPARTICIPANTE	MÊS INÍCIO	MÊS FIM	IDENTIFICAÇÃO DO RISCO	ÍNDICES	INDICADOR	CAT (SINAES)

1.1	Ofertar 2 cursos Fic em 2021.	PPC e matrículas para o campus.	2	R\$ 80.000,00	JD-DIREN   JD-ADEPE   JD-COINF   JD-COETI   JD-COBAR   JD-COLCP   JD-DIRGE   JD-GABIN					Fevereiro	Dezembro	Não passar pela aprovação do Cosup.	Índice de eficácia	(Novas metas) Taxa de oferta de cursos: Qtd de Cursos ofertados/ qtd de cursos previstos) *100	Desenvolvimento institucional
1.1.1	Encaminhar os processos dos cursos para aprovação do Cosup;	Matrículas para o campus	2	R\$ 0,00	JD-IFMS   JD-ADEPE   JD-DIREN										
1.1.2	Implantar o curso Fic Projetista de Móveis.	Matrículas para o campus	1	R\$ 80.000,00	JD-IFMS   JD-COETI   JD-COBAR   JD-DIREN   JD-DIRGE										
1.1.3	Implantar o curso Fic Instalador e Reparador de Redes de Computadores.	Matrículas para o campus.	1	R\$ 0,00	JD-IFMS   JD-COINF   JD-COLCP   JD-DIREN										

### OBJETIVO Nº 2

<b>Descrição:</b>	Propor ações de intervenção buscando reduzir a taxa de evasão em 5%, diminuir a retenção em 5% e aumentar a taxa de conclusão em 10% em relação ao ano anterior.
<b>Início execução:</b>	Fevereiro
<b>Fim execução:</b>	Dezembro

Macro objetivo	Objetivo estratégico	Meta estratégica
1. FORMAR PROFISSIONAIS CRÍTICOS E HUMANISTAS EM CONSONÂNCIA COM AS DEMANDAS DA SOCIEDADE	1.2 PROMOVER O ACESSO INCLUSIVO, À PERMANÊNCIA, AO ÊXITO E A VERTICALIZAÇÃO DA EDUCAÇÃO PROFISSIONAL, CIENTÍFICA E TECNOLÓGICA	1.2.2 Reduzir, tendo com base o ano de 2018, a taxa de evasão em 5% anualmente, totalizando 25% em 2023.
		1.2.4 Aumentar, tendo com base o ano de 2018, a taxa de conclusão em 10% anualmente, totalizando 50% em 2023.
		1.2.3 Reduzir, tendo com base o ano de 2018, a taxa de retenção em 5% anualmente até 2023. Com exceção dos campi Dourados, Jardim e Naviraí em que a data base é 2020.
	1.4 PROMOVER ATIVIDADES CULTURAIS E ESPORTIVAS PARA O DESENVOLVIMENTO HUMANO	1.4.3 Desenvolver no mínimo um evento de arte e um de cultura, além da semana de arte e cultura, anualmente, nos dez campi do IFMS, a partir da institucionalização dos núcleos de arte e cultura.



2.1.4	Propor a criação do Dia da Cultura Nerd no Campus Jardim ( de forma remota se for necessário)	Realização do Dia da Cultura Nerd	1	R\$ 0,00	JD-IFMS   JD-ADEPE   JD-DIREN   JD-NUGED   JD-COINF   JD-COLCP   JD-GABIN   JD-DIRGE								
2.1.5	Propor a realização de ações que já aconteciam no campus (de forma remota se for necessário) como Festa Junina, Festa do Halloween e Quarta Cultural para a comunidade interna e externa do IFMS campus Jardim;	Ações realizadas	1	R\$ 2.000,00	JD-IFMS   JD-ADEPE   JD-DIREN   JD-GABIN   JD-NUGED								

### OBJETIVO Nº 3

<b>Descrição:</b>	Promover ações para acompanhar os egressos 2020
<b>Início execução:</b>	Janeiro
<b>Fim execução:</b>	Dezembro

Macro objetivo	Objetivo estratégico	Meta estratégica
1. FORMAR PROFISSIONAIS CRÍTICOS E HUMANISTAS EM CONSONÂNCIA COM AS DEMANDAS DA SOCIEDADE	1.3 SISTEMATIZAR E EFETIVAR O ACOMPANHAMENTO DE EGRESSOS	1.3.1 Ampliar anualmente, em 10% o índice percentual de acompanhamento de egressos, tendo como base o ano de 2020.

<b>Programa - Atividade Institucional</b>
Programa de Acompanhamento de Egressos

Nº	DETALHAMENTO DAS METAS E RESPECTIVAS AÇÕES	PRODUTO / RESULTADO	QTD.	INVESTIMENTO NECESSÁRIO	SETOR RESPONSÁVEL	SETOR CORRESPONSÁVEL	SETOR COPARTICIPANTE	MÊS INÍCIO	MÊS FIM	IDENTIFICAÇÃO DO RISCO	ÍNDICES	INDICADOR	CAT (SINAES)
3.1	Realizar dois eventos anuais para que os egressos possam compartilhar com estudantes e servidores do campus o que fizeram após sair do IFMS.	Evento realizado	2	R\$ 400,00	JD-IFMS   JD-ADEPE   JD-DIRGE   JD-DIREN   JD-GABIN			Fevereiro	Dezembro	Não conseguir a participação de um número desejável de egressos.	Índice de execução	Taxa de Conclusão dos eventos: (qtd de evento realizado /qtd de evento previsto) *100	Políticas acadêmicas
3.1.1	Criar um evento em cada semestre para que os egressos possam compartilhar com estudantes e servidores do campus o que fizeram após sair do IFMS.	Evento realizado.	1	R\$ 400,00	JD-IFMS   JD-DIREN   JD-ADEPE   JD-DIRGE   JD-GABIN								

### OBJETIVO Nº 4

Descrição:	Desenvolver evento institucional que incentive as práticas esportivas, expressões artísticas e culturais concomitantemente.
Início execução:	Fevereiro
Fim execução:	Dezembro

Macro objetivo	Objetivo estratégico	Meta estratégica
1. FORMAR PROFISSIONAIS CRÍTICOS E HUMANISTAS EM CONSONÂNCIA COM AS DEMANDAS DA SOCIEDADE	1.4 PROMOVER ATIVIDADES CULTURAIS E ESPORTIVAS PARA O DESENVOLVIMENTO HUMANO	1.4.2 Institucionalizar em cada campi do IFMS, até 2023, um núcleo de arte e cultura.
		1.4.3 Desenvolver no mínimo um evento de arte e um de cultura, além da semana de arte e cultura, anualmente, nos dez campi do IFMS, a partir da institucionalização dos núcleos de arte e cultura.

**Programa - Atividade Institucional**

**Calendário Acadêmico**

Nº	DETALHAMENTO DAS METAS E RESPECTIVAS AÇÕES	PRODUTO / RESULTADO	QTD.	INVESTIMENTO NECESSÁRIO	SETOR RESPONSÁVEL	SETOR CORRESPONSÁVEL	SETOR COPARTICIPANTE	MÊS INÍCIO	MÊS FIM	IDENTIFICAÇÃO DO RISCO	ÍNDICES	INDICADOR	CAT (SINAES)
4.1	Inserir no calendário acadêmico uma gincana interclasse que contemple tanto atividades esportivas quanto artísticas e culturais.	Gincana inserida no calendário acadêmico.	1	R\$ 6.000,00	JD-IFMS   JD-DIREN   JD-GABIN			Fevereiro	Julho	A pandemia não ter terminado e as atividades estarem acontecendo remotamente;	Índice de execução	Gincana inserida no calendário acadêmico: sim ou não	Políticas acadêmicas
4.1.1	Solicitar a inserção da gincana interclasse no calendário acadêmico.	Inserção da gincana no calendário	1	R\$ 6.000,00	JD-IFMS   JD-DIREN   JD-GABIN								
4.1.2	Realizar reuniões para verificar como está a organização da gincana interclasse.	Atas das reuniões	1	R\$ 0,00	JD-IFMS   JD-DIREN   JD-GABIN								

**OBJETIVO Nº 5**

Descrição:	Expandir a oferta de cursos EAD nos municípios da área de abrangência do Campus
Início execução:	Fevereiro
Fim execução:	Dezembro

Macro objetivo	Objetivo estratégico	Meta estratégica
1. FORMAR PROFISSIONAIS CRÍTICOS E HUMANISTAS EM CONSONÂNCIA COM AS DEMANDAS DA SOCIEDADE	1.5 AMPLIAR O USO DE TECNOLOGIAS EDUCACIONAIS E A OFERTA DA EDUCAÇÃO A DISTÂNCIA	1.5.3 Atender anualmente, com a oferta de cursos, 25 municípios do estado de Mato Grosso do Sul, por meio da EAD.
		1.5.4 Realizar a efetivação de 10 mil matrículas anuais nos cursos EAD.

**Programa - Atividade Institucional**

Nº	DETALHAMENTO DAS METAS E RESPECTIVAS AÇÕES	PRODUTO / RESULTADO	QTD.	INVESTIMENTO NECESSÁRIO	SETOR RESPONSÁVEL	SETOR CORRESPONSÁVEL	SETOR COPARTICIPANTE	MÊS INÍCIO	MÊS FIM	IDENTIFICAÇÃO DO RISCO	ÍNDICES	INDICADOR	CAT (SINAES)
5.1	Ofertar curso Técnico Subsequente ou Tecnólogo, por meio da EAD, em no mínimo um município da área de abrangência do Campus .	Matrículas	1	R\$ 6.000,00	JD-IFMS   JD-DIRGE   JD-GABIN   JD-DIREN			Fevereiro	Dezembro	Os gestores das cidades pólo não auxiliarem na implantação dos cursos em EAD	Índice de eficácia	Um curso EAD foi implantado? SIM ( ) NÃO ( )	Desenvolvimento institucional
5.1.1	Visitar os gestores das cidades de Bonito, Guia Lopes da Laguna, Bela Vista, Nioaque, Porto Murtinho e Caracol visando aproximar as instituições e propor parcerias para ofertar os cursos Técnicos Subsequentes e Tecnólogo em EAD	Matrículas	1	R\$ 1.000,00	JD-IFMS   JD-DIRGE   JD-GABIN								
5.1.2	Fazer reuniões bimestrais com os coordenadores dos cursos e tutores para verificar como será o funcionamento dos cursos.	Atas das reuniões	6	R\$ 0,00	JD-IFMS   JD-DIREN   JD-COINF   JD-COETI								

#### OBJETIVO Nº 6

<b>Descrição:</b>	Aumentar em 10%, em comparação ao ano de 2020, o número de projetos de pesquisa e extensão do campus Jardim.
<b>Início execução:</b>	Fevereiro
<b>Fim execução:</b>	Dezembro

Macro objetivo	Objetivo estratégico	Meta estratégica
1. FORMAR PROFISSIONAIS CRÍTICOS E HUMANISTAS EM CONSONÂNCIA COM AS DEMANDAS DA SOCIEDADE	1.6 CONSOLIDAR A INTEGRAÇÃO ENTRE ENSINO, PESQUISA E EXTENSÃO	1.6.1 Implementar, até 2021, em 100% dos cursos ofertados, a curricularização da extensão nos cursos de graduação e até 2023 a curricularização da pesquisa nos cursos de Pós Graduação.
		1.6.2 Alcançar no mínimo, 05 trabalhos de iniciação científica, por campi, como equivalentes ao TCC no nível médio e graduação até 2023.
2. DESENVOLVER, PRODUZIR E DIFUNDIR A CIÊNCIA, TECNOLOGIA E INOVAÇÃO PARA A SOCIEDADE EM ÂMBITO LOCAL, REGIONAL E NACIONAL	2.4 ESTIMULAR A PESQUISA APLICADA, A INOVAÇÃO, A PRODUÇÃO CULTURAL, O EMPREENDEDORISMO, E COOPERATIVISMO CONSOLIDANDO A INTEGRAÇÃO ENTRE ENSINO, PESQUISA E EXTENSÃO	2.4.4 Alcançar até 2021 o índice anual de 10% de participação dos servidores nos campi e reitoria, nas atividades de extensão, artísticas e culturais, com base em 2018, e manter tal índice até 2023.







7.1.2	Reunir junto à Coordenação de Pesquisa e Direção Geral, os projetos que atenderiam diretamente necessidades específicas do setor privado a fim de firmar parcerias e fomentos externos.	Ata e desdobramentos ocasionados após a reunião.	1	R\$ 0,00	JD-IFMS   JD-DIRGE   JD-DIREN								
-------	---	--	---	----------	-------------------------------	--	--	--	--	--	--	--	--

### OBJETIVO Nº 8

<b>Descrição:</b>	Investir 0,80% do orçamento anual de custeio do campus Jardim para aplicar em publicidade e propaganda a fim de melhorar a divulgação de nossos editais de seleção.
<b>Início execução:</b>	Fevereiro
<b>Fim execução:</b>	Dezembro

Macro objetivo	Objetivo estratégico	Meta estratégica
2. DESENVOLVER, PRODUZIR E DIFUNDIR A CIÊNCIA, TECNOLOGIA E INOVAÇÃO PARA A SOCIEDADE EM ÂMBITO LOCAL, REGIONAL E NACIONAL	2.3 FORTALECER A IMAGEM INSTITUCIONAL JUNTO AOS PÚBLICOS ESTRATÉGICOS	2.3.4 Aplicar 0,80% do orçamento anual de custeio de cada campus e reitoria em publicidade de utilidade pública a partir de 2020.

### Programa - Atividade Institucional

Nº	DETALHAMENTO DAS METAS E RESPECTIVAS AÇÕES	PRODUTO / RESULTADO	QTD.	INVESTIMENTO NECESSÁRIO	SETOR RESPONSÁVEL	SETOR CORRESPONSÁVEL	SETOR COPARTICIPANTE	MÊS INÍCIO	MÊS FIM	IDENTIFICAÇÃO DO RISCO	ÍNDICES	INDICADOR	CAT (SINAES)
8.1	Criar calendário de Publicidade e Propaganda junto à Comissão de divulgação do campus para divulgar os editais de ingresso que precisam de mais publicidade	Calendário criado.	1	R\$ 0,00	JD-IFMS   JD-GABIN   JD-DIRGE   JD-SERTI			Fevereiro	Dezembro	Não conseguir a divulgação necessária para atender o público alvo.	Índice de eficácia	Divulgações realizadas? ( ) sim ( ) não	Desenvolvimento institucional
8.1.1	Realizar reuniões com Auxiliar da Ascom e Comissão de divulgação do campus para decidir quais editais precisam de mais divulgação em meios de comunicação.	Ata das reuniões	1	R\$ 0,00	JD-IFMS   JD-DIRGE   JD-GABIN								

### OBJETIVO Nº 9

<b>Descrição:</b>	Aumentar o número de projetos da TecnolF.
<b>Início execução:</b>	Fevereiro
<b>Fim execução:</b>	Dezembro

Macro objetivo	Objetivo estratégico	Meta estratégica
2. DESENVOLVER, PRODUZIR E DIFUNDIR A CIÊNCIA, TECNOLOGIA E INOVAÇÃO PARA A SOCIEDADE EM ÂMBITO LOCAL, REGIONAL E NACIONAL	2.4 ESTIMULAR A PESQUISA APLICADA, A INOVAÇÃO, A PRODUÇÃO CULTURAL, O EMPREENDEDORISMO, E COOPERATIVISMO CONSOLIDANDO A INTEGRAÇÃO ENTRE ENSINO, PESQUISA E EXTENSÃO	2.4.1 Atingir a média anual de 3 projetos de pré-incubação por unidade de TecnolFs ativa
		2.4.2 Alcançar 1 projeto de incubação por unidade de TecnolFs ativa/ano e 1 empresa graduada até 2023.
		2.4.3 Alcançar 10% da carga horária docente para atividades de pesquisa e inovação até 2023.

### Programa - Atividade Institucional

IF Maker

Tecno IF

Programa de Empreendedorismo Inovador (Pemin)

Apresentação de Plano de Atividade Docente (PAT)

Nº	DETALHAMENTO DAS METAS E RESPECTIVAS AÇÕES	PRODUTO / RESULTADO	QTD.	INVESTIMENTO NECESSÁRIO	SETOR RESPONSÁVEL	SETOR CORRESPONSÁVEL	SETOR COPARTICIPANTE	MÊS INÍCIO	MÊS FIM	IDENTIFICAÇÃO DO RISCO	ÍNDICES	INDICADOR	CAT (SINAES)
9.1	Aumentar em 10 %, em relação a 2020, o número de projetos incubados na TecnoIF do campus Jardim.	Projetos incubados	1	R\$ 0,00	JD-IFMS   JD-DIREN   JD-ADEPE			Fevereiro	Julho	Falta de interesse dos envolvidos.	Índice de eficácia	Qtd de projetos criados/ qtd de projetos previstos	Desenvolvimento institucional
9.1.1	Realizar mais divulgação da Tecno IF para que mais projetos sejam incubados.	Projetos incubados	1	R\$ 0,00	JD-IFMS   JD-ADEPE   JD-DIREN								
9.2	Aumentar em 10%, em relação à 2020, o número de projetos de pesquisa do campus e a participação de docentes em atividades de extensão, artísticas e culturais.	Projetos.	1	R\$ 0,00	JD-IFMS   JD-COERI   JD-COPEI   JD-DIREN			Fevereiro	Dezembro	Desinteresse por parte dos servidores em desenvolver projetos de pesquisa e extensão.	Índice de eficácia	(qtd de projetos em 2021- qtd de projetos em 2020/ qtd de projetos em 2020)*100	Desenvolvimento institucional
9.2.1	Fazer divulgação para os servidores dos editais de pesquisa e extensão do IFMS e incentivar a criação de projetos no campus Jardim.	Projetos de pesquisa e extensão	1	R\$ 0,00	JD-IFMS   JD-COERI   JD-COPEI   JD-DIREN								

### OBJETIVO Nº 10

Descrição:

Aumentar as parcerias entre empresas e instituições externas e o IFMS campus Jardim.

Início execução:	Fevereiro
Fim execução:	Dezembro

<b>Macro objetivo</b>	<b>Objetivo estratégico</b>	<b>Meta estratégica</b>
2. DESENVOLVER, PRODUZIR E DIFUNDIR A CIÊNCIA, TECNOLOGIA E INOVAÇÃO PARA A SOCIEDADE EM ÂMBITO LOCAL, REGIONAL E NACIONAL	2.5 FORTALECER PARCERIAS COM INSTITUIÇÕES E MOVIMENTOS SOCIAIS	2.5.1 Ampliar em 5%, ao ano, o número de parcerias com os setores produtivo, social e cultural, utilizando como base de partida o ano de 2018

### Programa - Atividade Institucional

Nº	DETALHAMENTO DAS METAS E RESPECTIVAS AÇÕES	PRODUTO / RESULTADO	QTD.	INVESTIMENTO NECESSÁRIO	SETOR RESPONSÁVEL	SETOR CORRESPONSÁVEL	SETOR COPARTICIPANTE	MÊS INÍCIO	MÊS FIM	IDENTIFICAÇÃO DO RISCO	ÍNDICES	INDICADOR	CAT (SINAES)
10.1	Fazer mais parcerias com os setores privados, prefeitura municipal bem como com setores que trabalhem com arte e cultura da região de Jardim.	Parcerias	1	R\$ 500,00	JD-IFMS   JD-DIRGE   JD-GABIN			Fevereiro	Dezembro	Não conseguimos as parcerias desejadas.	Índice de eficácia	Parcerias feitas? ( ) sim ( ) Não	Desenvolvimento institucional
10.1.1	Propor parcerias para capacitação dos servidores com outras organizações sociais.	Parceria firmada.	1	R\$ 250,00	JD-IFMS   JD-DIRAD   JD-COERI   JD-GABIN   JD-COPEI   JD-DIRGE   JD-COGEP								
10.1.2	Propor parcerias com empresas para execução dos eventos, obtenção de descontos em serviços ou materiais para servidores.	Parcerias propostas.	1	R\$ 250,00	JD-IFMS   JD-COGEP   JD-DIRGE   JD-GABIN								
10.2	Estabelecer parceria com as empresas privadas de Jardim para realizar mais projetos de pesquisa e extensão em conjunto.	Projetos executados	1	R\$ 0,00	JD-IFMS   JD-DIRGE   JD-DIREN   JD-COERI   JD-COPEI			Fevereiro	Dezembro	Desinteresse por parte dos envolvidos.	Índice de execução	Parcerias firmadas para projetos ( ) sim ( ) não	Desenvolvimento institucional
10.2.1	Criar cronograma com Coordenadores de extensão e pesquisa para levar sugestões de parcerias em projetos às empresas privadas de Jardim e região.	Projetos firmados.	1	R\$ 0,00	JD-IFMS   JD-DIRGE   JD-DIREN   JD-COERI   JD-COPEI								

### OBJETIVO Nº 11

Descrição:	Realizar um Estudo de viabilidade para oferta de alimentação escolar no Campus Jardim.
Início execução:	Fevereiro
Fim execução:	Dezembro

<b>Macro objetivo</b>	<b>Objetivo estratégico</b>	<b>Meta estratégica</b>
3. PROMOVER A INCLUSÃO SOCIAL, ACESSIBILIDADE E RESPEITO À DIVERSIDADE	3.1 GARANTIR E AMPLIAR AS POLÍTICAS INTERNAS DE ASSISTÊNCIA ESTUDANTIL	3.1.1 Institucionalizar a oferta de alimentação escolar, em no mínimo cinco campi do IFMS, até 2023.

**Programa - Atividade Institucional**

Programa de Permanência e Êxito dos Estudantes do IFMS

Política de Responsabilidade Social

Nº	DETALHAMENTO DAS METAS E RESPECTIVAS AÇÕES	PRODUTO / RESULTADO	QTD.	INVESTIMENTO NECESSÁRIO	SETOR RESPONSÁVEL	SETOR CORRESPONSÁVEL	SETOR COPARTICIPANTE	MÊS INÍCIO	MÊS FIM	IDENTIFICAÇÃO DO RISCO	ÍNDICES	INDICADOR	CAT (SINAES)
11.1	Emitir relatório analisando a forma mais viável de se ofertar alimentação escolar no campus Jardim.	Relatório.	1	R\$ 600,00	JD-IFMS   JD-DIRAD   JD-DIRGE   JD-DIREN   JD-COMAT		PROEN	Fevereiro	Dezembro	Excesso de demandas operacionais que afetem as pesquisas, pouco envolvimento dos coparticipantes.	Índice de execução	A elaboração do documento foi realizada? ( ) Sim ( ) Não	Políticas acadêmicas
11.1.1	Visitar dois campi do IFMS para verificar, in locu, a forma como ofertam a alimentação escolar.	Visita ao local.	1	R\$ 600,00	JD-IFMS   JD-DIRAD   JD-DIREN   JD-DIRGE								
11.1.2	Participar de ações da Reitoria que visem fornecer subsídio técnico à oferta de alimentação escolar.	Participação em ações da reitoria.	1	R\$ 0,00	JD-IFMS   JD-DIRAD   JD-DIRGE   JD-DIREN								
11.1.3	Elaborar relatório opinativo sobre a melhor forma de ofertar a alimentação escolar no âmbito do campus Jardim	Relatório	1	R\$ 0,00	JD-IFMS   JD-DIRGE   JD-DIREN   JD-DIRAD								

**OBJETIVO Nº 12**

<b>Descrição:</b>	Construir projetos que estão no Plano Diretor do campus Jardim, contemplando suas necessidades específicas.
<b>Início execução:</b>	Fevereiro
<b>Fim execução:</b>	Dezembro

<b>Macro objetivo</b>	<b>Objetivo estratégico</b>	<b>Meta estratégica</b>
3. PROMOVER A INCLUSÃO SOCIAL, ACESSIBILIDADE E RESPEITO À DIVERSIDADE	3.2 ADEQUAR A INFRAESTRUTURA FÍSICA E TECNOLÓGICA PARA GARANTIA DA ACESSIBILIDADE E PROMOÇÃO DO ESPORTE	3.2.3 Implantar, até 2023, em no mínimo 8 unidades do IFMS, a infraestrutura poliesportiva nos campi do IFMS, a partir da adequação das quadras já existentes e/ou implantação de novos espaços, conforme Plano Diretor.



12.3	Elaborar projetos complementares do Bloco C (estrutural, hidráulico, elétrico) e submetê-los à aprovação dos órgãos competentes.	Elaboração dos projetos complementares	3	R\$ 0,00	JD-IFMS   JD-COBAR   JD-COETI		PRODI	Fevereiro	Setembro	Atrasos etc.	Índice de execução	Taxa de elaboração de projetos = (nº de projetos elaborados / nº de projetos previstos) *100	Desenvolvimento institucional
12.3.1	Submeter projetos complementares para aprovação do Conselho Superior	Aprovação dos projetos complementares	1	R\$ 0,00	JD-IFMS   JD-COETI   JD-DIREN   JD-DIRGE								
12.3.2	Submeter projetos complementares para aprovação da Prefeitura	Projetos Complementares Aprovados pela Prefeitura	1	R\$ 0,00	JD-IFMS   JD-COETI   JD-COBAR   JD-DIRGE   JD-DIREN								
12.3.3	Submeter projetos complementares para aprovação do Corpo de Bombeiros.	Projetos complementares aprovados pelo Corpo de Bombeiros	1	R\$ 0,00	JD-IFMS   JD-DIRAD   JD-COETI   JD-COBAR   JD-DIREN   JD-DIRGE								

**OBJETIVO Nº 13**

<b>Descrição:</b>	<b>Aumentar o índice de acessos aos acervos bibliográficos virtuais</b>
<b>Início execução:</b>	<b>Fevereiro</b>
<b>Fim execução:</b>	<b>Dezembro</b>

Macro objetivo	Objetivo estratégico	Meta estratégica
4. PROMOVER A GESTÃO PÚBLICA EFETIVA, PROPICIANDO INFRAESTRUTURA ADEQUADA E SUSTENTABILIDADE ORÇAMENTÁRIA	4.3 PROPICIAR A INFRAESTRUTURA FÍSICA E TECNOLÓGICA ADEQUADAS PARA ATIVIDADES ACADÊMICAS, ADMINISTRATIVAS E CULTURAIS	4.3.3 Aumentar em 10% ao ano, tendo como base o ano de 2019, o quantitativo de empréstimos do acervo bibliográfico físico das nossas biblioteca para os estudantes do ensino médio, graduação e Pós graduação , atingindo no mínimo 30% no ano de 2023.
		4.3.4 Aumentar em 10% o índice de acesso ao acervo da biblioteca virtual dos estudantes dos cursos de graduação e pós graduação a cada ano de vigência do PDI 2019-2023, a partir de 2021, tendo como base o ano de 2020, atingindo no mínimo 30% no ano de 2023.
		4.3.5 Aumentar em 5% o índice de acesso ao acervo da bibliográfico virtual da CAPES, dos estudantes dos cursos técnicos, graduação e pós graduação, a cada ano de vigência do PDI 2019-2023, a partir de 2021, tendo como base o ano de 2020, atingindo no mínimo 15% no ano de 2023.
		4.3.6 Aumentar em 5% o índice de acesso ao acervo da bibliográfico virtual da ABNT, dos estudantes dos cursos técnicos, graduação e pós graduação, a cada ano de vigência do PDI 2019-2023, a partir de 2021, tendo como base o ano de 2020, atingindo no mínimo 15% no ano de 2023.

**Programa - Atividade Institucional**

**Programa de Permanência e Êxito dos Estudantes do IFMS**

Nº	DETALHAMENTO DAS METAS E RESPECTIVAS AÇÕES	PRODUTO / RESULTADO	QTD.	INVESTIMENTO NECESSÁRIO	SETOR RESPONSÁVEL	SETOR CORRESPONSÁVEL	SETOR COPARTICIPANTE	MÊS INÍCIO	MÊS FIM	IDENTIFICAÇÃO DO RISCO	ÍNDICES	INDICADOR	CAT (SINAES)
13.1	Realizar no mínimo uma capacitação aos servidores lotados no setor da biblioteca.	Capacitação dos servidores do setor.	1	R\$ 600,00	JD-IFMS   JD-DIREN   JD-ADEPE   JD-BIBLI		PROEN	Março	Dezembro	Não conseguir realizar a capacitação dos servidores.	Índice de execução	Taxa de capacitação realizada = (nº de capacitação realizada/nº capacitação previstas) * 100	Desenvolvimento institucional
13.1.1	Reforçar em reuniões com o corpo docente a importância do uso do acervo físico e digital.	Aumento dos índices de acesso aos acervos do IFMS campus Jardim conforme descrição do objetivo.	1	R\$ 0,00	JD-IFMS   JD-DIREN   JD-ADEPE   JD-BIBLI								
13.1.2	Reforçar em reuniões com os discentes a importância do uso do acervo físico e digital.	Aumento dos índices de acesso aos acervos do IFMS campus Jardim conforme descrição do objetivo.	1	R\$ 0,00	JD-IFMS   JD-DIREN   JD-ADEPE								

**OBJETIVO Nº 14**

<b>Descrição:</b>	Capacitar os servidores do campus Jardim de acordo com sua área de atuação.
<b>Início execução:</b>	Fevereiro
<b>Fim execução:</b>	Dezembro

Macro objetivo	Objetivo estratégico	Meta estratégica
5. APRIMORAR A POLÍTICA DE PESSOAL COM FOCO NOS OBJETIVOS INSTITUCIONAIS	5.1 FORTALECER O DESENVOLVIMENTO DE PESSOAS PROMOVENDO A QUALIFICAÇÃO E CAPACITAÇÃO DE SERVIDORES, NO ÂMBITO NACIONAL E INTERNACIONAL COM FOCO NOS OBJETIVOS INSTITUCIONAIS	5.1.1 Capacitar e qualificar 60% dos servidores, conforme o Plano de Desenvolvimento de Pessoas, anualmente, para o atendimento das demandas institucionais, por meio de ações promovidas pelo IFMS ou por parcerias com instituições públicas ou privadas, nacionais ou internacionais.

**Programa - Atividade Institucional**

**Programa de Capacitação e Qualificação de Servidores**

Nº	DETALHAMENTO DAS METAS E RESPECTIVAS AÇÕES	PRODUTO / RESULTADO	QTD.	INVESTIMENTO NECESSÁRIO	SETOR RESPONSÁVEL	SETOR CORRESPONSÁVEL	SETOR COPARTICIPANTE	MÊS INÍCIO	MÊS FIM	IDENTIFICAÇÃO DO RISCO	ÍNDICES	INDICADOR	CAT (SINAES)
14.1	Firmar no mínimo uma parceria para capacitação dos servidores com outras organizações sociais.	Parceria firmada.	1	R\$ 500,00	JD-IFMS   JD-COERI   JD-COGEPE   JD-DIRAD   JD-DIREN   JD-DIRGE   JD-GABIN			Fevereiro	Dezembro	- Não participação de servidores nos treinamentos.	Índice de eficácia	Número de parcerias firmadas > 0	Desenvolvimento institucional
14.1.1	Propor parceria com o Sebrae de Bonito para capacitar os Técnicos Administrativos do campus Jardim nas suas áreas de atuação.	Parcerias propostas.	1	R\$ 250,00	JD-IFMS   JD-DIRGE   JD-COGEPE								
14.1.2	Propor parceria à Secretaria do Estado de Educação, Sed, e à Universidade Estadual do Mato Grosso do Sul, UEMS, para ministrarem capacitações para os docentes do Campus Jardim.	Parcerias propostas.	1	R\$ 250,00	JD-IFMS   JD-COGEPE   JD-DIRGE   JD-DIREN								

**OBJETIVO Nº 15**

<b>Descrição:</b>	Desenvolver atividades de atenção à saúde mental do servidor.
<b>Início execução:</b>	Fevereiro
<b>Fim execução:</b>	Dezembro

Macro objetivo	Objetivo estratégico	Meta estratégica
5. APRIMORAR A POLÍTICA DE PESSOAL COM FOCO NOS OBJETIVOS INSTITUCIONAIS	5.3 FOMENTAR A SAÚDE E QUALIDADE DE VIDA DOS SERVIDORES DO IFMS	5.3.2 Diagnosticar, anualmente, o quantitativo dos afastamentos dos servidores do IFMS para tratamento de saúde.
		5.3.3 Monitorar, anualmente, o quantitativo de afastamentos dos servidores do IFMS por acidentes ou doenças profissionais.





### OBSERVAÇÕES/JUSTIFICATIVAS DO PAE

A meta 1.4.1 não foi inserida, porque como não temos previsão de retorno presencial é complicado tentar inserir nova modalidade esportiva em meio ao trabalho remoto. Quando retornarmos para as atividades presenciais essa meta poderá ser atendida.

A meta 1.5.1 foi realizada na revisão do PPC finalizada em dezembro de 2019 com a implementação de carga - horária em Ead no PPC do curso Técnico em Edificações. Futuramente podemos implementar mais EAD em outros cursos para contribuir com essa meta.

A meta 3.1.2 deve ser realizada em conjunto reitoria e campi é bastante complicado um campi criar objetivos, metas e ações de forma individual sendo que se trata de ação institucional.

As metas 4.5.2 e 4.5.3 não foram contempladas pelo campus com objetivos por causa da mudança das UASGs, como não sabemos como ficarão os processos preferimos aguardar como ficará a organização institucional para depois elaborarmos objetivos e metas para ela.

A meta 5.1.3 já foi atingida por meio do edital de afastamento para técnicos lançado pela Digep em 2020 e no campus Jardim já temos uma servidora afastada cursando Doutorado.

## 3.18 Campus Naviraí

PLANO ANUAL ESPECÍFICO - 2021													
Unidade: Câmpus Naviraí													
Subunidade: NV-IFMS													
OBJETIVO Nº 1													
Descrição:		Identificar cursos ofertados por eixo tecnológico.											
Início execução:		Janeiro											
Fim execução:		Dezembro											
Macro objetivo		Objetivo estratégico					Meta estratégica						
1. FORMAR PROFISSIONAIS CRÍTICOS E HUMANISTAS EM CONSONÂNCIA COM AS DEMANDAS DA SOCIEDADE		1.1 OFERTAR CURSOS E AÇÕES QUE ATENDAM ÀS DEMANDAS PRODUTIVAS SOCIAIS E CULTURAIS LOCAIS					1.1.2 Ofertar 75% dos cursos presenciais, a cada ano de vigência do PDI, em cada campus, relacionados aos eixos tecnológicos do campus, identificados de acordo com as demandas regionais.						
Programa - Atividade Institucional													
Nº	DETALHAMENTO DAS METAS E RESPECTIVAS AÇÕES	PRODUTO / RESULTADO	QTD.	INVESTIMENTO NECESSÁRIO	SETOR RESPONSÁVEL	SETOR CORRESPONSÁVEL	SETOR COPARTICIPANTE	MÊS INÍCIO	MÊS FIM	IDENTIFICAÇÃO DO RISCO	ÍNDICES	INDICADOR	CAT (SINAES)
1.1	Identificar os cursos presenciais ofertados pelo Campus Naviraí por eixo tecnológico em 2021.	Cursos identificados, tabulados e publicados.	1	R\$ 0,00	NV-ADEPE			Janeiro	Dezembro	Alta demanda no setor responsável; Falta de informações para o levantamento da meta.	Índice de execução	Cursos identificados = SIM ou NÃO	Planejamento e avaliação institucional
1.1.1	Relacionar cursos presenciais ofertados pelo Campus por eixo tecnológico.	Cursos relacionados e tabulados.	1	R\$ 0,00	NV-ADEPE								
1.1.2	Indicar o percentual de atendimento de cada curso por eixo.	Percentual de atendimento levantado.	1	R\$ 0,00	NV-ADEPE								
1.1.3	Indicar o percentual total de cursos presenciais vinculados aos eixos estabelecidos	Percentual total de cursos levantados.	1	R\$ 0,00	NV-ADEPE								
1.1.4	Publicar resultado no Boletim Informativo do Campus.	Publicação dos resultados.	1	R\$ 0,00	NV-GABIN								
OBJETIVO Nº 2													
Descrição:		Abrir processo seletivo da Especialização de Docência para a Educação Profissional, Científica e Tecnológica, por meio de edital próprio.											
Início execução:		Janeiro											
Fim execução:		Dezembro											

Macro objetivo	Objetivo estratégico	Meta estratégica
1. FORMAR PROFISSIONAIS CRÍTICOS E HUMANISTAS EM CONSONÂNCIA COM AS DEMANDAS DA SOCIEDADE	1.1 OFERTAR CURSOS E AÇÕES QUE ATENDAM ÀS DEMANDAS PRODUTIVAS SOCIAIS E CULTURAIS LOCAIS	1.1.3 Ofertar, em cada ano de vigência do PDI, vagas em cada campus em observação aos percentuais estabelecidos na Lei de Criação dos IFs e do Plano Nacional de Educação (PNE): 50% nos cursos técnicos, 20% nos cursos de formação de professores, 10% nos cursos de Educação de Jovens e Adultos.

**Programa - Atividade Institucional**

Nº	DETALHAMENTO DAS METAS E RESPECTIVAS AÇÕES	PRODUTO / RESULTADO	QTD.	INVESTIMENTO NECESSÁRIO	SETOR RESPONSÁVEL	SETOR CORRESPONSÁVEL	SETOR COPARTICIPANTE	MÊS INÍCIO	MÊS FIM	IDENTIFICAÇÃO DO RISCO	ÍNDICES	INDICADOR	CAT (SINAES)
2.1	Lançar 1 edital para processo seletivo de Especialização de Docência para a Educação Profissional, Científica e Tecnológica.	Edital lançado.	1	R\$ 0,00	NV-COEDO			Janeiro	Dezembro	Alta demanda no setor responsável; Não conclusão da construção do edital.	Índice de eficácia	Edital lançado = SIM ou NÃO.	Políticas acadêmicas
2.1.1	Construir edital do processo seletivo.	Edital construído.	1	R\$ 0,00	NV-COEDO								
2.1.2	Lançar o edital do processo seletivo.	Edital lançado.	1	R\$ 0,00	NV-COEDO								
2.1.3	Aferir a efetividade do processo seletivo.	Efetividade aferida.	1	R\$ 0,00	NV-COEDO								

**OBJETIVO Nº 3**

<b>Descrição:</b>	Identificar quais os percentuais de atendimento do Campus ao que está estabelecido na Lei de Criação dos IFs e PNE.
<b>Início execução:</b>	Janeiro
<b>Fim execução:</b>	Dezembro

Macro objetivo	Objetivo estratégico	Meta estratégica
1. FORMAR PROFISSIONAIS CRÍTICOS E HUMANISTAS EM CONSONÂNCIA COM AS DEMANDAS DA SOCIEDADE	1.1 OFERTAR CURSOS E AÇÕES QUE ATENDAM ÀS DEMANDAS PRODUTIVAS SOCIAIS E CULTURAIS LOCAIS	1.1.3 Ofertar, em cada ano de vigência do PDI, vagas em cada campus em observação aos percentuais estabelecidos na Lei de Criação dos IFs e do Plano Nacional de Educação (PNE): 50% nos cursos técnicos, 20% nos cursos de formação de professores, 10% nos cursos de Educação de Jovens e Adultos.

**Programa - Atividade Institucional**

Nº	DETALHAMENTO DAS METAS E RESPECTIVAS AÇÕES	PRODUTO / RESULTADO	QTD.	INVESTIMENTO NECESSÁRIO	SETOR RESPONSÁVEL	SETOR CORRESPONSÁVEL	SETOR COPARTICIPANTE	MÊS INÍCIO	MÊS FIM	IDENTIFICAÇÃO DO RISCO	ÍNDICES	INDICADOR	CAT (SINAES)
3.1	Identificar os cursos e modalidades ofertadas pelo Campus, com possibilidade de adequações e evoluções.	Cursos e modalidades ofertadas identificados.	1	R\$ 0,00	NV-ADEPE   NV-DIREN			Janeiro	Dezembro	Alta demanda no setor responsável.	Índice de execução	Cursos identificados = SIM ou NÃO	Planejamento e avaliação intitucional

3.1.1	Relacionar cursos ofertados por modalidade em comparação ao estabelecido por Lei.	Cursos relacionados, conforme estabelecido por Lei.	1	R\$ 0,00	NV-ADEPE   NV-DIREN								
3.1.2	Criar planejamento estratégico para evolução dos cursos em conformidade ao estabelecido na legislação.	Planejamento estratégico criado.	1	R\$ 0,00	NV-ADEPE   NV-DIREN								

#### OBJETIVO Nº 4

<b>Descrição:</b>	<b>Construir plano de ação para evasão, considerando o Planejamento Estratégico Institucional de Permanência e Êxito dos Estudantes (PEIPEE), para 2021.</b>
<b>Início execução:</b>	<b>Janeiro</b>
<b>Fim execução:</b>	<b>Dezembro</b>

Macro objetivo	Objetivo estratégico	Meta estratégica
<b>1. FORMAR PROFISSIONAIS CRÍTICOS E HUMANISTAS EM CONSONÂNCIA COM AS DEMANDAS DA SOCIEDADE</b>	<b>1.2 PROMOVER O ACESSO INCLUSIVO, À PERMANÊNCIA, AO ÊXITO E A VERTICALIZAÇÃO DA EDUCAÇÃO PROFISSIONAL, CIENTÍFICA E TECNOLÓGICA</b>	<b>1.2.2 Reduzir, tendo com base o ano de 2018, a taxa de evasão em 5% anualmente, totalizando 25% em 2023.</b>

#### Programa - Atividade Institucional

Nº	DETALHAMENTO DAS METAS E RESPECTIVAS AÇÕES	PRODUTO / RESULTADO	QTD.	INVESTIMENTO NECESSÁRIO	SETOR RESPONSÁVEL	SETOR CORRESPONSÁVEL	SETOR COPARTICIPANTE	MÊS INÍCIO	MÊS FIM	IDENTIFICAÇÃO DO RISCO	ÍNDICES	INDICADOR	CAT (SINAES)
4.1	Reduzir em 5% a taxa de evasão, em relação à 2018.	Taxa de evasão reduzida.	1	R\$ 0,00	NV-DIREN			Janeiro	Dezembro	Alta demanda do setor responsável; Falha no acompanhamento.	Índice de eficácia	Taxa de evasão de 2021 = (taxa de evasão do ano de 2018 * 0,95) . Essa taxa de evasão do ano de 2018 será observada na Plataforma Nilo Peçanha.	Planejamento e avaliação intitucional
4.1.1	Fazer levantamento de evasão a partir de 2018;	Levantamento da evasão realizado.	1	R\$ 0,00	NV-DIREN								
4.1.2	Criar Plano de Ação para redução da evasão;	Plano de Ação criado.	1	R\$ 0,00	NV-DIREN								
4.1.3	Acompanhamento das ações bimestralmente, através de reuniões.	Reuniões bimestrais realizadas.	6	R\$ 0,00	NV-DIREN								

#### OBJETIVO Nº 5

<b>Descrição:</b>	<b>Construir plano de ação para retenção, considerando o Planejamento Estratégico Institucional de Permanência e Êxito dos Estudantes (PEIPEE), para 2021.</b>
<b>Início execução:</b>	<b>Janeiro</b>

Fim execução:	Dezembro
---------------	----------

Macro objetivo	Objetivo estratégico	Meta estratégica
1. FORMAR PROFISSIONAIS CRÍTICOS E HUMANISTAS EM CONSONÂNCIA COM AS DEMANDAS DA SOCIEDADE	1.2 PROMOVER O ACESSO INCLUSIVO, À PERMANÊNCIA, AO ÊXITO E A VERTICALIZAÇÃO DA EDUCAÇÃO PROFISSIONAL, CIENTÍFICA E TECNOLÓGICA	1.2.3 Reduzir, tendo com base o ano de 2018, a taxa de retenção em 5% anualmente até 2023. Com exceção dos campi Dourados, Jardim e Naviraí em que a data base é 2020.

**Programa - Atividade Institucional**

Nº	DETALHAMENTO DAS METAS E RESPECTIVAS AÇÕES	PRODUTO / RESULTADO	QTD.	INVESTIMENTO NECESSÁRIO	SETOR RESPONSÁVEL	SETOR CORRESPONSÁVEL	SETOR COPARTICIPANTE	MÊS INÍCIO	MÊS FIM	IDENTIFICAÇÃO DO RISCO	ÍNDICES	INDICADOR	CAT (SINAES)
5.1	Reduzir em 5% a taxa de retenção em relação a 2020.	Taxa de retenção reduzida.	1	R\$ 0,00	NV-DIREN			Janeiro	Dezembro	Alta demanda do setor responsável; Falha no acompanhamento.	Índice de eficácia	Taxa de retenção de 2021 = (taxa de retenção do ano de 2020 * 0,95). Essa taxa de retenção do ano de 2019 será observada na Plataforma Nilo Peçanha.	Planejamento e avaliação intitucional
5.1.1	Elaborar diagnóstico de causas de retenção em 2020.	Diagnóstico realizado.	1	R\$ 0,00	NV-DIREN								
5.1.2	Criar Plano de Ação para redução da retenção.	Plano de Ação criado.	1	R\$ 0,00	NV-DIREN								
5.1.3	Realizar o acompanhamento das ações bimestralmente, através de reuniões.	Reuniões bimestrais realizadas.	6	R\$ 0,00	NV-DIREN								

**OBJETIVO Nº 6**

Descrição:	Elaborar plano de ação para ampliar taxa de conclusão de cursos em 2021.
Início execução:	Janeiro
Fim execução:	Dezembro

Macro objetivo	Objetivo estratégico	Meta estratégica
1. FORMAR PROFISSIONAIS CRÍTICOS E HUMANISTAS EM CONSONÂNCIA COM AS DEMANDAS DA SOCIEDADE	1.2 PROMOVER O ACESSO INCLUSIVO, À PERMANÊNCIA, AO ÊXITO E A VERTICALIZAÇÃO DA EDUCAÇÃO PROFISSIONAL, CIENTÍFICA E TECNOLÓGICA	1.2.4 Aumentar, tendo com base o ano de 2018, a taxa de conclusão em 10% anualmente, totalizando 50% em 2023.

**Programa - Atividade Institucional**

Nº	DETALHAMENTO DAS METAS E RESPECTIVAS AÇÕES	PRODUTO / RESULTADO	QTD.	INVESTIMENTO NECESSÁRIO	SETOR RESPONSÁVEL	SETOR CORRESPONSÁVEL	SETOR COPARTICIPANTE	MÊS INÍCIO	MÊS FIM	IDENTIFICAÇÃO DO RISCO	ÍNDICES	INDICADOR	CAT (SINAES)
----	--	---------------------	------	-------------------------	-------------------	----------------------	----------------------	------------	---------	------------------------	---------	-----------	--------------

6.1	Ampliar em 10% a taxa total de concluintes de todos os cursos, em 2021, tendo como base o ano de 2020.	Taxa de concluintes ampliada.	1	R\$ 0,00	NV-DIREN   NV-ADEPE   NV-COINF   NV-COREN   NV-COTAD   NV-COBAG   NV-COPMI   NV-COEDO   NV-COED			Janeiro	Dezembro	Alta demanda no setor responsável; Falha no acompanhamento.	Índice de eficácia	Taxa de concluintes de 2021 = (Quantidade de concluintes efetivados em 2021 - quantidade de concluintes efetivados em 2020) / (quantidade de concluintes efetivos em 2020) * 100.	Planejamento e avaliação intitucional
6.1.1	Elaborar diagnóstico por curso do numero de concluintes e principais dificuldades para conclusão.	Diagnóstico realizado.	1	R\$ 0,00	NV-DIREN   NV-COINF   NV-COEDO   NV-COED   NV-COREN   NV-ADEPE   NV-COPMI   NV-COTAD   NV-COBAG								
6.1.2	Construir Plano de Ação para ampliar numero de concluintes.	Plano de Ação construído.	1	R\$ 0,00	NV-DIREN   NV-COINF   NV-COEDO   NV-COED   NV-COREN   NV-ADEPE   NV-COPMI   NV-COTAD   NV-COBAG								
6.1.3	Acompanhamento das ações bimestralmente, através de reuniões.	Reuniões bimestrais realizadas.	6	R\$ 0,00	NV-DIREN   NV-COINF   NV-COEDO   NV-COED   NV-COREN   NV-ADEPE   NV-COPMI   NV-COTAD   NV-COBAG								

### OBJETIVO Nº 7

<b>Descrição:</b>	Ampliar o índice percentual de acompanhamento de egressos oriundos do Campus Naviraí.
<b>Início execução:</b>	Janeiro
<b>Fim execução:</b>	Dezembro

Macro objetivo	Objetivo estratégico	Meta estratégica
1. FORMAR PROFISSIONAIS CRÍTICOS E HUMANISTAS EM CONSONÂNCIA COM AS DEMANDAS DA SOCIEDADE	1.3 SISTEMATIZAR E EFETIVAR O ACOMPANHAMENTO DE EGRESSOS	1.3.1 Ampliar anualmente, em 10% o índice percentual de acompanhamento de egressos, tendo como base o ano de 2020.

<b>Programa - Atividade Institucional</b>
---

Nº	DETALHAMENTO DAS METAS E RESPECTIVAS AÇÕES	PRODUTO / RESULTADO	QTD.	INVESTIMENTO NECESSÁRIO	SETOR RESPONSÁVEL	SETOR CORRESPONSÁVEL	SETOR COPARTICIPANTE	MÊS INÍCIO	MÊS FIM	IDENTIFICAÇÃO DO RISCO	ÍNDICES	INDICADOR	CAT (SINAES)
----	--	---------------------	------	-------------------------	-------------------	----------------------	----------------------	------------	---------	------------------------	---------	-----------	--------------

7.1	Ampliar em 10%, em 2021, o índice de percentual de acompanhamento de egressos oriundos do Campus Naviraí, em relação ao ano de 2020.	Percentual de acompanhamento de egressos ampliado.	1	R\$ 0,00	NV-DIREN		PROEX	Janeiro	Dezembro	Alta demanda no setor responsável;	Índice de eficácia	Taxa de acompanhamento de egressos em 2021 = (percentual de acompanhamento de egressos em 2021 - percentual de acompanhamento de egressos em 2020) / (percentual de acompanhamento de egressos em 2020) * 100.	Planejamento e avaliação intitucional
7.1.1	Criar mecanismo de levantamento de dados de egressos.	Mecanismo criado.	1	R\$ 0,00	NV-DIREN								
7.1.2	Realizar acompanhamento bimestralmente, através de reuniões.	Reuniões bimestrais realizadas.	6	R\$ 0,00	NV-DIREN								

#### OBJETIVO Nº 8

<b>Descrição:</b>	Institucionalizar, até 2023, duas modalidades esportivas no Campus Naviraí.
<b>Início execução:</b>	Janeiro
<b>Fim execução:</b>	Dezembro

<b>Macro objetivo</b>	<b>Objetivo estratégico</b>	<b>Meta estratégica</b>
1. FORMAR PROFISSIONAIS CRÍTICOS E HUMANISTAS EM CONSONÂNCIA COM AS DEMANDAS DA SOCIEDADE	1.4 PROMOVER ATIVIDADES CULTURAIS E ESPORTIVAS PARA O DESENVOLVIMENTO HUMANO	1.4.1 Institucionalizar, até 2023, duas modalidades esportivas, em cada campi a partir do Programa de Esportes do IFMS.

#### Programa - Atividade Institucional

Nº	DETALHAMENTO DAS METAS E RESPECTIVAS AÇÕES	PRODUTO / RESULTADO	QTD.	INVESTIMENTO NECESSÁRIO	SETOR RESPONSÁVEL	SETOR CORRESPONSÁVEL	SETOR COPARTICIPANTE	MÊS INÍCIO	MÊS FIM	IDENTIFICAÇÃO DO RISCO	ÍNDICES	INDICADOR	CAT (SINAES)
8.1	Realizar levantamento das modalidades de interesse de estudantes e servidores.	Levantamento realizado.	1	R\$ 0,00	NV-DIREN			Janeiro	Dezembro	Alta demanda do setor responsável; Falta de interesse dos servidores e /ou estudantes;	Índice de execução	Levantamento das modalidades realizado = SIM ou NÃO.	Políticas acadêmicas
8.1.1	Levantar as modalidades de interesse de estudantes/servidores, através de pesquisa.	Pesquisa realizada.	1	R\$ 0,00	NV-DIREN								

#### OBJETIVO Nº 9

<b>Descrição:</b>	Reestruturar os Projetos Pedagógicos dos cursos superiores do Campus.
<b>Início execução:</b>	Janeiro
<b>Fim execução:</b>	Dezembro



<b>Macro objetivo</b>	<b>Objetivo estratégico</b>	<b>Meta estratégica</b>
1. FORMAR PROFISSIONAIS CRÍTICOS E HUMANISTAS EM CONSONÂNCIA COM AS DEMANDAS DA SOCIEDADE	1.5 AMPLIAR O USO DE TECNOLOGIAS EDUCACIONAIS E A OFERTA DA EDUCAÇÃO A DISTÂNCIA	1.5.1 Implementar as atividades não presenciais, em 50% dos cursos presenciais, técnico e graduação, até 2023, dentro dos limites permitidos na legislação.

**Programa - Atividade Institucional**

Nº	DETALHAMENTO DAS METAS E RESPECTIVAS AÇÕES	PRODUTO / RESULTADO	QTD.	INVESTIMENTO NECESSÁRIO	SETOR RESPONSÁVEL	SETOR CORRESPONSÁVEL	SETOR COPARTICIPANTE	MÊS INÍCIO	MÊS FIM	IDENTIFICAÇÃO DO RISCO	ÍNDICES	INDICADOR	CAT (SINAES)
9.1	Instituir 10% da carga horária dos cursos em atividades não presenciais em 2021.	Atividades não presenciais instituídas.	1	R\$ 0,00	NV-DIREN   NV-ADEPE   NV-COINF   NV-COREN   NV-COTAD   NV-COBAG   NV-COEDO   NV-COEAD   NV-COPMI			Janeiro	Dezembro	Alta demanda no setor responsável;	Índice de eficácia	Taxa de atividades não presenciais dos cursos presenciais em 2021 = (Carga horária de atividades não presenciais do curso) / (Carga horária total do curso) * 100.	Desenvolvimento institucional
9.1.1	Relacionar disciplinas que podem ter parte da carga horária convertida em atividade não presencial por curso.	Disciplinas relacionadas.	1	R\$ 0,00	NV-DIREN   NV-ADEPE   NV-COINF   NV-COREN   NV-COPMI   NV-COTAD   NV-COBAG   NV-COEDO   NV-COEAD								
9.1.2	Relacionar percentual de atividades não presenciais por plano de ensino.	Atividades não presenciais relacionadas.	1	R\$ 0,00	NV-DIREN   NV-ADEPE   NV-COINF   NV-COREN   NV-COTAD   NV-COPMI   NV-COBAG   NV-COEDO   NV-COEAD								

**OBJETIVO Nº 10**

<b>Descrição:</b>	Fortalecer a marca IFMS nos municípios da área de ação através da oferta de cursos na modalidade EAD.
<b>Início execução:</b>	Janeiro
<b>Fim execução:</b>	Dezembro

<b>Macro objetivo</b>	<b>Objetivo estratégico</b>	<b>Meta estratégica</b>
1. FORMAR PROFISSIONAIS CRÍTICOS E HUMANISTAS EM CONSONÂNCIA COM AS DEMANDAS DA SOCIEDADE	1.5 AMPLIAR O USO DE TECNOLOGIAS EDUCACIONAIS E A OFERTA DA EDUCAÇÃO A DISTÂNCIA	1.5.3 Atender anualmente, com a oferta de cursos, 25 municípios do estado de Mato Grosso do Sul, por meio da EAD.



11.1.2	Divulgação dos cursos junto a comunidade interna e externa.	Divulgação realizada.	1	R\$ 0,00	NV-COEAD								
11.1.3	Fomentar a criação de cursos Moocs pelos docentes para compor o rol de cursos do IFMS.	Cursos criados.	1	R\$ 0,00	NV-COEAD								

### OBJETIVO Nº 12

<b>Descrição:</b>	Promover a inclusão de trabalhos de iniciação científica, como equivalente ao TCC, nos níveis médio e superior.
<b>Início execução:</b>	Janeiro
<b>Fim execução:</b>	Dezembro

Macro objetivo	Objetivo estratégico	Meta estratégica
1. FORMAR PROFISSIONAIS CRÍTICOS E HUMANISTAS EM CONSONÂNCIA COM AS DEMANDAS DA SOCIEDADE	1.6 CONSOLIDAR A INTEGRAÇÃO ENTRE ENSINO, PESQUISA E EXTENSÃO	1.6.2 Alcançar no mínimo, 05 trabalhos de iniciação científica, por campi, como equivalentes ao TCC no nível médio e graduação até 2023.

### Programa - Atividade Institucional

Nº	DETALHAMENTO DAS METAS E RESPECTIVAS AÇÕES	PRODUTO / RESULTADO	QTD.	INVESTIMENTO NECESSÁRIO	SETOR RESPONSÁVEL	SETOR CORRESPONSÁVEL	SETOR COPARTICIPANTE	MÊS INÍCIO	MÊS FIM	IDENTIFICAÇÃO DO RISCO	ÍNDICES	INDICADOR	CAT (SINAES)
12.1	Alcançar 5 trabalhos de iniciação científica, como equivalente ao TCC no nível médio e graduação, até dezembro de 2021.	Trabalhos de iniciação científica produzidos.	5	R\$ 0,00	NV-COPEI			Janeiro	Dezembro	Alta demanda do setor responsável; Falta de interesse dos alunos.	Índice de eficácia	Taxa de Trabalhos de Iniciação Científica = (Trabalhos produzidos) / (Trabalhos previstos) * 100	Políticas acadêmicas
12.1.1	Levantamento das informações.	Informações levantadas.	1	R\$ 0,00	NV-COPEI								
12.1.2	Tabulação e criação de relatório das informações.	Relatório criado.	1	R\$ 0,00	NV-COPEI								

### OBJETIVO Nº 13

<b>Descrição:</b>	Obter registro de propriedade intelectual no Campus Naviraí.
<b>Início execução:</b>	Janeiro
<b>Fim execução:</b>	Dezembro

Macro objetivo	Objetivo estratégico	Meta estratégica
2. DESENVOLVER, PRODUZIR E DIFUNDIR A CIÊNCIA, TECNOLOGIA E INOVAÇÃO PARA A SOCIEDADE EM ÂMBITO LOCAL, REGIONAL E NACIONAL	2.1 PROMOVER A INTERAÇÃO COM A SOCIEDADE PARA PRODUÇÃO E TRANSFERÊNCIAS DE INOVAÇÕES TECNOLÓGICAS E TECNOLOGIAS SOCIAIS	2.1.1 Alcançar a quantidade de 3 depósitos de patentes ou registros de propriedade intelectual por campi até 2023.

### Programa - Atividade Institucional

Nº	DETALHAMENTO DAS METAS E RESPECTIVAS AÇÕES	PRODUTO / RESULTADO	QTD.	INVESTIMENTO NECESSÁRIO	SETOR RESPONSÁVEL	SETOR CORRESPONSÁVEL	SETOR COPARTICIPANTE	MÊS INÍCIO	MÊS FIM	IDENTIFICAÇÃO DO RISCO	ÍNDICES	INDICADOR	CAT (SINAES)
13.1	Alcançar dois registros de propriedade intelectual até dezembro de 2021.	Registros obtidos.	2	R\$ 0,00	NV-COPEI   NV-DIREN			Janeiro	Dezembro	Alta demanda do setor responsável; Atraso na obtenção dos registros nos órgãos competentes.	Índice de eficácia	Taxa de Registros de Propriedade Intelectual = (Registros obtidos) / (Registros previstos) * 100.	Políticas acadêmicas
13.1.1	Identificar os projetos de pesquisa e/ou extensão tecnológica que tenham possibilidade de gerar patente.	Projetos identificados.	1	R\$ 0,00	NV-COPEI   NV-DIREN								
13.1.2	Tramitar pedidos de patente.	Pedidos de patente tramitados.	1	R\$ 0,00	NV-COPEI   NV-DIREN								

#### OBJETIVO Nº 14

**Descrição:** Levantar a necessidade do Campus Naviraí em realizar publicações de utilidade pública.

**Início execução:** Janeiro

**Fim execução:** Dezembro

Macro objetivo	Objetivo estratégico	Meta estratégica
2. DESENVOLVER, PRODUZIR E DIFUNDIR A CIÊNCIA, TECNOLOGIA E INOVAÇÃO PARA A SOCIEDADE EM ÂMBITO LOCAL, REGIONAL E NACIONAL	2.3 FORTALECER A IMAGEM INSTITUCIONAL JUNTO AOS PÚBLICOS ESTRATÉGICOS	2.3.2 Manter a ampliação média de 15% do interesse dos públicos estratégicos em ações do IFMS, com a referência a 2018, até 2023.

#### Programa - Atividade Institucional

Nº	DETALHAMENTO DAS METAS E RESPECTIVAS AÇÕES	PRODUTO / RESULTADO	QTD.	INVESTIMENTO NECESSÁRIO	SETOR RESPONSÁVEL	SETOR CORRESPONSÁVEL	SETOR COPARTICIPANTE	MÊS INÍCIO	MÊS FIM	IDENTIFICAÇÃO DO RISCO	ÍNDICES	INDICADOR	CAT (SINAES)
14.1	Efetuar levantamento das necessidades do Campus Naviraí em publicizar suas ações de utilidade pública.	Levantamento realizado.	1	R\$ 0,00	NV-DIRAD		ASCOM	Janeiro	Dezembro	Alta demanda do setor responsável;	Índice de execução	Levantamento realizado = SIM ou NÃO.	Desenvolvimento institucional
14.1.1	Levantar necessidades de publicidade para o Campus.	Necessidades levantadas.	1	R\$ 0,00	NV-DIRAD								
14.1.2	Tabular e verificar disponibilidade orçamentária.	Disponibilidade orçamentária verificada.	1	R\$ 0,00	NV-DIRAD								

#### OBJETIVO Nº 15

**Descrição:** Fomentar a participação dos servidores do Campus Naviraí em atividades de extensão, artísticas e culturais

**Início execução:** Janeiro

**Fim execução:** Dezembro

Macro objetivo	Objetivo estratégico	Meta estratégica
2. DESENVOLVER, PRODUZIR E DIFUNDIR A CIÊNCIA, TECNOLOGIA E INOVAÇÃO PARA A SOCIEDADE EM ÂMBITO LOCAL, REGIONAL E NACIONAL	2.4 ESTIMULAR A PESQUISA APLICADA, A INOVAÇÃO, A PRODUÇÃO CULTURAL, O EMPREENDEDORISMO, E COOPERATIVISMO CONSOLIDANDO A INTEGRAÇÃO ENTRE ENSINO, PESQUISA E EXTENSÃO	2.4.4 Alcançar até 2021 o índice anual de 10% de participação dos servidores nos campi e reitoria, nas atividades de extensão, artísticas e culturais, com base em 2018, e manter tal índice até 2023.

**Programa - Atividade Institucional**

Nº	DETALHAMENTO DAS METAS E RESPECTIVAS AÇÕES	PRODUTO / RESULTADO	QTD.	INVESTIMENTO NECESSÁRIO	SETOR RESPONSÁVEL	SETOR CORRESPONSÁVEL	SETOR COPARTICIPANTE	MÊS INÍCIO	MÊS FIM	IDENTIFICAÇÃO DO RISCO	ÍNDICES	INDICADOR	CAT (SINAES)
15.1	Promover a participação de 10% dos servidores do Campus Naviraí em atividades de extensão, artísticas e culturais.	Participação dos servidores realizada.	1	R\$ 0,00	NV-COERI			Janeiro	Dezembro	Alta demanda do setor responsável; Falta de interesse dos servidores.	Índice de execução	Taxa de participação dos servidores = (Servidores participantes) / (Servidores totais) * 100	Desenvolvimento institucional
15.1.1	Divulgar os editais para promover o interesse dos servidores.	Editais divulgados.	1	R\$ 0,00	NV-COERI								
15.1.2	Escolher na semana pedagógica os coordenadores dos eventos que ocorrem ao longo do ano para que se tenha tempo de montar as equipes de trabalho visando a maior participação dos servidores.	Coordenadores selecionados.	1	R\$ 0,00	NV-COERI								
15.1.3	Realizar levantamento do quantitativo de servidores participantes.	Levantamento realizado.	1	R\$ 0,00	NV-COERI								
15.1.4	Emitir relatório para feedback com a Direção de Ensino.	Relatório emitido.	1	R\$ 0,00	NV-COERI								

**OBJETIVO Nº 16**

**Descrição:** Ampliar o número de parcerias para as atividades de Ensino, Pesquisa, Extensão e Gestão no Campus Naviraí em 2021.

**Início execução:** Janeiro

**Fim execução:** Dezembro

Macro objetivo	Objetivo estratégico	Meta estratégica
2. DESENVOLVER, PRODUZIR E DIFUNDIR A CIÊNCIA, TECNOLOGIA E INOVAÇÃO PARA A SOCIEDADE EM ÂMBITO LOCAL, REGIONAL E NACIONAL	2.5 FORTALECER PARCERIAS COM INSTITUIÇÕES E MOVIMENTOS SOCIAIS	2.5.1 Ampliar em 5%, ao ano, o número de parcerias com os setores produtivo, social e cultural, utilizando como base de partida o ano de 2018

**Programa - Atividade Institucional**

Nº	DETALHAMENTO DAS METAS E RESPECTIVAS AÇÕES	PRODUTO / RESULTADO	QTD.	INVESTIMENTO NECESSÁRIO	SETOR RESPONSÁVEL	SETOR CORRESPONSÁVEL	SETOR COPARTICIPANTE	MÊS INÍCIO	MÊS FIM	IDENTIFICAÇÃO DO RISCO	ÍNDICES	INDICADOR	CAT (SINAES)
----	--	---------------------	------	-------------------------	-------------------	----------------------	----------------------	------------	---------	------------------------	---------	-----------	--------------

16.1	Obter cinco parcerias para as atividades de Ensino, Pesquisa, Extensão e Gestão.	Parcerias obtidas.	1	R\$ 0,00	NV-COERI		PROEX	Janeiro	Dezembro	Alta demanda no setor responsável; Falta de interesse com os potenciais parceiros.	Índice de execução	Taxa de Parcerias = (Parcerias obtidas) / (Parcerias previstas) * 100.	Políticas acadêmicas
16.1.1	Levantar número de acordos de cooperação técnica e convênios firmados até 2020.	Número de acordos levantados.	1	R\$ 0,00	NV-COERI								
16.1.2	Elaborar prospecção de Acordos de Cooperação técnica e convênios até 2023.	Prospecções levantadas.	1	R\$ 0,00	NV-COERI								
16.1.3	Firmar 5 parcerias	Parcerias firmadas	5	R\$ 0,00	NV-COERI								

### OBJETIVO Nº 17

<b>Descrição:</b>	Ampliar as atividades de Pesquisa, Empreendedorismo e de Extensão no Campus Naviraí.
<b>Início execução:</b>	Janeiro
<b>Fim execução:</b>	Dezembro

<b>Macro objetivo</b>	<b>Objetivo estratégico</b>	<b>Meta estratégica</b>
2. DESENVOLVER, PRODUZIR E DIFUNDIR A CIÊNCIA, TECNOLOGIA E INOVAÇÃO PARA A SOCIEDADE EM ÂMBITO LOCAL, REGIONAL E NACIONAL	2.5 FORTALECER PARCERIAS COM INSTITUIÇÕES E MOVIMENTOS SOCIAIS	2.5.1 Ampliar em 5%, ao ano, o número de parcerias com os setores produtivo, social e cultural, utilizando como base de partida o ano de 2018

### Programa - Atividade Institucional

Nº	DETALHAMENTO DAS METAS E RESPECTIVAS AÇÕES	PRODUTO / RESULTADO	QTD.	INVESTIMENTO NECESSÁRIO	SETOR RESPONSÁVEL	SETOR CORRESPONSÁVEL	SETOR COPARTICIPANTE	MÊS INÍCIO	MÊS FIM	IDENTIFICAÇÃO DO RISCO	ÍNDICES	INDICADOR	CAT (SINAES)
17.1	Elevar em 10% o número de projetos de pesquisa, empreendedorismo e extensão em 2021, em relação a 2020.	Número de projetos elevados.	1	R\$ 0,00	NV-COPEI   NV-COERI			Janeiro	Dezembro	Alta demanda do setor responsável; Falta de interesse dos atores responsáveis; Insuficiência orçamentária.	Índice de execução	Taxa de projetos em 2021 = (Projetos efetivados em 2021 - Projetos efetivados em 2020) / (Projetos efetivados em 2020) * 100.	Políticas acadêmicas
17.1.1	Divulgar editais.	Editais divulgados.	1	R\$ 0,00	NV-COERI   NV-COPEI								
17.1.2	Mapear as linhas de atuação.	Linhas de atuação mapeadas.	1	R\$ 0,00	NV-COPEI   NV-COERI								
17.1.3	Acompanhar os resultados dos projetos.	Acompanhamento realizado.	1	R\$ 0,00	NV-COPEI   NV-COERI								

### OBJETIVO Nº 18

<b>Descrição:</b>	Ofertar alimentação escolar para os alunos da Educação Básica do Campus Naviraí.
<b>Início execução:</b>	Janeiro

<b>Fim execução:</b>	<b>Dezembro</b>
----------------------	-----------------

<b>Macro objetivo</b>	<b>Objetivo estratégico</b>	<b>Meta estratégica</b>
<b>3. PROMOVER A INCLUSÃO SOCIAL, ACESSIBILIDADE E RESPEITO À DIVERSIDADE</b>	<b>3.1 GARANTIR E AMPLIAR AS POLÍTICAS INTERNAS DE ASSISTÊNCIA ESTUDANTIL</b>	<b>3.1.1 Institucionalizar a oferta de alimentação escolar, em no mínimo cinco campi do IFMS, até 2023.</b>

**Programa - Atividade Institucional**

Nº	DETALHAMENTO DAS METAS E RESPECTIVAS AÇÕES	PRODUTO / RESULTADO	QTD.	INVESTIMENTO NECESSÁRIO	SETOR RESPONSÁVEL	SETOR CORRESPONSÁVEL	SETOR COPARTICIPANTE	MÊS INÍCIO	MÊS FIM	IDENTIFICAÇÃO DO RISCO	ÍNDICES	INDICADOR	CAT (SINAES)
18.1	Oferecer merenda seca no Campus Naviraí até dezembro de 2021.	Merenda oferecida.	1	R\$ 0,00	NV-DIRAD   NV-DIRGE		PROEN	Janeiro	Dezembro	Alta demanda do setor responsável; Insuficiência orçamentária; Falta de interesse dos fornecedores.	Índice de execução	Merenda ofertada = SIM ou NÃO.	Políticas acadêmicas
18.1.1	Realizar uma reavaliação orçamentária.	Reavaliação realizada.	1	R\$ 0,00	NV-DIRAD   NV-DIRGE								
18.1.2	Reavaliar possibilidades de oferta.	Reavaliação realizada.	1	R\$ 0,00	NV-DIRAD   NV-DIRGE								
18.1.3	Realizar adequações estruturais.	Adequações realizadas.	1	R\$ 0,00	NV-DIRAD   NV-DIRGE								
18.1.4	Efetivar o oferecimento.	Merenda oferecida efetivamente.	1	R\$ 0,00	NV-DIRAD   NV-DIRGE								
18.1.5	Analisar feedback dos estudantes.	Feedback realizado.	1	R\$ 0,00	NV-DIRAD   NV-DIRGE								

**OBJETIVO Nº 19**

<b>Descrição:</b>	<b>Realizar mapeamento do perfil dos estudantes que são beneficiados por políticas de assistência estudantil.</b>
<b>Início execução:</b>	<b>Janeiro</b>
<b>Fim execução:</b>	<b>Dezembro</b>

<b>Macro objetivo</b>	<b>Objetivo estratégico</b>	<b>Meta estratégica</b>
<b>3. PROMOVER A INCLUSÃO SOCIAL, ACESSIBILIDADE E RESPEITO À DIVERSIDADE</b>	<b>3.1 GARANTIR E AMPLIAR AS POLÍTICAS INTERNAS DE ASSISTÊNCIA ESTUDANTIL</b>	<b>3.1.2 Mapear a partir de 2020 e aumentar progressivamente em 5% até 2023, o número de estudantes da dimensão socioeconômica no ifms beneficiados pela política de assistência estudantil.</b>

**Programa - Atividade Institucional**

Nº	DETALHAMENTO DAS METAS E RESPECTIVAS AÇÕES	PRODUTO / RESULTADO	QTD.	INVESTIMENTO NECESSÁRIO	SETOR RESPONSÁVEL	SETOR CORRESPONSÁVEL	SETOR COPARTICIPANTE	MÊS INÍCIO	MÊS FIM	IDENTIFICAÇÃO DO RISCO	ÍNDICES	INDICADOR	CAT (SINAES)
----	--	---------------------	------	-------------------------	-------------------	----------------------	----------------------	------------	---------	------------------------	---------	-----------	--------------





20.1.4	Levantar feedback.	Feedback levantado.	1	R\$ 0,00	NV-NAPNE								
<b>OBJETIVO Nº 21</b>													
<b>Descrição:</b>		Realizar ações destinadas a grupos sociais vulneráveis no Campus Naviraí.											
<b>Início execução:</b>		Janeiro											
<b>Fim execução:</b>		Dezembro											
<b>Macro objetivo</b>		<b>Objetivo estratégico</b>				<b>Meta estratégica</b>							
3. PROMOVER A INCLUSÃO SOCIAL, ACESSIBILIDADE E RESPEITO À DIVERSIDADE		3.3 FOMENTAR AÇÕES PARA PROTEÇÃO DA DIVERSIDADE EM TODAS AS SUAS EXPRESSÕES				3.3.1 Realizar, no mínimo, cinco ações anuais, que atendam aos grupos sociais vulneráveis e a proteção da diversidade, em todas as suas expressões, e enfrentamento à discriminação e ao preconceito.							
<b>Programa - Atividade Institucional</b>													
Nº	DETALHAMENTO DAS METAS E RESPECTIVAS AÇÕES	PRODUTO / RESULTADO	QTD.	INVESTIMENTO NECESSÁRIO	SETOR RESPONSÁVEL	SETOR CORRESPONSÁVEL	SETOR COPARTICIPANTE	MÊS INÍCIO	MÊS FIM	IDENTIFICAÇÃO DO RISCO	ÍNDICES	INDICADOR	CAT (SINAES)
21.1	Realizar cinco ações destinadas a grupos sociais vulneráveis, de competência do NAPNE, até dezembro de 2021.	Ações realizadas.	5	R\$ 0,00	NV-NAPNE			Janeiro	Dezembro	Alta demanda do setor responsável; Falta de interesse dos atores responsáveis.	Índice de execução	Taxa de ações realizadas = (Ações efetivadas) / (Ações previstas) * 100	Políticas acadêmicas
21.1.1	Planejar as ações.	Ações planejadas.	1	R\$ 0,00	NV-NAPNE								
21.1.2	Realizar as ações.	Ações realizadas.	1	R\$ 0,00	NV-NAPNE								
21.1.3	Levantar feedback.	Feedback levantado.	1	R\$ 0,00	NV-NAPNE								
21.2	Realizar cinco ações destinadas a grupos sociais vulneráveis, de competência do NEABI, até dezembro de 2021.	Ações realizadas.	5	R\$ 0,00	NV-NEABI			Janeiro	Dezembro	Alta demanda do setor responsável; Falta de interesse dos atores responsáveis.	Índice de execução	Taxa de ações realizadas em 2021 = (Ações efetivadas) / (Ações previstas) * 100.	Políticas acadêmicas
21.2.1	Planejar as ações.	Ações planejadas.	1	R\$ 0,00	NV-NEABI								
21.2.2	Realizar as ações.	Ações realizadas.	1	R\$ 0,00	NV-NEABI								
21.2.3	Levantar feedback.	Feedback levantado.	1	R\$ 0,00	NV-NEABI								
<b>OBJETIVO Nº 22</b>													
<b>Descrição:</b>		Acompanhar e fiscalizar a retomada da obra do remanescente do Bloco H e novo bloco da sede definitiva do Campus Naviraí.											
<b>Início execução:</b>		Janeiro											
<b>Fim execução:</b>		Dezembro											

<b>Macro objetivo</b>	<b>Objetivo estratégico</b>	<b>Meta estratégica</b>
4. PROMOVER A GESTÃO PÚBLICA EFETIVA, PROPICIANDO INFRAESTRUTURA ADEQUADA E SUSTENTABILIDADE ORÇAMENTÁRIA	4.3 PROPICIAR A INFRAESTRUTURA FÍSICA E TECNOLÓGICA ADEQUADAS PARA ATIVIDADES ACADÊMICAS, ADMINISTRATIVAS E CULTURAIS	4.3.7 Concluir, anualmente, a partir de 2021, 33,3% obra da sede definitiva do Campus Naviraí, conforme relatório de fiscalização da obra.

**Programa - Atividade Institucional**

Nº	DETALHAMENTO DAS METAS E RESPECTIVAS AÇÕES	PRODUTO / RESULTADO	QTD.	INVESTIMENTO NECESSÁRIO	SETOR RESPONSÁVEL	SETOR CORRESPONSÁVEL	SETOR COPARTICIPANTE	MÊS INÍCIO	MÊS FIM	IDENTIFICAÇÃO DO RISCO	ÍNDICES	INDICADOR	CAT (SINAES)
22.1	Realizar 1 visita mensal à obra, para servir de ponto focal para a fiscalização da reitoria.	Visita realizada.	12	R\$ 0,00	NV-DIRGE		PRODI	Janeiro	Dezembro	Alta demanda do setor responsável.	Índice de execução	Taxa de visitas mensais realizadas = (Visitas efetivamente realizadas no ano) / (Visitas previstas no ano) * 100	Infraestrutura física
22.1.1	Definir os servidores de ponto focal.	Servidores definidos.	1	R\$ 0,00	NV-DIRGE								
22.1.2	Realizar cronograma de visitas.	Cronograma realizado.	1	R\$ 0,00	NV-DIRGE								
22.1.3	Emissão de relatório à Direção-Geral.	Relatório emitido.	1	R\$ 0,00	NV-DIRGE								

**OBJETIVO Nº 23**

<b>Descrição:</b>	Definir formas eficientes de utilização da área doada.
<b>Início execução:</b>	Janeiro
<b>Fim execução:</b>	Dezembro

<b>Macro objetivo</b>	<b>Objetivo estratégico</b>	<b>Meta estratégica</b>
4. PROMOVER A GESTÃO PÚBLICA EFETIVA, PROPICIANDO INFRAESTRUTURA ADEQUADA E SUSTENTABILIDADE ORÇAMENTÁRIA	4.3 PROPICIAR A INFRAESTRUTURA FÍSICA E TECNOLÓGICA ADEQUADAS PARA ATIVIDADES ACADÊMICAS, ADMINISTRATIVAS E CULTURAIS	4.3.7 Concluir, anualmente, a partir de 2021, 33,3% obra da sede definitiva do Campus Naviraí, conforme relatório de fiscalização da obra.

**Programa - Atividade Institucional**

Nº	DETALHAMENTO DAS METAS E RESPECTIVAS AÇÕES	PRODUTO / RESULTADO	QTD.	INVESTIMENTO NECESSÁRIO	SETOR RESPONSÁVEL	SETOR CORRESPONSÁVEL	SETOR COPARTICIPANTE	MÊS INÍCIO	MÊS FIM	IDENTIFICAÇÃO DO RISCO	ÍNDICES	INDICADOR	CAT (SINAES)
23.1	Acompanhar projeto já existente de utilização eficiente da área doada na sede definitiva.	Projeto acompanhado.	1	R\$ 0,00	NV-DIRAD   NV-COBAG   NV-COREN		PRODI	Janeiro	Dezembro	Alta demanda do setor responsável;	Índice de execução	Acompanhamento do Projeto = SIM ou NÃO.	Infraestrutura física
23.1.1	Realizar reuniões de alinhamento.	Reuniões realizadas.	1	R\$ 0,00	NV-DIRAD   NV-COBAG   NV-COREN		PRODI						

23.1.2	Emitir relatório à Direção-Geral.	Relatório emitido.	1	R\$ 0,00	NV-DIRAD   NV-COREN   NV - COBAG								
--------	-----------------------------------	--------------------	---	----------	----------------------------------	--	--	--	--	--	--	--	--

### OBJETIVO Nº 24

<b>Descrição:</b>	Efetuar o planejamento e controle orçamentário eficiente do Campus Naviraí.
<b>Início execução:</b>	Janeiro
<b>Fim execução:</b>	Dezembro

Macro objetivo	Objetivo estratégico	Meta estratégica
4. PROMOVER A GESTÃO PÚBLICA EFETIVA, PROPICIANDO INFRAESTRUTURA ADEQUADA E SUSTENTABILIDADE ORÇAMENTÁRIA	4.5 AUMENTAR A EFETIVIDADE DA APLICAÇÃO DE RECURSOS DE FORMA SUSTENTÁVEL	4.5.3 Alcançar, anualmente, o índice percentual de, no mínimo, 80% da execução orçamentária do valor das execuções planejadas do orçamento de custeio no Quadro de Detalhamento de Despesas – QDD, de cada unidade do IFMS, objetivando a valorização do planejamento no QDD, até 2023.

### Programa - Atividade Institucional

Nº	DETALHAMENTO DAS METAS E RESPECTIVAS AÇÕES	PRODUTO / RESULTADO	QTD.	INVESTIMENTO NECESSÁRIO	SETOR RESPONSÁVEL	SETOR CORRESPONSÁVEL	SETOR COPARTICIPANTE	MÊS INÍCIO	MÊS FIM	IDENTIFICAÇÃO DO RISCO	ÍNDICES	INDICADOR	CAT (SINAES)
24.1	Realizar 2 ações estratégicas para a melhoria da gestão e controle de recursos financeiros no Campus, até dezembro de 2021.	Ações estratégicas realizadas.	2	R\$ 0,00	NV-DIRAD			Janeiro	Dezembro	Alta demanda no setor responsável.	Índice de eficácia	Taxa de ações estratégicas realizadas = (Ações realizadas) / (Ações previstas) * 100.	Políticas de gestão
24.1.1	Efetuar reuniões bimestrais com as direções para definição de prioridades.	Reuniões realizadas.	6	R\$ 0,00	NV-DIRAD								
24.1.2	Sugerir divisão orçamentária entre as diretorias.	Divisão realizada.	1	R\$ 0,00	NV-DIRAD								
24.1.3	Sugerir a criação de editais de apoio financeiro aos servidores.	Sugestão realizada.	1	R\$ 0,00	NV-DIRAD		PROAD						

### OBJETIVO Nº 25

<b>Descrição:</b>	Executar e planejar o plano de compras do exercício corrente/exercício futuro.
<b>Início execução:</b>	Janeiro
<b>Fim execução:</b>	Dezembro

Macro objetivo	Objetivo estratégico	Meta estratégica
4. PROMOVER A GESTÃO PÚBLICA EFETIVA, PROPICIANDO INFRAESTRUTURA ADEQUADA E SUSTENTABILIDADE ORÇAMENTÁRIA	4.5 AUMENTAR A EFETIVIDADE DA APLICAÇÃO DE RECURSOS DE FORMA SUSTENTÁVEL	4.5.3 Alcançar, anualmente, o índice percentual de, no mínimo, 80% da execução orçamentária do valor das execuções planejadas do orçamento de custeio no Quadro de Detalhamento de Despesas – QDD, de cada unidade do IFMS, objetivando a valorização do planejamento no QDD, até 2023.



26.1.3	Divulgar o evento.	Evento divulgado.	1	R\$ 0,00	NV-DIRAD								
26.1.4	Realizar feedback dos participantes.	Feedback realizado.	1	R\$ 0,00	NV-DIRAD								

### OBJETIVO Nº 27

<b>Descrição:</b>	<b>Aumentar a satisfação dos servidores no ambiente de trabalho no Campus Naviraí.</b>
<b>Início execução:</b>	<b>Janeiro</b>
<b>Fim execução:</b>	<b>Dezembro</b>

<b>Macro objetivo</b>	<b>Objetivo estratégico</b>	<b>Meta estratégica</b>
5. APRIMORAR A POLÍTICA DE PESSOAL COM FOCO NOS OBJETIVOS INSTITUCIONAIS	5.3 FOMENTAR A SAÚDE E QUALIDADE DE VIDA DOS SERVIDORES DO IFMS	5.3.1 Elaborar a política de saúde e qualidade de vida dos servidores do IFMS até 2023.

### Programa - Atividade Institucional

Nº	DETALHAMENTO DAS METAS E RESPECTIVAS AÇÕES	PRODUTO / RESULTADO	QTD.	INVESTIMENTO NECESSÁRIO	SETOR RESPONSÁVEL	SETOR CORRESPONSÁVEL	SETOR COPARTICIPANTE	MÊS INÍCIO	MÊS FIM	IDENTIFICAÇÃO DO RISCO	ÍNDICES	INDICADOR	CAT (SINAES)
27.1	Aplicar um estudo de clima organizacional no Campus, até dezembro de 2021.	Estudo de clima aplicado.	1	R\$ 0,00	NV-COGEPE			Janeiro	Dezembro	Alta demanda no setor responsável; Falta de interesse dos servidores.	Índice de eficácia	Taxa de estudo de clima organizacional aplicado = SIM ou NÃO.	Planejamento e avaliação institucional
27.1.1	Formular estudo de clima.	Estudo formulado.	1	R\$ 0,00	NV-COGEPE								
27.1.2	Aplicar estudo e coletar os dados.	Dados coletados.	1	R\$ 0,00	NV-COGEPE								
27.1.3	Processar os dados e planejar as intervenções devidas.	Intervenções planejadas.	1	R\$ 0,00	NV-COGEPE								

### OBJETIVO Nº 28

<b>Descrição:</b>	<b>Capacitar os servidores envolvidos no IFMaker do Campus Naviraí.</b>
<b>Início execução:</b>	<b>Janeiro</b>
<b>Fim execução:</b>	<b>Dezembro</b>

<b>Macro objetivo</b>	<b>Objetivo estratégico</b>	<b>Meta estratégica</b>
5. APRIMORAR A POLÍTICA DE PESSOAL COM FOCO NOS OBJETIVOS INSTITUCIONAIS	5.1 FORTALECER O DESENVOLVIMENTO DE PESSOAS PROMOVENDO A QUALIFICAÇÃO E CAPACITAÇÃO DE SERVIDORES, NO ÂMBITO NACIONAL E INTERNACIONAL COM FOCO NOS OBJETIVOS INSTITUCIONAIS	5.1.1 Capacitar e qualificar 60% dos servidores, conforme o Plano de Desenvolvimento de Pessoas, anualmente, para o atendimento das demandas institucionais, por meio de ações promovidas pelo IFMS ou por parcerias com instituições públicas ou privadas, nacionais ou internacionais.

### Programa - Atividade Institucional

Nº	DETALHAMENTO DAS METAS E RESPECTIVAS AÇÕES	PRODUTO / RESULTADO	QTD.	INVESTIMENTO NECESSÁRIO	SETOR RESPONSÁVEL	SETOR CORRESPONSÁVEL	SETOR COPARTICIPANTE	MÊS INÍCIO	MÊS FIM	IDENTIFICAÇÃO DO RISCO	ÍNDICES	INDICADOR	CAT (SINAES)
28.1	Capacitar 30 servidores, até dezembro de 2021, para atuarem junto ao IFMaker - Campus Naviraí.	Servidores capacitados.	30	R\$ 0,00	NV-COPEI			Janeiro	Dezembro	Alta demanda do setor responsável; Falta de interesse dos servidores.	Índice de execução	Taxa de servidores capacitados = (Servidores capacitados) / (Previsão de servidores capacitados) * 100.	Políticas de gestão
28.1.1	Elaborar projeto de capacitação.	Projeto elaborado.	1	R\$ 0,00	NV-COPEI								
28.1.2	Divulgar a capacitação.	Capacitação divulgada.	1	R\$ 0,00	NV-COPEI								
28.1.3	Solicitar feedback.	Feedback solicitado.	1	R\$ 0,00	NV-COPEI								

### OBJETIVO Nº 29

<b>Descrição:</b>	<b>Criar evento de capacitação de servidores para desenvolvimento do Núcleo de Inovação Tecnológica do Campus Naviraí.</b>
<b>Início execução:</b>	<b>Janeiro</b>
<b>Fim execução:</b>	<b>Dezembro</b>

Macro objetivo	Objetivo estratégico	Meta estratégica
5. APRIMORAR A POLÍTICA DE PESSOAL COM FOCO NOS OBJETIVOS INSTITUCIONAIS	5.1 FORTALECER O DESENVOLVIMENTO DE PESSOAS PROMOVENDO A QUALIFICAÇÃO E CAPACITAÇÃO DE SERVIDORES, NO ÂMBITO NACIONAL E INTERNACIONAL COM FOCO NOS OBJETIVOS INSTITUCIONAIS	5.1.1 Capacitar e qualificar 60% dos servidores, conforme o Plano de Desenvolvimento de Pessoas, anualmente, para o atendimento das demandas institucionais, por meio de ações promovidas pelo IFMS ou por parcerias com instituições públicas ou privadas, nacionais ou internacionais.

### Programa - Atividade Institucional

Nº	DETALHAMENTO DAS METAS E RESPECTIVAS AÇÕES	PRODUTO / RESULTADO	QTD.	INVESTIMENTO NECESSÁRIO	SETOR RESPONSÁVEL	SETOR CORRESPONSÁVEL	SETOR COPARTICIPANTE	MÊS INÍCIO	MÊS FIM	IDENTIFICAÇÃO DO RISCO	ÍNDICES	INDICADOR	CAT (SINAES)
29.1	Promover um evento de capacitação para desenvolvimento do Núcleo de Inovação Tecnológica.	Evento promovido.	1	R\$ 0,00	NV-IFMS   NV-DIREN			Janeiro	Dezembro	Alta demanda do setor responsável; Falta de servidores interessados.	Índice de execução	Evento de Capacitação Promovido = SIM ou NÃO.	Políticas de gestão
29.1.1	Planejar evento de capacitação.	Evento de capacitação criado.	1	R\$ 0,00	NV-IFMS   NV-DIREN								
29.1.2	Divulgar o evento de capacitação.	Evento divulgado.	1	R\$ 0,00	NV-IFMS   NV-DIREN								
29.1.3	Solicitar feedback.	Feedback solicitado.	1	R\$ 0,00	NV-IFMS   NV-DIREN								

### OBJETIVO Nº 30

<b>Descrição:</b>	Reestruturar os Projetos Pedagógicos dos cursos superiores do Campus.
<b>Início execução:</b>	Janeiro
<b>Fim execução:</b>	Dezembro

Macro objetivo	Objetivo estratégico	Meta estratégica
1. FORMAR PROFISSIONAIS CRÍTICOS E HUMANISTAS EM CONSONÂNCIA COM AS DEMANDAS DA SOCIEDADE	1.6 CONSOLIDAR A INTEGRAÇÃO ENTRE ENSINO, PESQUISA E EXTENSÃO	1.6.1 Implementar, até 2021, em 100% dos cursos ofertados, a curricularização da extensão nos cursos de graduação e até 2023 a curricularização da pesquisa nos cursos de Pós Graduação.

**Programa - Atividade Institucional**

Nº	DETALHAMENTO DAS METAS E RESPECTIVAS AÇÕES	PRODUTO / RESULTADO	QTD.	INVESTIMENTO NECESSÁRIO	SETOR RESPONSÁVEL	SETOR CORRESPONSÁVEL	SETOR COPARTICIPANTE	MÊS INÍCIO	MÊS FIM	IDENTIFICAÇÃO DO RISCO	ÍNDICES	INDICADOR	CAT (SINAES)
30.1	Finalizar a reestruturação dos Projetos Pedagógicos dos cursos superiores, até dezembro de 2021.	Reestruturação finalizada.	1	R\$ 0,00	NV-DIREN   NV-ADEPE   NV - COBAG   NV-COTAD		PROEX   PROEN	Janeiro	Dezembro	Alta demanda do setor responsável.	Índice de eficácia	Reestruturação Finalizada = SIM ou NÃO.	Políticas acadêmicas
30.1.1	Finalizar o processo de reestruturação no NDE e Colegiado do curso.	Processos finalizados.	1	R\$ 0,00	NV-DIREN   NV-COBAG   NV-ADEPE   NV-COTAD								
30.1.2	Tramitar processo nos colegiados superiores.	Processo tramitado.	1	R\$ 0,00	NV-DIREN   NV-ADEPE   NV - COBAG   NV-COTAD								

**OBJETIVO Nº 31**

<b>Descrição:</b>	Reestruturar o Projeto Pedagógico do curso de Pós-Graduação em Docência.
<b>Início execução:</b>	Janeiro
<b>Fim execução:</b>	Dezembro

Macro objetivo	Objetivo estratégico	Meta estratégica
1. FORMAR PROFISSIONAIS CRÍTICOS E HUMANISTAS EM CONSONÂNCIA COM AS DEMANDAS DA SOCIEDADE	1.6 CONSOLIDAR A INTEGRAÇÃO ENTRE ENSINO, PESQUISA E EXTENSÃO	1.6.1 Implementar, até 2021, em 100% dos cursos ofertados, a curricularização da extensão nos cursos de graduação e até 2023 a curricularização da pesquisa nos cursos de Pós Graduação.

**Programa - Atividade Institucional**

Nº	DETALHAMENTO DAS METAS E RESPECTIVAS AÇÕES	PRODUTO / RESULTADO	QTD.	INVESTIMENTO NECESSÁRIO	SETOR RESPONSÁVEL	SETOR CORRESPONSÁVEL	SETOR COPARTICIPANTE	MÊS INÍCIO	MÊS FIM	IDENTIFICAÇÃO DO RISCO	ÍNDICES	INDICADOR	CAT (SINAES)
31.1	Revisar 1 Projeto Pedagógico do curso de Pós-Graduação em Docência, até dezembro de 2021.	Projeto pedagógico revisado.	1	R\$ 0,00	NV-DIREN   NV-ADEPE   NV-COEDO		PROPI	Janeiro	Dezembro	Alta demanda no setor responsável.	Índice de eficácia	Revisão de 1 Projeto Pedagógico = SIM ou NÃO.	Políticas acadêmicas





**OBJETIVO Nº 33**

<b>Descrição:</b>	Promover o aumento da utilização do acervo físico da biblioteca do Campus Naviraí.
<b>Início execução:</b>	Janeiro
<b>Fim execução:</b>	Dezembro

<b>Macro objetivo</b>	<b>Objetivo estratégico</b>	<b>Meta estratégica</b>
4. PROMOVER A GESTÃO PÚBLICA EFETIVA, PROPICIANDO INFRAESTRUTURA ADEQUADA E SUSTENTABILIDADE ORÇAMENTÁRIA	4.3 PROPICIAR A INFRAESTRUTURA FÍSICA E TECNOLÓGICA ADEQUADAS PARA ATIVIDADES ACADÊMICAS, ADMINISTRATIVAS E CULTURAIS	4.3.3 Aumentar em 10% ao ano, tendo como base o ano de 2019, o quantitativo de empréstimos do acervo bibliográfico físico das nossas biblioteca para os estudantes do ensino médio, graduação e Pós graduação , atingindo no mínimo 30% no ano de 2023.

**Programa - Atividade Institucional**

Nº	DETALHAMENTO DAS METAS E RESPECTIVAS AÇÕES	PRODUTO / RESULTADO	QTD.	INVESTIMENTO NECESSÁRIO	SETOR RESPONSÁVEL	SETOR CORRESPONSÁVEL	SETOR COPARTICIPANTE	MÊS INÍCIO	MÊS FIM	IDENTIFICAÇÃO DO RISCO	ÍNDICES	INDICADOR	CAT (SINAES)
33.1	Aumentar em 10%, em relação à 2019, o quantitativo de empréstimo do acervo bibliográfico físico da biblioteca do Campus Naviraí.	Quantitativo de empréstimo aumentado.	1	R\$ 0,00	NV-BIBLI   NV-COALP			Janeiro	Dezembro	Alta demanda no setor responsável; Falta de interesse dos alunos.	Índice de execução	Taxa de empréstimos do acervo bibliográfico físico de 2021 = (Empréstimos realizados em 2021) - (Empréstimos realizados em 2019) / (Empréstimos realizados em 2019) * 100.	Planejamento e avaliação intitucional
33.1.1	Levantamento dos empréstimos de 2019.	Levantamento realizado.	1	R\$ 0,00	NV-BIBLI								
33.1.2	Realizar o patrimônio das doações e novas compras.	Patrimônio realizado.	1	R\$ 0,00	NV-COALP								
33.1.3	Catálogoção e disponibilização de novos materiais bibliográficos no acervo.	Novos materiais bibliográficos disponibilizados.	1	R\$ 0,00	NV-BIBLI								

**OBJETIVO Nº 34**

<b>Descrição:</b>	Promover o aumento da utilização do acervo virtual da biblioteca do Campus Naviraí.
<b>Início execução:</b>	Janeiro
<b>Fim execução:</b>	Dezembro

Macro objetivo	Objetivo estratégico	Meta estratégica
4. PROMOVER A GESTÃO PÚBLICA EFETIVA, PROPICIANDO INFRAESTRUTURA ADEQUADA E SUSTENTABILIDADE ORÇAMENTÁRIA	4.3 PROPICIAR A INFRAESTRUTURA FÍSICA E TECNOLÓGICA ADEQUADAS PARA ATIVIDADES ACADÊMICAS, ADMINISTRATIVAS E CULTURAIS	4.3.4 Aumentar em 10% o índice de acesso ao acervo da biblioteca virtual dos estudantes dos cursos de graduação e pós graduação a cada ano de vigência do PDI 2019-2023, a partir de 2021, tendo como base o ano de 2020, atingindo no mínimo 30% no ano de 2023.

**Programa - Atividade Institucional**

Nº	DETALHAMENTO DAS METAS E RESPECTIVAS AÇÕES	PRODUTO / RESULTADO	QTD.	INVESTIMENTO NECESSÁRIO	SETOR RESPONSÁVEL	SETOR CORRESPONSÁVEL	SETOR COPARTICIPANTE	MÊS INÍCIO	MÊS FIM	IDENTIFICAÇÃO DO RISCO	ÍNDICES	INDICADOR	CAT (SINAES)
34.1	Aumentar em 10%, em relação à 2020, o quantitativo de empréstimo do acervo bibliográfico virtual da biblioteca do Campus Naviraí.	Quantitativo de empréstimos aumentado.	1	R\$ 0,00	NV-BIBLI   NV-COEDO   NV - COBAG   NV-COTAD			Janeiro	Dezembro	Alta demanda do setor requisitante; Falta de interesse dos alunos.	Índice de execução	Taxa de empréstimos do acervo bibliográfico virtual de 2021 = (Empréstimos de 2021) - (Empréstimos de 2020) / (Empréstimos de 2020) * 100.	Planejamento e avaliação institucional
34.1.1	Realizar o levantamento do acesso em 2020.	Levantamento realizado.	1	R\$ 0,00	NV-BIBLI								
34.1.2	Realizar treinamento das bibliotecas virtuais, em sala de aula e na biblioteca.	Treinamento realizado.	1	R\$ 0,00	NV-BIBLI								
34.1.3	Divulgar a biblioteca virtual nos cursos e com os professores.	Divulgação realizada.	1	R\$ 0,00	NV-COEDO   NV-COTAD   NV - COBAG								

**OBJETIVO Nº 35**

<b>Descrição:</b>	Promover o aumento da utilização do acesso ao Periódico Capes do Campus Naviraí.
<b>Início execução:</b>	Janeiro
<b>Fim execução:</b>	Dezembro

Macro objetivo	Objetivo estratégico	Meta estratégica
4. PROMOVER A GESTÃO PÚBLICA EFETIVA, PROPICIANDO INFRAESTRUTURA ADEQUADA E SUSTENTABILIDADE ORÇAMENTÁRIA	4.3 PROPICIAR A INFRAESTRUTURA FÍSICA E TECNOLÓGICA ADEQUADAS PARA ATIVIDADES ACADÊMICAS, ADMINISTRATIVAS E CULTURAIS	4.3.5 Aumentar em 5% o índice de acesso ao acervo da bibliográfico virtual da CAPES, dos estudantes dos cursos técnicos, graduação e pós graduação, a cada ano de vigência do PDI 2019-2023, a partir de 2021, tendo como base o ano de 2020, atingindo no mínimo 15% no ano de 2023.

**Programa - Atividade Institucional**

Nº	DETALHAMENTO DAS METAS E RESPECTIVAS AÇÕES	PRODUTO / RESULTADO	QTD.	INVESTIMENTO NECESSÁRIO	SETOR RESPONSÁVEL	SETOR CORRESPONSÁVEL	SETOR COPARTICIPANTE	MÊS INÍCIO	MÊS FIM	IDENTIFICAÇÃO DO RISCO	ÍNDICES	INDICADOR	CAT (SINAES)
----	--	---------------------	------	-------------------------	-------------------	----------------------	----------------------	------------	---------	------------------------	---------	-----------	--------------

35.1	Aumentar em 5%, em relação à 2020, o quantitativo de acesso ao periódico Capes no Campus Naviraí.	Quantitativo de acesso ao periódico Capes aumentado.	1	R\$ 0,00	NV-BIBLI				Janeiro	Dezembro	Alta demanda do setor responsável; Falta de interesse dos alunos e docentes.	Índice de eficácia	Taxa de quantitativo de acesso ao periódico Capes em 2021 = (Acessos em 2021) - (Acessos em 2020) / (Acessos em 2020) * 100.	Desenvolvimento institucional
35.1.1	Realizar o levantamento do acesso em 2020.	Levantamento realizado.	1	R\$ 0,00	NV-BIBLI									
35.1.2	Realizar treinamento sobre o periódico Capes.	Treinamento realizado.	1	R\$ 0,00	NV-BIBLI									
35.1.3	Divulgar o periódico através de e-mail e folders explicativos na biblioteca.	Divulgação realizada.	1	R\$ 0,00	NV-BIBLI									

### OBJETIVO Nº 36

<b>Descrição:</b>	Promover o aumento da utilização do acesso ao Target GedWeb - ABNT do Campus Naviraí.
<b>Início execução:</b>	Janeiro
<b>Fim execução:</b>	Dezembro

Macro objetivo	Objetivo estratégico	Meta estratégica
4. PROMOVER A GESTÃO PÚBLICA EFETIVA, PROPICIANDO INFRAESTRUTURA ADEQUADA E SUSTENTABILIDADE ORÇAMENTÁRIA	4.3 PROPICIAR A INFRAESTRUTURA FÍSICA E TECNOLÓGICA ADEQUADAS PARA ATIVIDADES ACADÊMICAS, ADMINISTRATIVAS E CULTURAIS	4.3.6 Aumentar em 5% o índice de acesso ao acervo da bibliográfico virtual da ABNT, dos estudantes dos cursos técnicos, graduação e pós graduação, a cada ano de vigência do PDI 2019-2023, a partir de 2021, tendo como base o ano de 2020, atingindo no mínimo 15% no ano de 2023.

### Programa - Atividade Institucional

Nº	DETALHAMENTO DAS METAS E RESPECTIVAS AÇÕES	PRODUTO / RESULTADO	QTD.	INVESTIMENTO NECESSÁRIO	SETOR RESPONSÁVEL	SETOR CORRESPONSÁVEL	SETOR COPARTICIPANTE	MÊS INÍCIO	MÊS FIM	IDENTIFICAÇÃO DO RISCO	ÍNDICES	INDICADOR	CAT (SINAES)
36.1	Aumentar em 5%, em relação à 2020, o quantitativo de acesso à plataforma do Target GedWeb - ABNT no Campus Naviraí.	Quantitativo de acesso à plataforma ABNT aumentada.	1	R\$ 0,00	NV-BIBLI			Janeiro	Dezembro	Alta demanda do setor responsável; Falta de interesse dos alunos e docentes.	Índice de eficácia	Taxa de quantitativo de acesso à plataforma ABNT em 2021 = (Acessos em 2021) - (Acessos em 2020) / (Acessos em 2020) * 100.	Planejamento e avaliação institucional
36.1.1	Realizar o levantamento do acesso em 2020.	Levantamento realizado.	1	R\$ 0,00	NV-BIBLI								
36.1.2	Realizar treinamento da plataforma.	Treinamento realizado.	1	R\$ 0,00	NV-BIBLI								
36.1.3	Divulgar a plataforma por e-mail e dentro da biblioteca com cartazes e folders explicativos.	Divulgação realizada.	1	R\$ 0,00	NV-BIBLI								

### OBJETIVO Nº 37

Descrição:	Desenvolver estratégias para normatização e padronização das atividades inerentes da biblioteca.
Início execução:	Janeiro
Fim execução:	Dezembro

Macro objetivo	Objetivo estratégico	Meta estratégica
4. PROMOVER A GESTÃO PÚBLICA EFETIVA, PROPICIANDO INFRAESTRUTURA ADEQUADA E SUSTENTABILIDADE ORÇAMENTÁRIA	4.3 PROPICIAR A INFRAESTRUTURA FÍSICA E TECNOLÓGICA ADEQUADAS PARA ATIVIDADES ACADÊMICAS, ADMINISTRATIVAS E CULTURAIS	4.3.3 Aumentar em 10% ao ano, tendo como base o ano de 2019, o quantitativo de empréstimos do acervo bibliográfico físico das nossas biblioteca para os estudantes do ensino médio, graduação e Pós graduação , atingindo no mínimo 30% no ano de 2023.

#### Programa - Atividade Institucional

Nº	DETALHAMENTO DAS METAS E RESPECTIVAS AÇÕES	PRODUTO / RESULTADO	QTD.	INVESTIMENTO NECESSÁRIO	SETOR RESPONSÁVEL	SETOR CORRESPONSÁVEL	SETOR COPARTICIPANTE	MÊS INÍCIO	MÊS FIM	IDENTIFICAÇÃO DO RISCO	ÍNDICES	INDICADOR	CAT (SINAES)
37.1	Implantar ao menos 2 normas e/ou padrões até o final de 2021, nas atividades inerentes à biblioteca;	Normas implantadas.	1	R\$ 0,00	NV-BIBLI   NV-DIREN		PROEN	Janeiro	Dezembro	Alta demanda do setor responsável.	Índice de eficácia	Taxa de normas implantadas na biblioteca em 2021 = (Normas implantadas) / (Normas previstas) * 100.	Planejamento e avaliação institucional
37.1.1	Realizar o plano de trabalho em conjunto com os servidores da biblioteca e a chefia imediata, baseado no mapeamento das atividades da biblioteca realizado em 2020.	Plano de trabalho realizado.	1	R\$ 0,00	NV-BIBLI   NV-DIREN								

#### OBJETIVO Nº 38

Descrição:	Identificar o atendimento de 95% de vagas ofertadas no Campus Naviraí.
Início execução:	Janeiro
Fim execução:	Dezembro

Macro objetivo	Objetivo estratégico	Meta estratégica
1. FORMAR PROFISSIONAIS CRÍTICOS E HUMANISTAS EM CONSONÂNCIA COM AS DEMANDAS DA SOCIEDADE	1.2 PROMOVER O ACESSO INCLUSIVO, À PERMANÊNCIA, AO ÊXITO E A VERTICALIZAÇÃO DA EDUCAÇÃO PROFISSIONAL, CIENTÍFICA E TECNOLÓGICA	1.2.1 Aumentar o percentual de preenchimento de vagas ofertadas para 95% até 2023.

#### Programa - Atividade Institucional

Nº	DETALHAMENTO DAS METAS E RESPECTIVAS AÇÕES	PRODUTO / RESULTADO	QTD.	INVESTIMENTO NECESSÁRIO	SETOR RESPONSÁVEL	SETOR CORRESPONSÁVEL	SETOR COPARTICIPANTE	MÊS INÍCIO	MÊS FIM	IDENTIFICAÇÃO DO RISCO	ÍNDICES	INDICADOR	CAT (SINAES)
----	--	---------------------	------	-------------------------	-------------------	----------------------	----------------------	------------	---------	------------------------	---------	-----------	--------------



## OBSERVAÇÕES/JUSTIFICATIVAS DO PAE

1.2.5 - Promover a verticalização de cursos de qualificação profissional, cursos técnicos, cursos de graduação e cursos de pós-graduação, atingindo a melhoria do índice percentual de verticalização de no mínimo 1% em cada ano de vigência do PDI, em cada campus, até 2023. JUSTIFICATIVA: Optamos pela não inclusão desta meta estratégica em nosso PAE 2021, pois a mesma não possui parâmetros dos índices de verticalização suficientes e necessários para transmitir clareza. 1.4.2 - Institucionalizar em cada campi do IFMS, até 2023, um núcleo de arte e cultura. JUSTIFICATIVA: O Campus está aguardando posicionamento oficial da PROEX sobre este assunto, para uma normatização sistêmica. 1.4.3 - Desenvolver no mínimo um evento de arte e um de cultura, além da semana de arte e cultura, anualmente, nos dez campi do IFMS, a partir da institucionalização dos núcleos de arte e cultura. JUSTIFICATIVA: Núcleos não institucionalizados. 2.1.2 - Realizar transferências de tecnologias ou acordo de licenciamento de 3% dos depósitos de patentes ou registros de propriedade intelectual até 2023. JUSTIFICATIVA: Optamos por reavaliar esta meta estratégica em 2022. 2.3.4 - Aplicar 0,80% do orçamento anual de custeio de cada campus e reitoria em publicidade de utilidade pública a partir de 2020. JUSTIFICATIVA: Em virtude da indefinição de outras variáveis relacionadas ao tema, optamos por não inserir essa meta em nosso planejamento. 2.4.1 - Atingir a média anual de 3 projetos de pré-incubação por unidade de TecnoIFs ativa. JUSTIFICATIVA: Em virtude da pandemia, iremos reavaliar esta meta estratégica em 2022. 2.4.2 - Alcançar 1 projeto de incubação por unidade de TecnoIFs ativa/ano e 1 empresa graduada até 2023. JUSTIFICATIVA: Ainda não houve edital para incubação de empresas, de responsabilidade da PROPI. 2.4.3 - Alcançar 10% da carga horária docente para atividades de pesquisa e inovação até 2023. JUSTIFICATIVA: Em virtude da pandemia, iremos reavaliar esta meta estratégica em 2022. 5.1.2 - Proporcionar a partir de 2020, o afastamento integral para pós-graduação stricto sensu e pós-doutorado, de 5% dos servidores técnicos-administrativos, ao ano e por unidade do IFMS, visando ao aumento da qualificação da categoria. JUSTIFICATIVA: O Campus entende que esta meta é de competência da DIGEP. 5.3.2 - Diagnosticar, anualmente, o quantitativo dos afastamentos dos servidores do IFMS para tratamento de saúde. JUSTIFICATIVA: O Campus entende que não se trata de meta mensurável, tendo em vista que essas informações são alimentadas no sistema SIASS. 5.3.3 - Monitorar, anualmente, o quantitativo de afastamentos dos servidores do IFMS por acidentes ou doenças profissionais. JUSTIFICATIVA: O Campus entende que não se trata de meta mensurável, tendo em vista que essas informações são alimentadas no sistema SIASS.

## 3.19 Campus Nova Andradina

## PLANO ANUAL ESPECÍFICO - 2021

Unidade: Câmpus Nova Andradina

Subunidade: NA-IFMS

## OBJETIVO Nº 1

Descrição:	Desenvolver ações a fim de garantir a oferta de cursos presenciais dentro dos eixos de Recursos Naturais e Informação e Comunicação.
Início execução:	Janeiro
Fim execução:	Dezembro

Macro objetivo	Objetivo estratégico	Meta estratégica
1. FORMAR PROFISSIONAIS CRÍTICOS E HUMANISTAS EM CONSONÂNCIA COM AS DEMANDAS DA SOCIEDADE	1.1 OFERTAR CURSOS E AÇÕES QUE ATENDAM ÀS DEMANDAS PRODUTIVAS SOCIAIS E CULTURAIS LOCAIS	1.1.3 Ofertar, em cada ano de vigência do PDI, vagas em cada campus em observação aos percentuais estabelecidos na Lei de Criação dos IFs e do Plano Nacional de Educação (PNE): 50% nos cursos técnicos, 20% nos cursos de formação de professores, 10% nos cursos de Educação de Jovens e Adultos.
		1.1.2 Ofertar 75% dos cursos presenciais, a cada ano de vigência do PDI, em cada campus, relacionados aos eixos tecnológicos do campus, identificados de acordo com as demandas regionais.
	1.2 PROMOVER O ACESSO INCLUSIVO, À PERMANÊNCIA, AO ÊXITO E A VERTICALIZAÇÃO DA EDUCAÇÃO PROFISSIONAL, CIENTÍFICA E TECNOLÓGICA	1.2.5 Promover a verticalização de cursos de qualificação profissional, cursos técnicos, cursos de graduação e cursos de pós-graduação, atingindo a melhoria do índice percentual de verticalização de no mínimo 1% em cada ano de vigência do PDI, em cada campus, até 2023.

## Programa - Atividade Institucional

Nº	DETALHAMENTO DAS METAS E RESPECTIVAS AÇÕES	PRODUTO / RESULTADO	QTD.	INVESTIMENTO NECESSÁRIO	SETOR RESPONSÁVEL	SETOR CORRESPONSÁVEL	SETOR COPARTICIPANTE	MÊS INÍCIO	MÊS FIM	IDENTIFICAÇÃO DO RISCO	ÍNDICES	INDICADOR	CAT (SINAES)
1.1	Ofertar 320 vagas, divididas nos cursos dos eixos de Recursos Naturais e Informação e Comunicação (em diferentes níveis de ensino a fim de proporcionar a verticalização institucional), sendo: 80 vagas anuais de Técnico Integrado em Agropecuária; 80 vagas anuais de Técnico Integrado em Informática; 40 vagas anuais de Técnico Subsequente em Zootecnia; 40 vagas anuais de graduação em Agronomia; 40 vagas anuais de graduação em Análise e Desenvolvimento de Sistemas; 40 vagas anuais de graduação em Produção de Grãos.	Ofertas de acordo com o PDI	320	R\$ 0,00	NA-DIRGE   NA-DIREN		PROEN	Janeiro	Dezembro	Não oferta das vagas	Índice de eficácia	Taxa de Oferta de vagas em 2021 = Quantidade de vagas ofertadas em 2021 / Quantidade prevista de vagas a serem ofertadas em 2021(320)	Políticas acadêmicas





1.3	Ofertar 30 vagas anuais de Especialização Lato Sensu em Tecnologias Aplicadas à Agricultura a partir de 2021, a fim de proporcionar o processo de verticalização institucional.	Vagas ofertadas.	30	R\$ 0,00	NA-DIREN   NA-COPEI		PROPI	Janeiro	Dezembro	Não tramitação do projeto de curso em tempo hábil para sua aprovação e oferta.	Índice de eficácia	Taxa de oferta = nº de vagas ofertadas / nº de vagas previstas	Políticas acadêmicas
1.3.1	Tramitar o PPC junto aos órgãos colegiados.	Resolução do Cosup com aprovação	1	R\$ 0,00	NA-DIREN   NA-COPEI								
1.3.2	Articular com a PROPI e informar a oferta das vagas em 2021.2	Edital publicado	1	R\$ 0,00	NA-DIREN   NA-COPEI								
1.4	Realizar atividades a fim de ofertar 30 vagas anuais de Especialização Lato Sensu em Produção Agropecuária no Cerrado a partir de 2022, a fim de proporcionar o processo de verticalização institucional.	Vagas ofertadas.	30	R\$ 0,00	NA-DIREN   NA-COPEI		PROPI	Janeiro	Dezembro	Não tramitação do projeto de curso em tempo hábil para sua aprovação e oferta.	Índice de eficácia	nº de vagas ofertadas / nº de vagas previstas	Políticas acadêmicas
1.4.1	Tramitar o PPC junto aos órgãos colegiados.	Resolução com aprovação do PPC	1	R\$ 0,00	NA-DIREN   NA-COPEI								
1.4.2	Articular a publicação do edital de seleção para 2022.1	Edital publicado	1	R\$ 0,00	NA-DIREN   NA-COPEI								

### OBJETIVO Nº 2

**Descrição:** Desenvolver ações a fim de consolidar a oferta de vagas em cursos de formação de professores.

**Início execução:** Janeiro

**Fim execução:** Dezembro

Macro objetivo	Objetivo estratégico	Meta estratégica
1. FORMAR PROFISSIONAIS CRÍTICOS E HUMANISTAS EM CONSONÂNCIA COM AS DEMANDAS DA SOCIEDADE	1.1 OFERTAR CURSOS E AÇÕES QUE ATENDAM ÀS DEMANDAS PRODUTIVAS SOCIAIS E CULTURAIS LOCAIS	1.1.3 Ofertar, em cada ano de vigência do PDI, vagas em cada campus em observação aos percentuais estabelecidos na Lei de Criação dos IFs e do Plano Nacional de Educação (PNE): 50% nos cursos técnicos, 20% nos cursos de formação de professores, 10% nos cursos de Educação de Jovens e Adultos.

### Programa - Atividade Institucional

Nº	DETALHAMENTO DAS METAS E RESPECTIVAS AÇÕES	PRODUTO / RESULTADO	QTD.	INVESTIMENTO NECESSÁRIO	SETOR RESPONSÁVEL	SETOR CORRESPONSÁVEL	SETOR COPARTICIPANTE	MÊS INÍCIO	MÊS FIM	IDENTIFICAÇÃO DO RISCO	ÍNDICES	INDICADOR	CAT (SINAES)
----	--	---------------------	------	-------------------------	-------------------	----------------------	----------------------	------------	---------	------------------------	---------	-----------	--------------

2.1	Ofertar 40 vagas anuais de Especialização Lato Sensu em Docência para a EPT a fim de realizar a formação de professores.	Vagas ofertadas	40	R\$ 0,00	NA-DIRGE   NA-DIREN   NA-COEDO		PROPI	Janeiro	Dezembro	PPC não atualizado	Índice de eficácia	Taxa de oferta = nº de vagas ofertadas / nº total de vagas propostas.	Políticas acadêmicas
2.1.1	Reestruturar o PPC do curso e tramitá-lo junto aos órgãos colegiados.	Resolução com aprovação do PPC	1	R\$ 0,00	NA-DIREN   NA-COPEI   NA-COEDO								
2.1.2	Articular com a PROPI o edital e informar a oferta das vagas em 2021.2	Edital publicado	1	R\$ 0,00	NA-DIREN   NA-COEDO								
2.2	Ofertar 40 vagas anuais de Especialização Lato Sensu em Educação para as Relações Étnico-Raciais, a fim de realizar a formação de professores.	Vagas ofertadas	40	R\$ 0,00	NA-DIRGE   NA-DIREN		PROPI	Janeiro	Dezembro	PPC não aprovado em colegiado	Índice de eficácia	Taxa de oferta = nº de vagas ofertadas / nº total de vagas propostas.	Políticas acadêmicas
2.2.1	Tramitar o PPC junto aos órgãos colegiados.	Resolução com aprovação do PPC	1	R\$ 0,00	NA-DIREN   NA-COPEI								
2.2.2	Articular com a PROPI e informar a oferta das vagas em 2021.2	Edital publicado	1	R\$ 0,00	NA-DIREN   NA-COPEI								
2.3	Ofertar, no mínimo, um projeto de extensão (mínimo de 10 vagas) com foco na formação de professores e cadastrar no SISTEC	Projeto realizado	1	R\$ 0,00	NA-DIREN   NA-COERI		PROEN	Janeiro	Dezembro	Não haver interesse de professores em formação	Índice de eficácia	Taxa de oferta = número de projetos ofertados / número de projetos previstos	Políticas acadêmicas
2.3.1	Levantar demandas locais de formação.	Levantamento	1	R\$ 0,00	NA-DIREN   NA-COERI								
2.3.2	Buscar docentes interessados nas ações de formação e submeter projeto no edital de extensão.	Levantamento	1	R\$ 0,00	NA-DIREN   NA-COERI								

### OBJETIVO Nº 3

<b>Descrição:</b>	Desenvolver ações a fim de reinstaurar a oferta de cursos de Educação de Jovens e Adultos.
<b>Início execução:</b>	Março
<b>Fim execução:</b>	Dezembro

Macro objetivo	Objetivo estratégico	Meta estratégica
1. FORMAR PROFISSIONAIS CRÍTICOS E HUMANISTAS EM CONSONÂNCIA COM AS DEMANDAS DA SOCIEDADE	1.1 OFERTAR CURSOS E AÇÕES QUE ATENDAM ÀS DEMANDAS PRODUTIVAS SOCIAIS E CULTURAIS LOCAIS	1.1.3 Ofertar, em cada ano de vigência do PDI, vagas em cada campus em observação aos percentuais estabelecidos na Lei de Criação dos IFs e do Plano Nacional de Educação (PNE): 50% nos cursos técnicos, 20% nos cursos de formação de professores, 10% nos cursos de Educação de Jovens e Adultos.

**Programa - Atividade Institucional**

Nº	DETALHAMENTO DAS METAS E RESPECTIVAS AÇÕES	PRODUTO / RESULTADO	QTD.	INVESTIMENTO NECESSÁRIO	SETOR RESPONSÁVEL	SETOR CORRESPONSÁVEL	SETOR COPARTICIPANTE	MÊS INÍCIO	MÊS FIM	IDENTIFICAÇÃO DO RISCO	ÍNDICES	INDICADOR	CAT (SINAES)
3.1	Realizar 100% das reuniões para estudo da viabilidade da implantação do PROEJA/PROEJA FIC	Ata	1	R\$ 0,00	NA-DIRGE   NA-DIREN		PROEN	Março	Dezembro	Não haver agenda disponível entre os interessados	Índice de execução	Taxa de reuniões = número de reuniões realizada/ número de reuniões previstas	Políticas acadêmicas
3.1.1	Criar comissão para análise de viabilidade (considerando carga horária docente e infra estrutura do campus).	Relatório	1	R\$ 0,00	NA-DIREN								
3.1.2	Realizar, no mínimo, uma reunião entre gestores do campus para analisar resultado de estudo da viabilidade	Ata.	1	R\$ 0,00	NA-DIRGE   NA-DIREN								
3.1.3	Realizar, no mínimo, uma reunião com gestores públicos para verificar interesse em parceria na oferta de PROEJA FIC	Ata	1	R\$ 0,00	NA-DIREN   NA-DIRGE								
3.2	Construir 100% do PPC de proeja quando a Meta 1 do objetivo 3 for alcançada	PPC elaborado	1	R\$ 0,00	NA-DIREN			Abril	Dezembro	A meta 1 não ser alcançada	Índice de execução	Número de PPC elaborados /Número de PPC previsto	Desenvolvimento institucional
3.2.1	Constituir comissão de elaboração do PPC do curso	Portaria emitida	1	R\$ 0,00	NA-DIRGE   NA-GABIN								
3.2.2	Construir uma primeira versão do PPC PROEJA	Documento criado	1	R\$ 0,00	NA-DIREN								
<b>OBJETIVO Nº 4</b>													
<b>Descrição:</b>		<b>Desenvolver ações a fim de consolidar o preenchimento das vagas ofertadas em cursos ofertados no campus</b>											
<b>Início execução:</b>		<b>Abril</b>											
<b>Fim execução:</b>		<b>Dezembro</b>											

Macro objetivo	Objetivo estratégico	Meta estratégica
1. FORMAR PROFISSIONAIS CRÍTICOS E HUMANISTAS EM CONSONÂNCIA COM AS DEMANDAS DA SOCIEDADE	1.1 OFERTAR CURSOS E AÇÕES QUE ATENDAM ÀS DEMANDAS PRODUTIVAS SOCIAIS E CULTURAIS LOCAIS	1.1.3 Ofertar, em cada ano de vigência do PDI, vagas em cada campus em observação aos percentuais estabelecidos na Lei de Criação dos IFs e do Plano Nacional de Educação (PNE): 50% nos cursos técnicos, 20% nos cursos de formação de professores, 10% nos cursos de Educação de Jovens e Adultos.
	1.2 PROMOVER O ACESSO INCLUSIVO, À PERMANÊNCIA, AO ÊXITO E A VERTICALIZAÇÃO DA EDUCAÇÃO PROFISSIONAL, CIENTÍFICA E TECNOLÓGICA	1.2.1 Aumentar o percentual de preenchimento de vagas ofertadas para 95% até 2023.

### Programa - Atividade Institucional

Nº	DETALHAMENTO DAS METAS E RESPECTIVAS AÇÕES	PRODUTO / RESULTADO	QTD.	INVESTIMENTO NECESSÁRIO	SETOR RESPONSÁVEL	SETOR CORRESPONSÁVEL	SETOR COPARTICIPANTE	MÊS INÍCIO	MÊS FIM	IDENTIFICAÇÃO DO RISCO	ÍNDICES	INDICADOR	CAT (SINAES)
4.1	Matricular, no mínimo, 95% de estudantes nos cursos ofertados no campus	Matriculas realizadas	95	R\$ 0,00	NA-DIRGE   NA-DIREN			Abril	Dezembro	Não haver estudantes interessados	Índice de eficácia	Taxa de matrículas = número de estudantes matriculados / número de vagas ofertadas	Desenvolvimento institucional
4.1.1	Elaborar um plano de divulgação local/virtual contendo no mínimo 2 ações para publicar as vagas ofertadas pelo campus	Plano de divulgação documentado	1	R\$ 0,00	NA-DIREN   NA-COREN   NA-COEDO   NA-COEAD   NA-COSZO   NA-COTAD   NA-COINF   NA-COESD   NA-COBAG   NA-COPRO								
4.1.2	Executar 100% das ações propostas no plano de divulgação	Divulgações realizadas	1	R\$ 0,00	NA-DIREN								
4.1.3	Organizar e executar um calendário de visitas orientadas no campus.	Visitas realizadas	1	R\$ 0,00	NA-DIREN								

### OBJETIVO Nº 5

Descrição:	Desenvolver ações a fim de aprimorar as ações de permanência e êxito no campus.
Início execução:	Janeiro
Fim execução:	Dezembro

Macro objetivo	Objetivo estratégico	Meta estratégica
1. FORMAR PROFISSIONAIS CRÍTICOS E HUMANISTAS EM CONSONÂNCIA COM AS DEMANDAS DA SOCIEDADE	1.2 PROMOVER O ACESSO INCLUSIVO, À PERMANÊNCIA, AO ÊXITO E A VERTICALIZAÇÃO DA EDUCAÇÃO PROFISSIONAL, CIENTÍFICA E TECNOLÓGICA	1.2.2 Reduzir, tendo com base o ano de 2018, a taxa de evasão em 5% anualmente, totalizando 25% em 2023.
		1.2.3 Reduzir, tendo com base o ano de 2018, a taxa de retenção em 5% anualmente até 2023. Com exceção dos campi Dourados, Jardim e Naviraí em que a data base é 2020.
		1.2.4 Aumentar, tendo com base o ano de 2018, a taxa de conclusão em 10% anualmente, totalizando 50% em 2023.
	1.2.5 Promover a verticalização de cursos de qualificação profissional, cursos técnicos, cursos de graduação e cursos de pós-graduação, atingindo a melhoria do índice percentual de verticalização de no mínimo 1% em cada ano de vigência do PDI, em cada campus, até 2023.	
	1.5 AMPLIAR O USO DE TECNOLOGIAS EDUCACIONAIS E A OFERTA DA EDUCAÇÃO A DISTÂNCIA	1.5.1 Implementar as atividades não presenciais, em 50% dos cursos presenciais, técnico e graduação, até 2023, dentro dos limites permitidos na legislação.

### Programa - Atividade Institucional

#### Programa de Permanência e Êxito dos Estudantes do IFMS

Nº	DETALHAMENTO DAS METAS E RESPECTIVAS AÇÕES	PRODUTO / RESULTADO	QTD.	INVESTIMENTO NECESSÁRIO	SETOR RESPONSÁVEL	SETOR CORRESPONSÁVEL	SETOR COPARTICIPANTE	MÊS INÍCIO	MÊS FIM	IDENTIFICAÇÃO DO RISCO	ÍNDICES	INDICADOR	CAT (SINAES)
5.1	Realizar 100% das ações de integração dos pais às atividades do campus e acompanhamento da aprendizagem dos estudantes	Melhoria dos indicadores na PNP	1	R\$ 0,00	NA-DIRGE   NA-DIREN   NA-NUGED			Janeiro	Dezembro	Não adesão dos pais às ações propostas.	Índice de eficácia	Taxa de ações = número de ações realizadas / número de ações previstas	Políticas acadêmicas
5.1.1	Elaborar um documento contendo, no mínimo, uma ação para participação dos pais na rotina acadêmica do estudante para fins de reduzir evasão, retenção e, conseqüentemente, melhorar a permanência e êxito bem como divulgação de possibilidade de verticalização por meio dos cursos ofertados no campus	Documento	1	R\$ 0,00	NA-DIREN   NA-NUGED   NA-DIRGE								
5.1.2	Executar ação(ões) construída(s) no ano de 2021 para acompanhamento dos alunos por parte dos pais	Ação(ões) executada(s)	1	R\$ 0,00	NA-DIRGE   NA-DIREN   NA-NUGED								
5.2	Realizar 100% de ações a fim de aperfeiçoar o modelo de conselho pedagógico/reunião de pais e entregas de notas	Melhoria nos indicadores do campus contidos na PNP	1	R\$ 0,00	NA-DIREN   NA-NUGED   NA-DIRGE			Janeiro	Dezembro	Não articulação com os setores para discussão e alteração.	Índice de eficácia	taxa de ações = número de ações realizadas / número de ações previstas	Políticas acadêmicas

5.2.1	Elaborar estratégia para realização de conselho pedagógico reestruturado	Estratégia elaborada	1	R\$ 0,00	NA-DIREN   NA-NUGED								
5.3	Realizar 100 % das ações de fortalecimento de articulação entre coordenações de eixo /curso e NUGED quanto a questões pedagógicas e disciplinares	Melhoria nos indicadores do campus contidos na PNP	1	R\$ 0,00	NA-DIREN   NA-NUGED   NA-COREN   NA-COINF   NA-COSZO   NA-COBAG   NA-COPRO   NA-COEDO   NA-COESD   NA-COTAD			Janeiro	Dezembro	Falta de interesse, dedicação e iniciativa dos servidores em articular as ações.	Índice de eficácia	Taxa de ações concluídas = ações realizadas /ações previstas	Políticas acadêmicas
5.3.1	Elaborar um documento sistematizando as atribuições de coordenadores e Nuged para o atendimento das demandas.	Documento descrevendo as atribuições.	1	R\$ 0,00	NA-DIREN								
5.3.2	Realizar, no mínimo, uma reunião para discutir o documento elaborado e apontar melhorias para integração NUGED/Coordenadores	Ata	1	R\$ 0,00	NA-DIREN   NA-NUGED   NA-COREN   NA-COINF   NA-COSZO   NA-COTAD   NA-COPRO   NA-COBAG   NA-COESD   NA-COESD								
5.4	Realizar 100% das ações de fortalecimento das atuações dos NDE e colegiados de curso	Melhoria dos indicadores da PNP	1	R\$ 0,00	NA-DIREN   NA-COINF   NA-COREN   NA-COSZO   NA-COBAG   NA-COTAD   NA-COPRO   NA-COEDO   NA-COESD			Janeiro	Dezembro	Falta de interesse, dedicação e iniciativa dos servidores em articular as ações.	Índice de eficácia	Taxa de ações: Número de ações realizadas /Número de ações previstas	Políticas acadêmicas
5.4.1	Realizar, no mínimo, uma reunião com as coordenadores de curso com pauta específica sobre padronização da atuação dos colegiados/NDE.	Ata	1	R\$ 0,00	NA-DIREN   NA-COESD   NA-COEDO   NA-COREN   NA-COINF   NA-COSZO   NA-COTAD   NA-COPRO   NA-COBAG								

5.5	Realizar 100% das ações de melhoria a partir dos resultados semestrais da ADD	Melhoria dos indicadores da PNP	1	R\$ 0,00	NA-DIREN   NA-NUGED			Janeiro	Dezembro	Falta de interesse, dedicação e iniciativa dos servidores em articular as ações.	Índice de eficácia	Taxa de ações concluídas = número de ações realizadas / número de ações previstas	Políticas acadêmicas
5.5.1	Instituir o plano de melhoria de curso, unindo resultados da ADD e CPA.	Plano de melhoria de curso.	1	R\$ 0,00	NA-DIREN   NA-NUGED								
5.5.2	Apresentar indicadores por curso na semana pedagógica.	Ata da reunião de apresentação dos dados	1	R\$ 0,00	NA-DIREN   NA-NUGED								
5.5.3	Realizar, no mínimo, uma reunião por semestre para análise dos resultados e elaboração de estratégias de melhoria.	Estratégias elaboradas.	1	R\$ 0,00	NA-DIREN   NA-NUGED								
5.6	Realizar 100% das ações de melhorias contínuas para Comissão de Permanência e Êxito do campus	Melhoria nos indicadores da PNP	1	R\$ 0,00	NA-DIREN   NA-NUGED			Janeiro	Dezembro	Falta de interesse, dedicação e iniciativa dos servidores em articular as ações.	Índice de eficácia	Taxa de ações concluídas = taxa de ações realizadas/taxa de ações previstas	Políticas acadêmicas
5.6.1	Elaborar e executar calendário contendo no mínimo uma reunião por semestre com as diretorias.	Calendário executado	1	R\$ 0,00	NA-DIREN   NA-NUGED								
5.6.2	Apresentar ações e resultados semestrais na semana pedagógica.	Apresentação realizada	1	R\$ 0,00	NA-DIREN   NA-NUGED								
5.6.3	Executar ações de sensibilização dos servidores.	Apresentação	1	R\$ 0,00	NA-DIREN   NA-NUGED								
5.6.4	Estabelecer parcerias junto à prefeitura a fim de melhor atender os estudantes do IFMS na zona urbana/rural.	Parcerias	1	R\$ 0,00	NA-DIRGE   NA-DIREN								
5.6.5	Organizar a formação de professores para discussão do tema.	Formação	1	R\$ 0,00	NA-DIREN   NA-NUGED								
5.7	Realizar a apresentação de projetos de pesquisa e extensão no momento da acolhida dos estudantes ingressantes para alcançar 10% de calouros envolvidos em projetos	Participação dos estudantes em projetos do campus	1	R\$ 0,00	NA-DIREN   NA-COPEI   NA-COREN   NA-COINF   NA-COSZO   NA-COTAD   NA-COBAG   NA-COPRO   NA-COERI			Janeiro	Dezembro	Estudantes sem interesse em participar de projetos	Índice de execução	Taxa = número de estudantes calouros envolvidos em projetos/número total de calouros do campus	Políticas acadêmicas

5.7.1	Apresentar, no mínimo, dois projetos desenvolvidos no campus (IFMS Presente)	Projetos apresentados	1	R\$ 0,00	NA-DIREN   NA-COPEI   NA-COREN   NA-COINF   NA-COSZO   NA-COBAG   NA-COTAD   NA-COPRO   NA-COERI								
5.8	Readequar os PPC dos cursos para que sejam contempladas atividades não presenciais em 50% dos cursos presenciais a fim de diversificar as modalidades de ensino	PPCs atualizados	1	R\$ 0,00	NA-DIREN   NA-COREN   NA-COINF   NA-COSZO   NA-COBAG   NA-COPRO   NA-COTAD   NA-COEAD			Janeiro	Dezembro	Outras demandas da coordenação não permitir atualização	Índice de execução	número de ppcs atualizados dos cursos presenciais / número de ppcs totais dos cursos presenciais	Políticas acadêmicas
5.8.1	Realizar, no mínimo, uma reunião com os coordenadores de curso para apresentar a demanda institucional	Ata	1	R\$ 0,00	NA-DIREN								

#### OBJETIVO Nº 6

<b>Descrição:</b>	Desenvolver ações a fim de implantar e consolidar o acompanhamento de egressos do campus.
<b>Início execução:</b>	Março
<b>Fim execução:</b>	Dezembro

Macro objetivo	Objetivo estratégico	Meta estratégica
1. FORMAR PROFISSIONAIS CRÍTICOS E HUMANISTAS EM CONSONÂNCIA COM AS DEMANDAS DA SOCIEDADE	1.3 SISTEMATIZAR E EFETIVAR O ACOMPANHAMENTO DE EGRESSOS	1.3.1 Ampliar anualmente, em 10% o índice percentual de acompanhamento de egressos, tendo como base o ano de 2020.

#### Programa - Atividade Institucional

#### Programa de Acompanhamento de Egressos

Nº	DETALHAMENTO DAS METAS E RESPECTIVAS AÇÕES	PRODUTO / RESULTADO	QTD.	INVESTIMENTO NECESSÁRIO	SETOR RESPONSÁVEL	SETOR CORRESPONSÁVEL	SETOR COPARTICIPANTE	MÊS INÍCIO	MÊS FIM	IDENTIFICAÇÃO DO RISCO	ÍNDICES	INDICADOR	CAT (SINAES)
6.1	Realizar ações para atualização em 10% dos dados sobre os egressos	Dados atualizados.	1	R\$ 0,00	NA-DIREN   NA-COERI   NA-DIGEM		PROEX	Março	Dezembro	Falta de interesse, dedicação e iniciativa dos servidores em articular as atividades.	Índice de eficácia	nº de novos egressos cadastrados / nº de egressos anteriormente cadastrados	Políticas acadêmicas



6.1.1	Realizar, no mínimo, um levantamento anual de informações sobre os egressos da moradia estudantil 2012/2021.	Relatório	1	R\$ 0,00	NA-DIGEM   NA-COMOR								
6.1.2	Realizar, no mínimo, uma divulgação, na página da moradia, do êxito profissional dos estudantes egressos.	Divulgação.	1	R\$ 0,00	NA-DIGEM   NA-COMOR								
6.1.3	Realizar, no mínimo um levantamento anual de informações sobre os egressos 2021 e promover uma atualização anual da planilhas.	Documento	1	R\$ 0,00	NA-DIREN   NA-COERI								
6.1.4	Realizar, no mínimo, uma divulgação por semestre de onde estão os egressos do campus NA	Divulgação realizada	1	R\$ 0,00	NA-DIREN   NA-DIGEM   NA-COERI								
6.2	Realizar ações para a criação de um Portal de Egressos do IFMS com 10% dos estudantes do campus	Portal de egressos.	1	R\$ 0,00	NA-DIREN   NA-COERI	PROEX	Março	Dezembro	Não implementação do portal em tempo hábil.	Índice de eficácia	Taxa de conclusão = número de egressos do campus cadastrados no portal/número total de egressos do campus	Políticas acadêmicas	
6.2.1	Articular junto a PROEX sobre quais dados são necessários além dos já obtidos	Atualização dos dados	1	R\$ 0,00	NA-DIREN   NA-COERI								

### OBJETIVO Nº 7

<b>Descrição:</b>	Desenvolver ações a fim de consolidar o Programa Esportivo do campus.
<b>Início execução:</b>	Janeiro
<b>Fim execução:</b>	Dezembro

Macro objetivo	Objetivo estratégico	Meta estratégica
1. FORMAR PROFISSIONAIS CRÍTICOS E HUMANISTAS EM CONSONÂNCIA COM AS DEMANDAS DA SOCIEDADE	1.4 PROMOVER ATIVIDADES CULTURAIS E ESPORTIVAS PARA O DESENVOLVIMENTO HUMANO	1.4.1 Institucionalizar, até 2023, duas modalidades esportivas, em cada campi a partir do Programa de Esportes do IFMS.
3. PROMOVER A INCLUSÃO SOCIAL, ACESSIBILIDADE E RESPEITO À DIVERSIDADE	3.2 ADEQUAR A INFRAESTRUTURA FÍSICA E TECNOLÓGICA PARA GARANTIA DA ACESSIBILIDADE E PROMOÇÃO DO ESPORTE	3.2.3 Implantar, até 2023, em no mínimo 8 unidades do IFMS, a infraestrutura poliesportiva nos campi do IFMS, a partir da adequação das quadras já existentes e/ou implantação de novos espaços, conforme Plano Diretor.

<b>Programa - Atividade Institucional</b>
<b>Programa de Esportes</b>

Nº	DETALHAMENTO DAS METAS E RESPECTIVAS AÇÕES	PRODUTO / RESULTADO	QTD.	INVESTIMENTO NECESSÁRIO	SETOR RESPONSÁVEL	SETOR CORRESPONSÁVEL	SETOR COPARTICIPANTE	MÊS INÍCIO	MÊS FIM	IDENTIFICAÇÃO DO RISCO	ÍNDICES	INDICADOR	CAT (SINAES)
----	--	---------------------	------	-------------------------	-------------------	----------------------	----------------------	------------	---------	------------------------	---------	-----------	--------------

7.1	Realizar ações a fim de atingir 100% do número de programas de treinamento previstos para o campus	Programa de treinamento fortalecido.	1	R\$ 0,00	NA-DIREN   NA-COERI			Janeiro	Dezembro	Falta de interesse, dedicação e iniciativa dos servidores em articular as atividades.	Índice de eficácia	Número de programas realizados / número de programas previstos	Políticas acadêmicas
7.1.1	Fazer, no mínimo, uma reunião com professores da área de esporte para elencar quais modalidades são possíveis de de criar um programa de treinamento	Ata	1	R\$ 0,00	NA-DIREN   NA-COERI								
7.1.2	Realizar, no mínimo, uma reunião com gestores públicos/privados para articular uso de locais para um programa de treinamento	Ate	1	R\$ 0,00	NA-DIREN								
7.1.3	Elaborar e executar um cronograma de treinamento para no mínimo um programa esportivo do campus	Documento elaborado	1	R\$ 0,00	NA-DIREN								
7.2	Realizar ações a fim de ampliar em 1% a participação dos estudantes em campeonatos locais	Participação dos estudantes.	1	R\$ 0,00	NA-DIREN   NA-COERI			Janeiro	Dezembro	Não articulação a tempo do calendário esportivo local.	Índice de eficácia	nº de estudantes envolvidos nas ações esportivas / nº de estudantes do ciclo	Políticas acadêmicas
7.2.1	Criar equipe de esportes para cada modalidade possível de ser executada pelo campus	Equipe criada	1	R\$ 0,00	NA-DIREN								

#### OBJETIVO Nº 8

<b>Descrição:</b>	Desenvolver ações a fim de consolidar as ações artísticas e culturais do campus.
<b>Início execução:</b>	Janeiro
<b>Fim execução:</b>	Dezembro

Macro objetivo	Objetivo estratégico	Meta estratégica
1. FORMAR PROFISSIONAIS CRÍTICOS E HUMANISTAS EM CONSONÂNCIA COM AS DEMANDAS DA SOCIEDADE	1.4 PROMOVER ATIVIDADES CULTURAIS E ESPORTIVAS PARA O DESENVOLVIMENTO HUMANO	1.4.3 Desenvolver no mínimo um evento de arte e um de cultura, além da semana de arte e cultura, anualmente, nos dez campi do IFMS, a partir da institucionalização dos núcleos de arte e cultura.
		1.4.2 Institucionalizar em cada campi do IFMS, até 2023, um núcleo de arte e cultura.
2. DESENVOLVER, PRODUZIR E DIFUNDIR A CIÊNCIA, TECNOLOGIA E INOVAÇÃO PARA A SOCIEDADE EM ÂMBITO LOCAL, REGIONAL E NACIONAL	2.4 ESTIMULAR A PESQUISA APLICADA, A INOVAÇÃO, A PRODUÇÃO CULTURAL, O EMPREENDEDORISMO, E COOPERATIVISMO CONSOLIDANDO A INTEGRAÇÃO ENTRE ENSINO, PESQUISA E EXTENSÃO	2.4.4 Alcançar até 2021 o índice anual de 10% de participação dos servidores nos campi e reitoria, nas atividades de extensão, artísticas e culturais, com base em 2018, e manter tal índice até 2023.



8.3.3	Elaborar documento com estudo da viabilidade da implantação da fanfarra do campus	Relatório	1	R\$ 0,00	NA-DIREN   NA-COERI								
-------	---	-----------	---	----------	---------------------	--	--	--	--	--	--	--	--

### OBJETIVO Nº 9

<b>Descrição:</b>	Desenvolver ações a fim de consolidar os polos e a oferta de cursos EAD nos municípios que abrangem a região do campus.
<b>Início execução:</b>	Janeiro
<b>Fim execução:</b>	Dezembro

Macro objetivo	Objetivo estratégico	Meta estratégica
1. FORMAR PROFISSIONAIS CRÍTICOS E HUMANISTAS EM CONSONÂNCIA COM AS DEMANDAS DA SOCIEDADE	1.5 AMPLIAR O USO DE TECNOLOGIAS EDUCACIONAIS E A OFERTA DA EDUCAÇÃO A DISTÂNCIA	1.5.3 Atender anualmente, com a oferta de cursos, 25 municípios do estado de Mato Grosso do Sul, por meio da EAD.
		1.5.4 Realizar a efetivação de 10 mil matrículas anuais nos cursos EAD.

### Programa - Atividade Institucional

Nº	DETALHAMENTO DAS METAS E RESPECTIVAS AÇÕES	PRODUTO / RESULTADO	QTD.	INVESTIMENTO NECESSÁRIO	SETOR RESPONSÁVEL	SETOR CORRESPONSÁVEL	SETOR COPARTICIPANTE	MÊS INÍCIO	MÊS FIM	IDENTIFICAÇÃO DO RISCO	ÍNDICES	INDICADOR	CAT (SINAES)
9.1	Abrir, no mínimo, um polo EaD em qualquer município de abrangência do campus	Polo implantado.	1	R\$ 0,00	NA-DIREN   NA-COEAD   NA-COERI		CREAD	Janeiro	Dezembro	Não adesão dos municípios por falta de interesse ou infraestrutura.	Índice de eficácia	nº de polos EAD abertos / nº de polos EAD previstos	Políticas acadêmicas
9.1.1	Elaborar e executar plano de visitas presenciais a, no mínimo, quatro prefeituras da região apresentando a proposta de polo EAD.	Visitas realizadas.	4	R\$ 0,00	NA-DIREN   NA-DIRGE   NA-COEAD   NA-COERI								
9.1.2	Elaborar, no mínimo, 1 ACT com objetivo de implantação de polo EAD	ACT assinado	1	R\$ 0,00	NA-DIREN   NA-COEAD   NA-COERI								
9.2	Realizar ações a fim de abrir, no mínimo, um polo EaD no distrito de Nova Casa Verde até 2023.	Polo implantado.	1	R\$ 0,00	NA-DIREN   NA-COEAD   NA-COERI		CREAD	Janeiro	Dezembro	Não adesão do distrito por falta de interesse ou condições.	Índice de eficácia	nº de polos abertos / nº de polos previstos	Políticas acadêmicas
9.2.1	Realizar reunião com a Prefeitura de Nova Andradina e SEMEC.	Reunião realizada	1	R\$ 0,00	NA-DIRGE   NA-DIREN   NA-COERI   NA-COEAD								

### OBJETIVO Nº 10

<b>Descrição:</b>	Desenvolver ações a fim de fomentar a curricularização da extensão e da pesquisa no campus.
-------------------	---

Início execução:	Janeiro												
Fim execução:	Dezembro												
<b>Macro objetivo</b>	<b>Objetivo estratégico</b>	<b>Meta estratégica</b>											
1. FORMAR PROFISSIONAIS CRÍTICOS E HUMANISTAS EM CONSONÂNCIA COM AS DEMANDAS DA SOCIEDADE	1.6 CONSOLIDAR A INTEGRAÇÃO ENTRE ENSINO, PESQUISA E EXTENSÃO	1.6.1 Implementar, até 2021, em 100% dos cursos ofertados, a curricularização da extensão nos cursos de graduação e até 2023 a curricularização da pesquisa nos cursos de Pós Graduação.											
<b>Programa - Atividade Institucional</b>													
Programa Institucional de Bolsas e Auxílios para Ações de Extensão (Pibaex)													
Programa Institucional de Incentivo ao Ensino, Extensão, Pesquisa e Inovação (Piepi)													
Nº	DETALHAMENTO DAS METAS E RESPECTIVAS AÇÕES	PRODUTO / RESULTADO	QTD.	INVESTIMENTO NECESSÁRIO	SETOR RESPONSÁVEL	SETOR CORRESPONSÁVEL	SETOR COPARTICIPANTE	MÊS INÍCIO	MÊS FIM	IDENTIFICAÇÃO DO RISCO	ÍNDICES	INDICADOR	CAT (SINAES)
10.1	Realizar atividades a fim de designar que os NDEs dos cursos superiores e os colegiados dos cursos de pós graduação realizem estudo, articulação e atualização de 100% dos PPCs para conter a curricularização da extensão no superior e da pesquisa na pós graduação nos cursos ofertados pelo campus	PPC aprovados em resolução do COSUP	2	R\$ 0,00	NA-DIREN   NA-COERI   NA-COPEI		PROPI   PROEX   PROEN	Janeiro	Dezembro	Falta de interesse, dedicação e iniciativa dos servidores em articular as atividades.	Índice de eficácia	nº de PPC atualizados/ nº de PPC de superior e pós graduação existentes	Políticas acadêmicas
10.1.1	Designar os NDE/Colegiados que realizem estudos da instituição da curricularização da pesquisa e extensão	Memorando	1	R\$ 0,00	NA-DIRGE   NA-DIREN   NA-COPEI   NA-COPRO   NA-COBAG   NA-COTAD   NA-COERI   NA-COEDO   NA-COESD								
10.1.2	Realizar no mínimo uma reunião junto aos NDE /colegiados para acompanhamento da atualização do PCC dos cursos de graduação e pós graduação	Reunião realizada	1	R\$ 0,00	NA-DIREN   NA-COPEI   NA-COERI   NA-COBAG   NA-COTAD   NA-COPRO   NA-COEDO   NA-COESD								





12.2	Realizar ações para alcançar 100% de visitas técnicas em relação ao total de cursos presenciais de nível médio e superior	Visitas técnicas realizadas	1	R\$ 0,00	NA-DIREN   NA-COERI				Abril	Dezembro	Não ter transporte para estudantes e empresas sem interesse em receber a instituição	Índice de execução	Número de visitas técnicas realizadas / número de cursos presenciais	Políticas acadêmicas
12.2.1	Elencar, no mínimo, duas empresas/Instituições parceiras por curso são interessantes de receber visita técnica no município de Nova Andradina	Documento com as empresas	1	R\$ 0,00	NA-DIREN   NA-COERI									

**OBJETIVO Nº 13**

<b>Descrição:</b>	Desenvolver ações a fim de consolidar o apoio à realização e eventos de extensão.
<b>Início execução:</b>	Janeiro
<b>Fim execução:</b>	Dezembro

Macro objetivo	Objetivo estratégico	Meta estratégica
2. DESENVOLVER, PRODUZIR E DIFUNDIR A CIÊNCIA, TECNOLOGIA E INOVAÇÃO PARA A SOCIEDADE EM ÂMBITO LOCAL, REGIONAL E NACIONAL	2.4 ESTIMULAR A PESQUISA APLICADA, A INOVAÇÃO, A PRODUÇÃO CULTURAL, O EMPREENDEDORISMO, E COOPERATIVISMO CONSOLIDANDO A INTEGRAÇÃO ENTRE ENSINO, PESQUISA E EXTENSÃO	2.4.4 Alcançar até 2021 o índice anual de 10% de participação dos servidores nos campi e reitoria, nas atividades de extensão, artísticas e culturais, com base em 2018, e manter tal índice até 2023.
1. FORMAR PROFISSIONAIS CRÍTICOS E HUMANISTAS EM CONSONÂNCIA COM AS DEMANDAS DA SOCIEDADE	1.2 PROMOVER O ACESSO INCLUSIVO, À PERMANÊNCIA, AO ÊXITO E A VERTICALIZAÇÃO DA EDUCAÇÃO PROFISSIONAL, CIENTÍFICA E TECNOLÓGICA	1.2.5 Promover a verticalização de cursos de qualificação profissional, cursos técnicos, cursos de graduação e cursos de pós-graduação, atingindo a melhoria do índice percentual de verticalização de no mínimo 1% em cada ano de vigência do PDI, em cada campus, até 2023. 1.2.1 Aumentar o percentual de preenchimento de vagas ofertadas para 95% até 2023.

<b>Programa - Atividade Institucional</b>
Programa Institucional de Bolsas e Auxílios para Ações de Extensão (Pibaex)

Nº	DETALHAMENTO DAS METAS E RESPECTIVAS AÇÕES	PRODUTO / RESULTADO	QTD.	INVESTIMENTO NECESSÁRIO	SETOR RESPONSÁVEL	SETOR CORRESPONSÁVEL	SETOR COPARTICIPANTE	MÊS INÍCIO	MÊS FIM	IDENTIFICAÇÃO DO RISCO	ÍNDICES	INDICADOR	CAT (SINAES)
13.1	Realizar atividades a fim de instituir a realização de 100% de eventos de extensão (local/regional) para cada eixo do campus para promover divulgação do campus e da verticalização do ensino	Eventos realizados	1	R\$ 0,00	NA-DIREN   NA-COERI		PROEX	Janeiro	Dezembro	Não articulação dos setores às ações.	Índice de eficácia	Número total de eventos de extensão realizado por eixo/Número total de eventos de extensão previstos por eixo	Políticas acadêmicas







15.2	Realizar atividades a fim de manter, no mínimo 110% do número de estudantes envolvidos em projetos de pesquisa em relação ao ano base 2018	Número de estudantes envolvidos ampliado.	1	R\$ 0,00	NA-DIREN   NA-COPEI		PROPI	Janeiro	Dezembro	Falta de interesse, dedicação e iniciativa dos servidores em articular os projetos.	Índice de eficácia	nº de estudantes envolvidos em projetos de pesquisa / nº de estudantes envolvidos em projetos de pesquisa em 2018	Políticas acadêmicas
15.2.1	Fazer um levantamento anual da participação de estudantes em projetos de pesquisa do campus.	Documento com levantamento	1	R\$ 0,00	NA-DIREN   NA-COPEI								
15.2.2	Elaborar e executar plano anual de incentivo à participação em projetos de pesquisa.	Plano elaborado e executado	1	R\$ 0,00	NA-DIREN   NA-COPEI								
15.2.3	Divulgar ao menos uma vez por ano que trabalhos de iniciação científica podem equivaler a TCC	TCCs provenientes de iniciação científica registrados	1	R\$ 0,00	NA-DIREN   NA-COPEI								
15.2.4	Documentar no mínimo uma vez por ano a quantidade de TCC proveniente de iniciação científica	Documento	1	R\$ 0,00	NA-DIREN   NA-COPEI								

#### OBJETIVO Nº 16

<b>Descrição:</b>	Desenvolver ações a fim de fortalecer e ampliar os grupos de pesquisa bem como projetos de caráter de inovação tecnológica do campus.
<b>Início execução:</b>	Janeiro
<b>Fim execução:</b>	Dezembro

Macro objetivo	Objetivo estratégico	Meta estratégica
2. DESENVOLVER, PRODUZIR E DIFUNDIR A CIÊNCIA, TECNOLOGIA E INOVAÇÃO PARA A SOCIEDADE EM ÂMBITO LOCAL, REGIONAL E NACIONAL	2.1 PROMOVER A INTERAÇÃO COM A SOCIEDADE PARA PRODUÇÃO E TRANSFERÊNCIAS DE INOVAÇÕES TECNOLÓGICAS E TECNOLOGIAS SOCIAIS	2.1.1 Alcançar a quantidade de 3 depósitos de patentes ou registros de propriedade intelectual por campi até 2023.
		2.1.3 Alcançar a quantidade média anual de 2 projetos com fomento externo ou com o apoio do setor privado no atendimento de demandas locais por campi até 2023.
	2.4 ESTIMULAR A PESQUISA APLICADA, A INOVAÇÃO, A PRODUÇÃO CULTURAL, O EMPREENDEDORISMO, E COOPERATIVISMO CONSOLIDANDO A INTEGRAÇÃO ENTRE ENSINO, PESQUISA E EXTENSÃO	2.4.3 Alcançar 10% da carga horária docente para atividades de pesquisa e inovação até 2023.

**Programa - Atividade Institucional**

**Programa Institucional de Incentivo ao Ensino, Extensão, Pesquisa e Inovação (Piepi)**

Nº	DETALHAMENTO DAS METAS E RESPECTIVAS AÇÕES	PRODUTO / RESULTADO	QTD.	INVESTIMENTO NECESSÁRIO	SETOR RESPONSÁVEL	SETOR CORRESPONSÁVEL	SETOR COPARTICIPANTE	MÊS INÍCIO	MÊS FIM	IDENTIFICAÇÃO DO RISCO	ÍNDICES	INDICADOR	CAT (SINAES)
16.1	Realizar atividades a fim de manter, no mínimo, 110% de grupos de pesquisa ativos no campus em relação ao ano 2018.	Grupos ativos	1	R\$ 0,00	NA-DIREN   NA-COPEI   NA-DIRGE		PROPI	Janeiro	Dezembro	Não articulação com os setores de comunicação.	Índice de eficácia	nº de total de grupos ativos / nº total de grupos ativos em 2018	Políticas acadêmicas
16.1.1	Realizar um levantamento anual das ações dos grupos de pesquisa do campus.	Documento com o levantamento	1	R\$ 0,00	NA-DIREN   NA-COPEI								
16.1.2	Realizar no mínimo duas reuniões anual com os líderes dos grupos de pesquisa para análise da atuação e definição de estratégias de atuação	Ata	1	R\$ 0,00	NA-DIREN   NA-COPEI								
16.2	Realizar atividades a fim de manter, no mínimo, uma reunião anual com representante NIT do campus	Ata	1	R\$ 0,00	NA-DIREN   NA-COPEI			Janeiro	Dezembro	Alteração de representante NIT	Índice de execução	número de reuniões realizadas / número de reuniões previstas	Desenvolvimento institucional
16.2.1	Elaborar um cronograma contendo, no mínimo, uma reunião entre representante do NIT e servidores do campus para apresentar oportunidades do núcleo para o servidor	Documento elaborado	1	R\$ 0,00	NA-DIREN   NA-COPEI								

**OBJETIVO Nº 17**

**Descrição:** Desenvolver ações a fim de promover o empreendedorismo inovador do campus.

**Início execução:** Janeiro

**Fim execução:** Dezembro

Macro objetivo	Objetivo estratégico	Meta estratégica
2. DESENVOLVER, PRODUZIR E DIFUNDIR A CIÊNCIA, TECNOLOGIA E INOVAÇÃO PARA A SOCIEDADE EM ÂMBITO LOCAL, REGIONAL E NACIONAL	2.4 ESTIMULAR A PESQUISA APLICADA, A INOVAÇÃO, A PRODUÇÃO CULTURAL, O EMPREENDEDORISMO, E COOPERATIVISMO CONSOLIDANDO A INTEGRAÇÃO ENTRE ENSINO, PESQUISA E EXTENSÃO	2.4.1 Atingir a média anual de 3 projetos de pré-incubação por unidade de TecnolFs ativa
		2.4.2 Alcançar 1 projeto de incubação por unidade de TecnolFs ativa/ano e 1 empresa graduada até 2023.

**Programa - Atividade Institucional**

**Programa de Empreendedorismo Inovador (Pemin)**



18.1.2	Elaborar, anualmente, um relatório com número de projetos desenvolvidos por servidores e estudantes em espaço de inovação	Documento	1	R\$ 0,00	NA-DIREN   NA-COPEI								
--------	---	-----------	---	----------	---------------------	--	--	--	--	--	--	--	--

### OBJETIVO Nº 19

<b>Descrição:</b>	Desenvolver ações a fim de consolidar as ações de incentivo ao depósito de patentes e registros de propriedade intelectual do campus.
<b>Início execução:</b>	Janeiro
<b>Fim execução:</b>	Dezembro

Macro objetivo	Objetivo estratégico	Meta estratégica
2. DESENVOLVER, PRODUZIR E DIFUNDIR A CIÊNCIA, TECNOLOGIA E INOVAÇÃO PARA A SOCIEDADE EM ÂMBITO LOCAL, REGIONAL E NACIONAL	2.1 PROMOVER A INTERAÇÃO COM A SOCIEDADE PARA PRODUÇÃO E TRANSFERÊNCIAS DE INOVAÇÕES TECNOLÓGICAS E TECNOLOGIAS SOCIAIS	2.1.1 Alcançar a quantidade de 3 depósitos de patentes ou registros de propriedade intelectual por campi até 2023. 2.1.2 Realizar transferências de tecnologias ou acordos de licenciamento em 3% dos depósitos de propriedade intelectual efetuados até 2023.

<b>Programa - Atividade Institucional</b>
Programa de Empreendedorismo Inovador (Pemin)
Programa Institucional de Incentivo ao Ensino, Extensão, Pesquisa e Inovação (Piepi)

Nº	DETALHAMENTO DAS METAS E RESPECTIVAS AÇÕES	PRODUTO / RESULTADO	QTD.	INVESTIMENTO NECESSÁRIO	SETOR RESPONSÁVEL	SETOR CORRESPONSÁVEL	SETOR COPARTICIPANTE	MÊS INÍCIO	MÊS FIM	IDENTIFICAÇÃO DO RISCO	ÍNDICES	INDICADOR	CAT (SINAES)
19.1	Realizar atividades a fim de alcançar a quantidade de 1 depósitos de patentes ou registros de propriedade intelectual	Patentes depositadas ou registros realizados.	1	R\$ 0,00	NA-DIREN   NA-COPEI		PROPI	Janeiro	Dezembro	Ausência de projetos por falta de iniciativa dos servidores.	Índice de eficácia	Taxa = Número de patentes registradas / número de patentes previstas.	Políticas acadêmicas
19.1.1	Realizar, no mínimo, duas reuniões com a equipe NIT para identificar estratégias.	Ata	1	R\$ 0,00	NA-DIREN   NA-COPEI								

### OBJETIVO Nº 20

<b>Descrição:</b>	Desenvolver ações a fim de ampliar as parcerias locais para o desenvolvimento de projetos de ensino, pesquisa e extensão.
<b>Início execução:</b>	Janeiro
<b>Fim execução:</b>	Dezembro

Macro objetivo	Objetivo estratégico	Meta estratégica
2. DESENVOLVER, PRODUZIR E DIFUNDIR A CIÊNCIA, TECNOLOGIA E INOVAÇÃO PARA A SOCIEDADE EM ÂMBITO LOCAL, REGIONAL E NACIONAL	2.5 FORTALECER PARCERIAS COM INSTITUIÇÕES E MOVIMENTOS SOCIAIS	2.5.1 Ampliar em 5%, ao ano, o número de parcerias com os setores produtivo, social e cultural, utilizando como base de partida o ano de 2018
4. PROMOVER A GESTÃO PÚBLICA EFETIVA, PROPICIANDO INFRAESTRUTURA ADEQUADA E SUSTENTABILIDADE ORÇAMENTÁRIA	4.4 FOMENTAR A CAPTAÇÃO DE RECURSOS ORÇAMENTÁRIOS	4.4.1 Buscar parcerias para todo o IFMS, visando a captação de fomento, formalizando anualmente um montante anual total mínimo de R\$ 90.000,00, a partir de 2020.

**Programa - Atividade Institucional**

**Programa Institucional de Incentivo ao Ensino, Extensão, Pesquisa e Inovação (Piepi)**

Nº	DETALHAMENTO DAS METAS E RESPECTIVAS AÇÕES	PRODUTO / RESULTADO	QTD.	INVESTIMENTO NECESSÁRIO	SETOR RESPONSÁVEL	SETOR CORRESPONSÁVEL	SETOR COPARTICIPANTE	MÊS INÍCIO	MÊS FIM	IDENTIFICAÇÃO DO RISCO	ÍNDICES	INDICADOR	CAT (SINAES)
20.1	Realizar atividades a fim de alcançar, no mínimo, uma parceria em editais de fluxo contínuo	Parceria consolidada	1	R\$ 0,00	NA-DIRGE   NA-DIREN   NA-COERI			Janeiro	Dezembro	Não adesão dos potenciais parceiros.	Índice de eficácia	Taxa= nº de parcerias realizadas / nº de parcerias planejadas	Políticas acadêmicas
20.1.1	Elaborar um folheto informativo e distribuir nas empresas locais.	Documento elaborado	1	R\$ 0,00	NA-DIREN   NA-COERI								
20.2	Realizar atividades a fim de captar, no mínimo, um patrocínio/parceiro para aquisição de equipamentos para os laboratórios de pesquisa	Patrocínios /parceiros captados.	1	R\$ 0,00	NA-DIRGE   NA-DIREN   NA-COERI   NA-COPEI		PROEX	Janeiro	Dezembro	Não adesão de patrocinadores por falta de interesse.	Índice de eficácia	Taxa= nº de parcerias realizadas / nº de parcerias planejadas	Políticas acadêmicas
20.2.1	Realizar, no mínimo, uma reunião com representantes de empresas para apresentação de cursos e oportunidades de parceria.	Ata	1	R\$ 0,00	NA-DIREN   NA-COERI								

**OBJETIVO Nº 21**

<b>Descrição:</b>	Desenvolver ações a fim de fortalecer as ações de realização de eventos científicos na região.
<b>Início execução:</b>	Janeiro
<b>Fim execução:</b>	Dezembro

Macro objetivo	Objetivo estratégico	Meta estratégica
2. DESENVOLVER, PRODUZIR E DIFUNDIR A CIÊNCIA, TECNOLOGIA E INOVAÇÃO PARA A SOCIEDADE EM ÂMBITO LOCAL, REGIONAL E NACIONAL	2.2 PROMOVER A DIVULGAÇÃO CIENTÍFICA E TECNOLÓGICA, CULTURAL E EXTENSIONISTA	2.2.1 Implementar um evento anual que integre ensino, pesquisa, extensão e gestão em todos os campi até 2023.

**Programa - Atividade Institucional**

Nº	DETALHAMENTO DAS METAS E RESPECTIVAS AÇÕES	PRODUTO / RESULTADO	QTD.	INVESTIMENTO NECESSÁRIO	SETOR RESPONSÁVEL	SETOR CORRESPONSÁVEL	SETOR COPARTICIPANTE	MÊS INÍCIO	MÊS FIM	IDENTIFICAÇÃO DO RISCO	ÍNDICES	INDICADOR	CAT (SINAES)
21.1	Realizar ações a fim de articular uma reestruturação da Semana de Ciência e Tecnologia para que integre ensino, pesquisa e extensão em sua programação	SCT reestruturada.	1	R\$ 0,00	NA-DIREN   NA-COPEI   NA-COERI		PROPI   PROEX	Janeiro	Dezembro	Falta de interesse, dedicação e iniciativa dos servidores em articular as atividades.	Índice de eficácia	Taxa = número de ações realizadas / número de ações previstas	Políticas acadêmicas
21.1.1	Elaborar um documento do formato atual (presencial e remoto) da semana de ciência e tecnologia e FECINOVA	Documento elaborado	1	R\$ 0,00	NA-DIREN   NA-COPEI   NA-COERI								
21.1.2	Realizar, no mínimo, uma reunião com a comissão para apresentar histórico dos eventos e propor mudanças	Ata	1	R\$ 0,00	NA-DIREN   NA-COPEI								

### OBJETIVO Nº 22

<b>Descrição:</b>	Desenvolver ações a fim de ampliar a divulgação externa das ações do campus.
<b>Início execução:</b>	Janeiro
<b>Fim execução:</b>	Dezembro

Macro objetivo	Objetivo estratégico	Meta estratégica
2. DESENVOLVER, PRODUZIR E DIFUNDIR A CIÊNCIA, TECNOLOGIA E INOVAÇÃO PARA A SOCIEDADE EM ÂMBITO LOCAL, REGIONAL E NACIONAL	2.3 FORTALECER A IMAGEM INSTITUCIONAL JUNTO AOS PÚBLICOS ESTRATÉGICOS	2.3.1 Elaborar e Implantar a Política de Comunicação do IFMS, por meio da implementação de 100% das ações previstas no documento até 2023, para estimular a relação direta de instituição com a sociedade.
		2.3.3 Manter a ampliação média de 10% do volume cobertura sobre o IFMS na mídia, com a referência a 2018, até 2023.

### Programa - Atividade Institucional

Nº	DETALHAMENTO DAS METAS E RESPECTIVAS AÇÕES	PRODUTO / RESULTADO	QTD.	INVESTIMENTO NECESSÁRIO	SETOR RESPONSÁVEL	SETOR CORRESPONSÁVEL	SETOR COPARTICIPANTE	MÊS INÍCIO	MÊS FIM	IDENTIFICAÇÃO DO RISCO	ÍNDICES	INDICADOR	CAT (SINAES)
22.1	Realizar atividades a fim de fomentar a elaboração de vídeos de apresentação dos cursos, laboratórios, projetos do campus e ações na moradia estudantil até 2023.	Vídeos	6	R\$ 0,00	NA-DIRGE   NA-DIREN   NA-DIGEM		ASCOM	Janeiro	Dezembro	Falta de interesse, dedicação e iniciativa dos servidores em articular as atividades.	Índice de eficácia	nº de ações desenvolvidas / nº de ações previstas	Políticas acadêmicas
22.1.1	Criar 1 (uma) página da Moradia Estudantil para divulgação das informações e ações realizadas na Moradia Estudantil.	Criação da página.	1	R\$ 0,00	NA-DIGEM   NA-COMOR								

### OBJETIVO Nº 23



Descrição:	Desenvolver ações a fim de ampliar as atividades desenvolvidas na área urbana de Nova Andradina com o público-alvo (9º ano do EF e 3º ano do EM).
Início execução:	Janeiro
Fim execução:	Dezembro

<b>Macro objetivo</b>	<b>Objetivo estratégico</b>	<b>Meta estratégica</b>
2. DESENVOLVER, PRODUZIR E DIFUNDIR A CIÊNCIA, TECNOLOGIA E INOVAÇÃO PARA A SOCIEDADE EM ÂMBITO LOCAL, REGIONAL E NACIONAL	2.3 FORTALECER A IMAGEM INSTITUCIONAL JUNTO AOS PÚBLICOS ESTRATÉGICOS	2.3.2 Manter a ampliação média de 15% do interesse dos públicos estratégicos em ações do IFMS, com a referência a 2018, até 2023.

**Programa - Atividade Institucional**

Nº	DETALHAMENTO DAS METAS E RESPECTIVAS AÇÕES	PRODUTO / RESULTADO	QTD.	INVESTIMENTO NECESSÁRIO	SETOR RESPONSÁVEL	SETOR CORRESPONSÁVEL	SETOR COPARTICIPANTE	MÊS INÍCIO	MÊS FIM	IDENTIFICAÇÃO DO RISCO	ÍNDICES	INDICADOR	CAT (SINAES)
23.1	Realizar atividades a fim de instituir projetos de extensão dentro dos dois eixos do campus	Projetos de extensão.	1	R\$ 0,00	NA-DIREN			Janeiro	Dezembro	Falta de interesse, dedicação e iniciativa dos servidores em articular as atividades.	Índice de eficácia	nº de ações desenvolvidas / nº de ações previstas	Desenvolvimento institucional
23.1.1	Realizar, no mínimo, uma reunião com as coordenações de eixo/course para demandar ao menos uma ação por curso.	Ações demandadas.	1	R\$ 0,00	NA-DIREN								

**OBJETIVO Nº 24**

Descrição:	Fortalecer a imagem institucional junto aos públicos estratégicos.
Início execução:	Janeiro
Fim execução:	Dezembro

<b>Macro objetivo</b>	<b>Objetivo estratégico</b>	<b>Meta estratégica</b>
2. DESENVOLVER, PRODUZIR E DIFUNDIR A CIÊNCIA, TECNOLOGIA E INOVAÇÃO PARA A SOCIEDADE EM ÂMBITO LOCAL, REGIONAL E NACIONAL	2.3 FORTALECER A IMAGEM INSTITUCIONAL JUNTO AOS PÚBLICOS ESTRATÉGICOS	2.3.3 Manter a ampliação média de 10% do volume cobertura sobre o IFMS na mídia, com a referência a 2018, até 2023. 2.3.4 Aplicar 0,80% do orçamento anual de custeio de cada campus e reitoria em publicidade de utilidade pública a partir de 2020.

**Programa - Atividade Institucional**

Nº	DETALHAMENTO DAS METAS E RESPECTIVAS AÇÕES	PRODUTO / RESULTADO	QTD.	INVESTIMENTO NECESSÁRIO	SETOR RESPONSÁVEL	SETOR CORRESPONSÁVEL	SETOR COPARTICIPANTE	MÊS INÍCIO	MÊS FIM	IDENTIFICAÇÃO DO RISCO	ÍNDICES	INDICADOR	CAT (SINAES)
----	--	---------------------	------	-------------------------	-------------------	----------------------	----------------------	------------	---------	------------------------	---------	-----------	--------------

24.1	Realizar atividades a fim de realizar visita de jornalistas ao campus para apresentação das estruturas e ações	Visitas realizadas.	1	R\$ 0,00	NA-DIRGE   NA-GABIN   NA-COERI		ASCOM	Janeiro	Dezembro	Não adesão da imprensa local.	Índice de eficácia	nº de visitas realizadas / nº de visitas previstas	Desenvolvimento institucional
24.1.1	Organizar, no mínimo, uma visita dirigida da imprensa local às instalações do campus.	Visita dirigida.	1	R\$ 0,00	NA-DIRGE   NA-GABIN								

### OBJETIVO Nº 25

<b>Descrição:</b>	Desenvolver ações a fim de consolidar a memória do campus.
<b>Início execução:</b>	Janeiro
<b>Fim execução:</b>	Dezembro

<b>Macro objetivo</b>	<b>Objetivo estratégico</b>	<b>Meta estratégica</b>
2. DESENVOLVER, PRODUZIR E DIFUNDIR A CIÊNCIA, TECNOLOGIA E INOVAÇÃO PARA A SOCIEDADE EM ÂMBITO LOCAL, REGIONAL E NACIONAL	2.3 FORTALECER A IMAGEM INSTITUCIONAL JUNTO AOS PÚBLICOS ESTRATÉGICOS	2.3.3 Manter a ampliação média de 10% do volume cobertura sobre o IFMS na mídia, com a referência a 2018, até 2023.

### Programa - Atividade Institucional

Nº	DETALHAMENTO DAS METAS E RESPECTIVAS AÇÕES	PRODUTO / RESULTADO	QTD.	INVESTIMENTO NECESSÁRIO	SETOR RESPONSÁVEL	SETOR CORRESPONSÁVEL	SETOR COPARTICIPANTE	MÊS INÍCIO	MÊS FIM	IDENTIFICAÇÃO DO RISCO	ÍNDICES	INDICADOR	CAT (SINAES)
25.1	Realizar atividades a fim de implantar o diretório de fotos e vídeos do campus	Diretório de fotos e vídeos implantado.	1	R\$ 0,00	NA-DIRGE   NA-GABIN   NA-SERTI			Janeiro	Dezembro	Não implementação do diretório por falta de infraestrutura ou articulação entre os servidores.	Índice de eficácia	Número de ações realizadas / Número de ações previstas	Desenvolvimento institucional
25.1.1	Fazer, no mínimo, um levantamento de requisitos para desenvolvimento do diretório.	Documento.	1	R\$ 0,00	NA-DIRGE   NA-SERTI								

### OBJETIVO Nº 26

<b>Descrição:</b>	Desenvolver ações a fim de ampliar as atividades de empreendedorismo, extensão e pesquisa do campus.
<b>Início execução:</b>	Janeiro
<b>Fim execução:</b>	Dezembro





27.1.3	Elaborar, no mínimo, um plano escalonado de adequação de infraestrutura e compras.	Documento com o plano.	1	R\$ 0,00	NA-COGES   NA-DIREN								
27.1.4	Elaborar, no mínimo, um croqui com todas as áreas do campus e o planejamento mês a mês da ocupação	Plano elaborado	1	R\$ 0,00	NA-DIREN   NA-COGES								

### OBJETIVO Nº 28

<b>Descrição:</b>	<b>Desenvolver ações a fim de implantar o entrepostos para escoamento da produção do campus.</b>
<b>Início execução:</b>	<b>Janeiro</b>
<b>Fim execução:</b>	<b>Dezembro</b>

Macro objetivo	Objetivo estratégico	Meta estratégica
<b>1. FORMAR PROFISSIONAIS CRÍTICOS E HUMANISTAS EM CONSONÂNCIA COM AS DEMANDAS DA SOCIEDADE</b>	<b>1.6 CONSOLIDAR A INTEGRAÇÃO ENTRE ENSINO, PESQUISA E EXTENSÃO</b>	<b>1.6.1 Implementar, até 2021, em 100% dos cursos ofertados, a curricularização da extensão nos cursos de graduação e até 2023 a curricularização da pesquisa nos cursos de Pós Graduação.</b>

<b>Programa - Atividade Institucional</b>
<b>Programa Institucional de Incentivo ao Ensino, Extensão, Pesquisa e Inovação (Piepi)</b>

Nº	DETALHAMENTO DAS METAS E RESPECTIVAS AÇÕES	PRODUTO / RESULTADO	QTD.	INVESTIMENTO NECESSÁRIO	SETOR RESPONSÁVEL	SETOR CORRESPONSÁVEL	SETOR COPARTICIPANTE	MÊS INÍCIO	MÊS FIM	IDENTIFICAÇÃO DO RISCO	ÍNDICES	INDICADOR	CAT (SINAES)
28.1	Realizar atividades a fim de instituir e executar um plano escalonado anual de implantação dos entrepostos (ovos, carnes)	Entrepostos implantados.	1	R\$ 0,00	NA-DIRGE   NA-DIREN   NA-DIRAD   NA-COGES			Janeiro	Dezembro	Falta de recursos e articulação com parceiros.	Índice de eficácia	Número de planos elaborado / Número de planos previstos	Infraestrutura física
28.1.1	Elaborar, no mínimo, um documento com o custo de produção para produção de ovos e carnes.	Documento.	1	R\$ 0,00	NA-DIRAD   NA-COPOR   NA-COGES								

### OBJETIVO Nº 29

<b>Descrição:</b>	<b>Desenvolver ações a fim de implantar os laboratórios de ciências agrárias no campus.</b>
<b>Início execução:</b>	<b>Janeiro</b>
<b>Fim execução:</b>	<b>Dezembro</b>

Macro objetivo	Objetivo estratégico	Meta estratégica
2. DESENVOLVER, PRODUZIR E DIFUNDIR A CIÊNCIA, TECNOLOGIA E INOVAÇÃO PARA A SOCIEDADE EM ÂMBITO LOCAL, REGIONAL E NACIONAL	2.4 ESTIMULAR A PESQUISA APLICADA, A INOVAÇÃO, A PRODUÇÃO CULTURAL, O EMPREENDEDORISMO, E COOPERATIVISMO CONSOLIDANDO A INTEGRAÇÃO ENTRE ENSINO, PESQUISA E EXTENSÃO	2.4.3 Alcançar 10% da carga horária docente para atividades de pesquisa e inovação até 2023.
	2.1 PROMOVER A INTERAÇÃO COM A SOCIEDADE PARA PRODUÇÃO E TRANSFERÊNCIAS DE INOVAÇÕES TECNOLÓGICAS E TECNOLOGIAS SOCIAIS	2.1.1 Alcançar a quantidade de 3 depósitos de patentes ou registros de propriedade intelectual por campi até 2023. 2.1.2 Realizar transferências de tecnologias ou acordos de licenciamento em 3% dos depósitos de propriedade intelectual efetuados até 2023.
1. FORMAR PROFISSIONAIS CRÍTICOS E HUMANISTAS EM CONSONÂNCIA COM AS DEMANDAS DA SOCIEDADE	1.6 CONSOLIDAR A INTEGRAÇÃO ENTRE ENSINO, PESQUISA E EXTENSÃO	1.6.1 Implementar, até 2021, em 100% dos cursos ofertados, a curricularização da extensão nos cursos de graduação e até 2023 a curricularização da pesquisa nos cursos de Pós Graduação.

### Programa - Atividade Institucional

Programa Institucional de Incentivo ao Ensino, Extensão, Pesquisa e Inovação (Piepi)

Programa de Empreendedorismo Inovador (Pemin)

Nº	DETALHAMENTO DAS METAS E RESPECTIVAS AÇÕES	PRODUTO / RESULTADO	QTD.	INVESTIMENTO NECESSÁRIO	SETOR RESPONSÁVEL	SETOR CORRESPONSÁVEL	SETOR COPARTICIPANTE	MÊS INÍCIO	MÊS FIM	IDENTIFICAÇÃO DO RISCO	ÍNDICES	INDICADOR	CAT (SINAES)
29.1	Realizar atividades a fim de instituir e executar plano escalonado de implantação dos laboratórios de Ciências Agrárias	Laboratórios implantados.	1	R\$ 0,00	NA-DIRGE   NA-DIREN   NA-DIRAD   NA-COPEI			Janeiro	Dezembro	Falta de recursos e articulação com parceiros.	Índice de eficácia	Número de ações realizadas / Número de ações previsto	Infraestrutura física
29.1.1	Realizar, no mínimo, um levantamento detalhado de equipamentos e licenças/certificações.	Documento com o levantamento.	1	R\$ 0,00	NA-DIREN								
29.1.2	Elabora, no mínimo, um plano escalonado de compras de equipamentos.	Equipamentos adquiridos.	1	R\$ 0,00	NA-DIREN								

### OBJETIVO Nº 30

Descrição: Desenvolver ações a fim de implantar a alimentação escolar no campus.

Início execução: Janeiro

Fim execução: Dezembro

Macro objetivo	Objetivo estratégico	Meta estratégica
3. PROMOVER A INCLUSÃO SOCIAL, ACESSIBILIDADE E RESPEITO À DIVERSIDADE	3.1 GARANTIR E AMPLIAR AS POLÍTICAS INTERNAS DE ASSISTÊNCIA ESTUDANTIL	3.1.1 Institucionalizar a oferta de alimentação escolar, em no mínimo cinco campi do IFMS, até 2023.

**Programa - Atividade Institucional**

**Programa de Permanência e Êxito dos Estudantes do IFMS**

Nº	DETALHAMENTO DAS METAS E RESPECTIVAS AÇÕES	PRODUTO / RESULTADO	QTD.	INVESTIMENTO NECESSÁRIO	SETOR RESPONSÁVEL	SETOR CORRESPONSÁVEL	SETOR COPARTICIPANTE	MÊS INÍCIO	MÊS FIM	IDENTIFICAÇÃO DO RISCO	ÍNDICES	INDICADOR	CAT (SINAES)
30.1	Realizar atividades a fim de realizar análise e implantação da alimentação escolar no campus	Alimentação escolar implantada.	1	R\$ 0,00	NA-DIRGE   NA-DIGEM   NA-DIRAD		PROEN	Janeiro	Dezembro	Falta de recursos. Falta de infraestrutura.	Índice de eficácia	Número de ações realizadas / Número de ações previstas	Políticas acadêmicas
30.1.1	Realizar 1 (uma) análise quanto a infraestrutura, os equipamentos e os utensílios a fim de adequação às necessidades do campus e sugerir os ajustes necessários.	Relatório da análise concluído.	1	R\$ 0,00	NA-DIGEM   NA-COMOR								
30.1.2	Realizar, no mínimo, 1 (uma) análise do art. 34 da Resolução n. 26 de 17 de junho de 2013 para verificar viabilidade de equiparação da CAE à Comissão de Alimentação Escolar.	Análise de viabilidade realizada.	1	R\$ 0,00	NA-DIGEM   NA-COMOR								
30.1.3	Realizar 1 (um) estudo técnico preliminar para levantamento dos custos e verificação da capacidade orçamentária.	Documento.	1	R\$ 0,00	NA-DIRAD   NA-DIGEM								

**OBJETIVO Nº 31**

<b>Descrição:</b>	Desenvolver ações a fim de otimizar a aplicação de recursos para ampliação do atendimento pela assistência estudantil.
<b>Início execução:</b>	Janeiro
<b>Fim execução:</b>	Dezembro

Macro objetivo	Objetivo estratégico	Meta estratégica
3. PROMOVER A INCLUSÃO SOCIAL, ACESSIBILIDADE E RESPEITO À DIVERSIDADE	3.1 GARANTIR E AMPLIAR AS POLÍTICAS INTERNAS DE ASSISTÊNCIA ESTUDANTIL	3.1.2 Mapear a partir de 2020 e aumentar progressivamente em 5% até 2023, o número de estudantes da dimensão socioeconômica no ifms beneficiados pela política de assistência estudantil.

**Programa - Atividade Institucional**

**Programa de Permanência e Êxito dos Estudantes do IFMS**

Nº	DETALHAMENTO DAS METAS E RESPECTIVAS AÇÕES	PRODUTO / RESULTADO	QTD.	INVESTIMENTO NECESSÁRIO	SETOR RESPONSÁVEL	SETOR CORRESPONSÁVEL	SETOR COPARTICIPANTE	MÊS INÍCIO	MÊS FIM	IDENTIFICAÇÃO DO RISCO	ÍNDICES	INDICADOR	CAT (SINAES)
31.1	Realizar atividades a fim de alcançar, no mínimo, 30% do total de alunos o alcance da assistência estudantil no campus	Assistência ofertada	1	R\$ 0,00	NA-DIRGE   NA-NUGED			Janeiro	Dezembro	Falta de recursos.	Índice de eficácia	nº de estudantes atendidos / nº de total estudantes	Políticas acadêmicas
31.1.1	Realizar, no mínimo, um levantamento analítico das atuais ações e propostas de melhorias.	Documento.	1	R\$ 0,00	NA-DIRGE   NA-NUGED		PROEN						

**OBJETIVO Nº 32**







32.6	Substituir 100% das luminárias de emergência nas áreas externas e internas das moradias.	Luminárias de emergência instaladas.	20	R\$ 1.500,00	NA-DIGEM			Janeiro	Dezembro	Falta de recurso.	Índice de execução	nº de Luminárias de emergência instaladas/nº total de Luminárias de emergência a serem instaladas.	Políticas acadêmicas
32.6.1	Realizar 1 (um) levantamento do quantitativo de materiais necessários para atendimento da demanda.	Levantamento realizado.	1	R\$ 0,00	NA-DIGEM   NA-COMOR								
32.6.2	Elaborar e tramitar 1 (um) processo para aquisição de luminárias de emergência.	Processo criado	1	R\$ 0,00	NA-DIGEM   NA-COMOR   NA-DIRAD								
32.6.3	Efetuar a instalação de 20 (vinte) luminárias de emergência nas moradias.	Luminárias de emergência instaladas.	20	R\$ 0,00	NA-DIGEM   NA-COMOR   NA-COADS								

### OBJETIVO Nº 33

<b>Descrição:</b>	Desenvolver ações a fim de fortalecer as ações pedagógicas para permanência e êxito dos estudantes residentes.
<b>Início execução:</b>	Janeiro
<b>Fim execução:</b>	Dezembro

Macro objetivo	Objetivo estratégico	Meta estratégica
3. PROMOVER A INCLUSÃO SOCIAL, ACESSIBILIDADE E RESPEITO À DIVERSIDADE	3.1 GARANTIR E AMPLIAR AS POLÍTICAS INTERNAS DE ASSISTÊNCIA ESTUDANTIL	3.1.3 Ampliar o número de estudantes atendidos, em regime de internato pleno, atingindo em 2023, 100% da infraestrutura de alojamento já existente
1. FORMAR PROFISSIONAIS CRÍTICOS E HUMANISTAS EM CONSONÂNCIA COM AS DEMANDAS DA SOCIEDADE	1.2 PROMOVER O ACESSO INCLUSIVO, À PERMANÊNCIA, AO ÊXITO E A VERTICALIZAÇÃO DA EDUCAÇÃO PROFISSIONAL, CIENTÍFICA E TECNOLÓGICA	1.2.2 Reduzir, tendo com base o ano de 2018, a taxa de evasão em 5% anualmente, totalizando 25% em 2023.
		1.2.3 Reduzir, tendo com base o ano de 2018, a taxa de retenção em 5% anualmente até 2023. Com exceção dos campi Dourados, Jardim e Naviraí em que a data base é 2020.
		1.2.4 Aumentar, tendo com base o ano de 2018, a taxa de conclusão em 10% anualmente, totalizando 50% em 2023.

<b>Programa - Atividade Institucional</b>
Programa de Permanência e Êxito dos Estudantes do IFMS

Nº	DETALHAMENTO DAS METAS E RESPECTIVAS AÇÕES	PRODUTO / RESULTADO	QTD.	INVESTIMENTO NECESSÁRIO	SETOR RESPONSÁVEL	SETOR CORRESPONSÁVEL	SETOR COPARTICIPANTE	MÊS INÍCIO	MÊS FIM	IDENTIFICAÇÃO DO RISCO	ÍNDICES	INDICADOR	CAT (SINAES)
----	--	---------------------	------	-------------------------	-------------------	----------------------	----------------------	------------	---------	------------------------	---------	-----------	--------------

33.1	Realizar atividades a fim de atingir 100% de acompanhamento contínuo de desempenho escolar dos residentes.	Ações de acompanhamento ampliadas.	1	R\$ 0,00	NA-DIGEM   NA-DIREN			Janeiro	Dezembro	Falta de interesse, dedicação e iniciativa dos servidores em articular as atividades.	Índice de eficácia	nº de ações realizadas / nº de ações previstas	Políticas acadêmicas
33.1.1	Realizar, no mínimo, 1 (uma) reunião de orientação mensal, a fim de promover o engajamento dos estudantes com os estudos.	Permanência e êxito do estudante.	1	R\$ 0,00	NA-COMOR   NA-DIGEM								
33.1.2	Realizar, no mínimo, 1(uma) reunião de acompanhamento pedagógico individual do rendimento escolar bimestralmente.	Permanência e êxito dos estudantes.	1	R\$ 0,00	NA-COMOR   NA-DIGEM								
33.1.3	Desenvolver, no mínimo, 1(uma) atividade mensal com pais/responsáveis, referente ao acompanhamento do desempenho escolar do estudante.	Permanência e êxito.	1	R\$ 0,00	NA-COMOR   NA-DIGEM								
33.2	Realizar atividades contínuas que promovam a interação e socialização entre os estudantes residentes.	Atividades realizadas.	1	R\$ 0,00	NA-DIGEM   NA-COMOR			Janeiro	Dezembro	Falta de adesão dos estudantes.	Índice de execução	Nº de ações realizadas/nº de ações a serem realizadas.	Desenvolvimento institucional
33.2.1	Realizar, no mínimo, 1 (uma) semana de ambientação dos estudantes ingressantes na moradia estudantil.	Ambientação realizada.	1	R\$ 0,00	NA-DIGEM   NA-COMOR								
33.2.2	Aperfeiçoar o projeto " Roda Viva".	Projeto executado.	1	R\$ 0,00	NA-DIGEM   NA-COMOR								
33.2.3	Aperfeiçoar o Projeto "Quinta Astral".	Projeto executado.	1	R\$ 0,00	NA-DIGEM   NA-COMOR								
33.3	Reestruturar o Regulamento da Moradia Estudantil.	Regulamento aprovado.	1	R\$ 0,00	NA-DIGEM   NA-COMOR			Janeiro	Julho	Não ser aprovado pelos órgãos superiores.	Índice de execução	Regulamento reestruturado /Regulamento a ser reestruturado.	Políticas acadêmicas
33.3.1	Instituir 1 (uma) Comissão para reestruturação do Regulamento da Moradia Estudantil.	Comissão instituída.	1	R\$ 0,00	NA-DIGEM   NA-COMOR								
33.3.2	Realizar quantidade de reunião (ões) necessária (s) para reestruturação do documento.	Reunião (ões) realizada (s).	1	R\$ 0,00	NA-DIGEM   NA-COMOR								
33.3.3	Tramitar o regulamento nos órgãos colegiados para aprovação.	Regulamento aprovado.	1	R\$ 0,00	NA-DIGEM   NA-COMOR								

**OBJETIVO Nº 34**

<b>Descrição:</b>	<b>Desenvolver ações a fim de implantar a CEU (Casa do Estudante Universitário).</b>
<b>Início execução:</b>	<b>Janeiro</b>

<b>Fim execução:</b>		<b>Dezembro</b>											
<b>Macro objetivo</b>		<b>Objetivo estratégico</b>					<b>Meta estratégica</b>						
1. FORMAR PROFISSIONAIS CRÍTICOS E HUMANISTAS EM CONSONÂNCIA COM AS DEMANDAS DA SOCIEDADE		1.2 PROMOVER O ACESSO INCLUSIVO, À PERMANÊNCIA, AO ÊXITO E A VERTICALIZAÇÃO DA EDUCAÇÃO PROFISSIONAL, CIENTÍFICA E TECNOLÓGICA					1.2.2 Reduzir, tendo com base o ano de 2018, a taxa de evasão em 5% anualmente, totalizando 25% em 2023.						
							1.2.3 Reduzir, tendo com base o ano de 2018, a taxa de retenção em 5% anualmente até 2023. Com exceção dos campi Dourados, Jardim e Naviraí em que a data base é 2020.						
							1.2.4 Aumentar, tendo com base o ano de 2018, a taxa de conclusão em 10% anualmente, totalizando 50% em 2023.						
<b>Programa - Atividade Institucional</b>													
<b>Programa de Permanência e Êxito dos Estudantes do IFMS</b>													
Nº	DETALHAMENTO DAS METAS E RESPECTIVAS AÇÕES	PRODUTO / RESULTADO	QTD.	INVESTIMENTO NECESSÁRIO	SETOR RESPONSÁVEL	SETOR CORRESPONSÁVEL	SETOR COPARTICIPANTE	MÊS INÍCIO	MÊS FIM	IDENTIFICAÇÃO DO RISCO	ÍNDICES	INDICADOR	CAT (SINAES)
34.1	Realizar atividades a fim de estabelecer parcerias para a implantação da CEU na área urbana de Nova Andradina, com foco nos estudantes de graduação até 2021.	Espaço implantado.	1	R\$ 60.000,00	NA-DIGEM   NA-DIRAD   NA-DIRGE			Janeiro	Dezembro	Falta de recursos.	Índice de eficácia	Número de ações implantadas / Número de ações previstas	Infraestrutura física
34.1.1	Elaborar 01 (um) Estudo de Viabilidade para a implantação da Casa do Estudante Universitário - CEU.	Estudo de Viabilidade concluído.	1	R\$ 0,00	NA-DIGEM   NA-COMOR								
34.1.2	Elaborar 1 (um) Regulamento da Casa do Estudante Universitário - CEU	Regulamento aprovado.	1	R\$ 0,00	NA-DIGEM								
34.1.3	Elaborar e tramitar 1(um) processo de locação do imóvel.	Avaliação/locação realizada.	1	R\$ 0,00	NA-DIGEM   NA-COMOR   NA-DIRAD								
<b>OBJETIVO Nº 35</b>													
<b>Descrição:</b>		<b>Consolidar a política de acessibilidade do campus.</b>											
<b>Início execução:</b>		<b>Janeiro</b>											
<b>Fim execução:</b>		<b>Dezembro</b>											

Macro objetivo	Objetivo estratégico	Meta estratégica
3. PROMOVER A INCLUSÃO SOCIAL, ACESSIBILIDADE E RESPEITO À DIVERSIDADE	3.2 ADEQUAR A INFRAESTRUTURA FÍSICA E TECNOLÓGICA PARA GARANTIA DA ACESSIBILIDADE E PROMOÇÃO DO ESPORTE	3.2.1 Elaborar até 2021 o Plano de Promoção da Acessibilidade e de Atendimento Diferenciado a Pessoas com Deficiência ou Mobilidade Reduzida.
		3.2.2 Dar início a implementação do Plano de Promoção da Acessibilidade e de Atendimento Diferenciado a Pessoas com Deficiência ou Mobilidade Reduzida, a partir de 2022.

**Programa - Atividade Institucional**

**Plano Diretor de Infraestrutura**

Nº	DETALHAMENTO DAS METAS E RESPECTIVAS AÇÕES	PRODUTO / RESULTADO	QTD.	INVESTIMENTO NECESSÁRIO	SETOR RESPONSÁVEL	SETOR CORRESPONSÁVEL	SETOR COPARTICIPANTE	MÊS INÍCIO	MÊS FIM	IDENTIFICAÇÃO DO RISCO	ÍNDICES	INDICADOR	CAT (SINAES)
35.1	Realizar ações (100%) a fim de identificar as demandas e propor as soluções inerentes à acessibilidade, comunicação e sinalização do campus	Demandas identificadas.	1	R\$ 0,00	NA-DIRAD   NA-COADS   NA-NAPNE			Janeiro	Dezembro	Falta de especialista no assunto.	Índice de eficácia	Número de ações realizadas / Número de ações previstas	Infraestrutura física
35.1.1	Realizar, no mínimo, um levantamento dos locais que devem ser adaptados à política de acessibilidade.	Documento.	1	R\$ 0,00	NA-DIRAD   NA-COADS   NA-NAPNE								
35.1.2	Realizar, no mínimo, uma reunião para propor as soluções inerentes à acessibilidade, comunicação e sinalização do campus	Ata	1	R\$ 0,00	NA-DIRGE   NA-DIRAD   NA-COADS   NA-NUGED								

**OBJETIVO Nº 36**

<b>Descrição:</b>	Fortalecer as ações do NAPNE e consolidar as ações de permanência do estudante com necessidades especiais no campus.
<b>Início execução:</b>	Janeiro
<b>Fim execução:</b>	Dezembro

Macro objetivo	Objetivo estratégico	Meta estratégica
3. PROMOVER A INCLUSÃO SOCIAL, ACESSIBILIDADE E RESPEITO À DIVERSIDADE	3.2 ADEQUAR A INFRAESTRUTURA FÍSICA E TECNOLÓGICA PARA GARANTIA DA ACESSIBILIDADE E PROMOÇÃO DO ESPORTE	3.2.1 Elaborar até 2021 o Plano de Promoção da Acessibilidade e de Atendimento Diferenciado a Pessoas com Deficiência ou Mobilidade Reduzida.
		3.2.2 Dar início a implementação do Plano de Promoção da Acessibilidade e de Atendimento Diferenciado a Pessoas com Deficiência ou Mobilidade Reduzida, a partir de 2022.
1. FORMAR PROFISSIONAIS CRÍTICOS E HUMANISTAS EM CONSONÂNCIA COM AS DEMANDAS DA SOCIEDADE	1.2 PROMOVER O ACESSO INCLUSIVO, À PERMANÊNCIA, AO ÊXITO E A VERTICALIZAÇÃO DA EDUCAÇÃO PROFISSIONAL, CIENTÍFICA E TECNOLÓGICA	1.2.3 Reduzir, tendo com base o ano de 2018, a taxa de retenção em 5% anualmente até 2023. Com exceção dos campi Dourados, Jardim e Naviraí em que a data base é 2020.
		1.2.2 Reduzir, tendo com base o ano de 2018, a taxa de evasão em 5% anualmente, totalizando 25% em 2023.
		1.2.4 Aumentar, tendo com base o ano de 2018, a taxa de conclusão em 10% anualmente, totalizando 50% em 2023.

### Programa - Atividade Institucional

#### Programa de Permanência e Êxito dos Estudantes do IFMS

Nº	DETALHAMENTO DAS METAS E RESPECTIVAS AÇÕES	PRODUTO / RESULTADO	QTD.	INVESTIMENTO NECESSÁRIO	SETOR RESPONSÁVEL	SETOR CORRESPONSÁVEL	SETOR COPARTICIPANTE	MÊS INÍCIO	MÊS FIM	IDENTIFICAÇÃO DO RISCO	ÍNDICES	INDICADOR	CAT (SINAES)
36.1	Realizar ações a fim de instituir formação continuada e parcerias para atendimento de estudantes com necessidades especiais	Formação continuada e parcerias instituídas.	1	R\$ 0,00	NA-DIREN   NA-NUGED   NA-NAPNE			Janeiro	Dezembro	Falta de especialista no assunto.	Índice de eficácia	nº de ações realizadas / nº de ações previstas	Políticas acadêmicas
36.1.1	Fazer, no mínimo, um levantamento de estudantes com necessidades educacionais específicas e reunir com docentes que ministram aulas para eles	Relatório	1	R\$ 0,00	NA-NAPNE   NA-DIRGE   NA-DIREN								
36.1.2	Instituir acompanhamento semestral do desempenho de 100% dos estudantes identificados pelo NAPNE	Relatório	1	R\$ 0,00	NA-NAPNE   NA-DIRGE   NA-DIREN								
36.1.3	Elaborar, no mínimo, um plano de capacitação do NAPNE	Plano elaborado	1	R\$ 0,00	NA-NAPNE   NA-DIRGE   NA-DIREN								

#### OBJETIVO Nº 37

Descrição:	Desenvolver ações a fim de adequar os espaços e equipamentos para as ações esportivas do campus.
Início execução:	Janeiro
Fim execução:	Dezembro

Macro objetivo	Objetivo estratégico	Meta estratégica
1. FORMAR PROFISSIONAIS CRÍTICOS E HUMANISTAS EM CONSONÂNCIA COM AS DEMANDAS DA SOCIEDADE	1.4 PROMOVER ATIVIDADES CULTURAIS E ESPORTIVAS PARA O DESENVOLVIMENTO HUMANO	1.4.1 Institucionalizar, até 2023, duas modalidades esportivas, em cada campi a partir do Programa de Esportes do IFMS.
3. PROMOVER A INCLUSÃO SOCIAL, ACESSIBILIDADE E RESPEITO À DIVERSIDADE	3.2 ADEQUAR A INFRAESTRUTURA FÍSICA E TECNOLÓGICA PARA GARANTIA DA ACESSIBILIDADE E PROMOÇÃO DO ESPORTE	3.2.3 Implantar, até 2023, em no mínimo 8 unidades do IFMS, a infraestrutura poliesportiva nos campi do IFMS, a partir da adequação das quadras já existentes e/ou implantação de novos espaços, conforme Plano Diretor.

**Programa - Atividade Institucional**

**Programa de Esportes**

Nº	DETALHAMENTO DAS METAS E RESPECTIVAS AÇÕES	PRODUTO / RESULTADO	QTD.	INVESTIMENTO NECESSÁRIO	SETOR RESPONSÁVEL	SETOR CORRESPONSÁVEL	SETOR COPARTICIPANTE	MÊS INÍCIO	MÊS FIM	IDENTIFICAÇÃO DO RISCO	ÍNDICES	INDICADOR	CAT (SINAES)
37.1	Realizar ações (100%) a fim de adequar a quadra esportiva do campus	Atividades realizadas.	1	R\$ 0,00	NA-DIRGE   NA-DIREN   NA-DIRAD			Janeiro	Dezembro	Falta de recursos.	Índice de eficácia	Número de ações realizadas / Número de ações previstas na obra	Infraestrutura física
37.1.1	Realizar pesquisa em outros campi que já possuem cobertura da quadra esportiva a fim de identificar vantagens e desvantagens do modelo implementado.	Informação.	1	R\$ 0,00	NA-DIRAD								

**OBJETIVO Nº 38**

<b>Descrição:</b>	Desenvolver ações a fim de consolidar as ações de proteção à diversidade no campus.
<b>Início execução:</b>	Janeiro
<b>Fim execução:</b>	Dezembro

Macro objetivo	Objetivo estratégico	Meta estratégica
3. PROMOVER A INCLUSÃO SOCIAL, ACESSIBILIDADE E RESPEITO À DIVERSIDADE	3.3 FOMENTAR AÇÕES PARA PROTEÇÃO DA DIVERSIDADE EM TODAS AS SUAS EXPRESSÕES	3.3.1 Realizar, no mínimo, cinco ações anuais, que atendam aos grupos sociais vulneráveis e a proteção da diversidade, em todas as suas expressões, e enfrentamento à discriminação e ao preconceito.

**Programa - Atividade Institucional**

**Política de Responsabilidade Social**

Nº	DETALHAMENTO DAS METAS E RESPECTIVAS AÇÕES	PRODUTO / RESULTADO	QTD.	INVESTIMENTO NECESSÁRIO	SETOR RESPONSÁVEL	SETOR CORRESPONSÁVEL	SETOR COPARTICIPANTE	MÊS INÍCIO	MÊS FIM	IDENTIFICAÇÃO DO RISCO	ÍNDICES	INDICADOR	CAT (SINAES)
38.1	Realizar ações (100%) a fim de instituir comissão permanente para a promoção de ações educativas referentes à diversidade	Comissão instituída.	1	R\$ 0,00	NA-DIREN   NANUGED		PROEX	Janeiro	Dezembro	Falta de adesão de servidores e estudantes.	Índice de eficácia	nº de ações realizadas / nº de ações previstas	Políticas acadêmicas

38.1.1	Criar a Comissão Permanente de Educação para a Diversidade.	Portaria	1	R\$ 0,00	NA-DIRGE   NA-NUGED   NA-DIREN		PROEX						
38.1.2	Realizar, no mínimo, uma reunião anual com os membros da comissão para planejamento da educação para diversidade	ata	1	R\$ 0,00	NA-DIRGE   NA-NUGED								
38.2	Realizar atividades a fim de promover um evento anual para discussões acerca da diversidade.	Evento anual realizado.	1	R\$ 0,00	NA-DIREN   NA-COERI   NA-NUGED		PROEX	Janeiro	Dezembro	Falta de recursos. Falta de interesse, dedicação e iniciativa dos servidores em articular as atividades.	Índice de eficácia	Evento realizado	Políticas acadêmicas
38.2.1	Realizar, no mínimo, um levantamento de demandas para realização do evento.	Documento	1	R\$ 0,00	NA-DIREN		PROEX						
38.2.2	Lançar chamada pública para captação de parceiros /recursos para realização do evento.	Edital.	1	R\$ 0,00	NA-DIREN		PROEX						

**OBJETIVO Nº 39**

<b>Descrição:</b>	Desenvolver ações a fim de melhorar os processos de comunicação interna quanto a demandas administrativas.
<b>Início execução:</b>	Janeiro
<b>Fim execução:</b>	Dezembro

Macro objetivo	Objetivo estratégico	Meta estratégica
2. DESENVOLVER, PRODUZIR E DIFUNDIR A CIÊNCIA, TECNOLOGIA E INOVAÇÃO PARA A SOCIEDADE EM ÂMBITO LOCAL, REGIONAL E NACIONAL	2.3 FORTALECER A IMAGEM INSTITUCIONAL JUNTO AOS PÚBLICOS ESTRATÉGICOS	2.3.1 Elaborar e Implantar a Política de Comunicação do IFMS, por meio da implementação de 100% das ações previstas no documento até 2023, para estimular a relação direta de instituição com a sociedade.

**Programa - Atividade Institucional**

Nº	DETALHAMENTO DAS METAS E RESPECTIVAS AÇÕES	PRODUTO / RESULTADO	QTD.	INVESTIMENTO NECESSÁRIO	SETOR RESPONSÁVEL	SETOR CORRESPONSÁVEL	SETOR COPARTICIPANTE	MÊS INÍCIO	MÊS FIM	IDENTIFICAÇÃO DO RISCO	ÍNDICES	INDICADOR	CAT (SINAES)
39.1	Realizar ações (100%) a fim de implantar o "Jornal Mural" em articulação com as representações estudantis e Comissão Permanente de Divulgação	Jornal criado.	1	R\$ 0,00	NA-DIRGE   NA-DIREN			Janeiro	Dezembro	Falta de adesão.	Índice de eficácia	nº de ações realizadas / nº de ações previstas	Políticas acadêmicas
39.1.1	Adquirir e instalar um mural para divulgação.	Mural.	1	R\$ 0,00	NA-DIRAD   NA-COADS								
39.1.2	Elaborar um projeto juntamente com a Comissão de Divulgação.	Documento.	1	R\$ 0,00	NA-DIRGE   NA-DIREN								
39.2	Realizar ações (100%) a fim de criar a "Rádio Intervalo" em articulação com as representações estudantis até 2023.	Rádio intervalo.	1	R\$ 0,00	NA-DIREN   NA-DIRGE			Janeiro	Dezembro	Falta de adesão dos estudantes.	Índice de eficácia	nº de ações realizadas / nº de ações previstas	Políticas acadêmicas



39.2.1	Realizar, no mínimo, um levantamento de demandas (infraestrutura e ações) para implantação.	Documento.	1	R\$ 0,00	NA-DIRAD   NA-SERTI   NA-COADS								
--------	---	------------	---	----------	--------------------------------	--	--	--	--	--	--	--	--

**OBJETIVO Nº 40**

<b>Descrição:</b>	Desenvolver ações a fim de ampliar a representatividade estudantil do campus.
<b>Início execução:</b>	Janeiro
<b>Fim execução:</b>	Dezembro

Macro objetivo	Objetivo estratégico	Meta estratégica
4. PROMOVER A GESTÃO PÚBLICA EFETIVA, PROPICIANDO INFRAESTRUTURA ADEQUADA E SUSTENTABILIDADE ORÇAMENTÁRIA	4.1 DESENVOLVER A CULTURA DO PLANEJAMENTO ESTRATÉGICO E ORGANIZACIONAL PARTICIPATIVO	4.1.1 Desenvolver estratégias de sensibilização da comunidade interna, para fortalecimento, engajamento de todos e apropriação de uma mentalidade consolidada, para efetiva aplicação do fundamental princípio de gestão denominado planejamento organizacional, por meio da implementação de, no mínimo, duas ações anuais.

**Programa - Atividade Institucional**

Nº	DETALHAMENTO DAS METAS E RESPECTIVAS AÇÕES	PRODUTO / RESULTADO	QTD.	INVESTIMENTO NECESSÁRIO	SETOR RESPONSÁVEL	SETOR CORRESPONSÁVEL	SETOR COPARTICIPANTE	MÊS INÍCIO	MÊS FIM	IDENTIFICAÇÃO DO RISCO	ÍNDICES	INDICADOR	CAT (SINAES)
40.1	Realizar ações (100%) a fim de implantar o DENA (Diretório Estudantil de Nova Andradina)	Diretório Estudantil implantado.	1	R\$ 0,00	NA-DIREN   NA-DIRGE			Janeiro	Dezembro	Falta de adesão dos estudantes por falta de interesse à proposta.	Índice de eficácia	Número de ações realizadas / Número de ações previstas	Políticas de gestão
40.1.1	Realizar reunião com os estudantes para desencadear o processo de criação do DENA.	Ata.	1	R\$ 0,00	NA-DIRGE   NA-DIREN								
40.2	Realizar ações a fim de instituir calendário anual com 100% de reuniões realizadas com o DENA	Calendário anual de reuniões.	1	R\$ 0,00	NA-DIRGE   NA-DIREN			Janeiro	Dezembro	Tempo insuficiente.	Índice de eficácia	nº de calendários elaborados / nº de calendários planejadas	Políticas de gestão
40.2.1	Elaborar e executar o calendário com no mínimo uma reunião anual.	Documento.	1	R\$ 0,00	NA-DIRGE   NA-DIREN								

**OBJETIVO Nº 41**

<b>Descrição:</b>	Desenvolver ações a fim de ampliar a participação da comunidade acadêmica na gestão do campus.
<b>Início execução:</b>	Janeiro
<b>Fim execução:</b>	Dezembro

Macro objetivo	Objetivo estratégico	Meta estratégica
4. PROMOVER A GESTÃO PÚBLICA EFETIVA, PROPICIANDO INFRAESTRUTURA ADEQUADA E SUSTENTABILIDADE ORÇAMENTÁRIA	4.1 DESENVOLVER A CULTURA DO PLANEJAMENTO ESTRATÉGICO E ORGANIZACIONAL PARTICIPATIVO	4.1.1 Desenvolver estratégias de sensibilização da comunidade interna, para fortalecimento, engajamento de todos e apropriação de uma mentalidade consolidada, para efetiva aplicação do fundamental princípio de gestão denominado planejamento organizacional, por meio da implementação de, no mínimo, duas ações anuais.

#### Programa - Atividade Institucional

Nº	DETALHAMENTO DAS METAS E RESPECTIVAS AÇÕES	PRODUTO / RESULTADO	QTD.	INVESTIMENTO NECESSÁRIO	SETOR RESPONSÁVEL	SETOR CORRESPONSÁVEL	SETOR COPARTICIPANTE	MÊS INÍCIO	MÊS FIM	IDENTIFICAÇÃO DO RISCO	ÍNDICES	INDICADOR	CAT (SINAES)
41.1	Realizar ações (100%) a fim de reativar a APM (Associação de Pais e Mestres)	APM.	1	R\$ 0,00	NA-DIRGE   NA-GABIN			Janeiro	Dezembro	Falta de adesão dos pais.	Índice de eficácia	Número de ações realizadas / Número de ações previstas	Políticas de gestão
41.1.1	Realizar, no mínimo, uma reunião com os pais interessados para desencadear o processo de criação da APM.	Ata.	1	R\$ 0,00	NA-DIRGE   NA-GABIN								
41.2	Realizar ações a fim de instituir um calendário anual com 100% de reuniões com a APM	Calendário anual de reuniões instituído.	1	R\$ 0,00	NA-DIRGE   NA-GABIN			Janeiro	Dezembro	Tempo insuficiente.	Índice de eficácia	nº de calendários elaborados / nº de calendários previstos	Políticas de gestão
41.2.1	Elaborar e executar o calendário de reuniões.	Documento.	1	R\$ 0,00	NA-DIRGE   NA-GABIN								

#### OBJETIVO Nº 42

Descrição:	Desenvolver ações a fim de implementar os indicadores institucionais.
Início execução:	Janeiro
Fim execução:	Dezembro

Macro objetivo	Objetivo estratégico	Meta estratégica
4. PROMOVER A GESTÃO PÚBLICA EFETIVA, PROPICIANDO INFRAESTRUTURA ADEQUADA E SUSTENTABILIDADE ORÇAMENTÁRIA	4.1 DESENVOLVER A CULTURA DO PLANEJAMENTO ESTRATÉGICO E ORGANIZACIONAL PARTICIPATIVO	4.1.2 Acompanhar, a partir de 2020, por meio da medição dos indicadores das Metas do PDI 2019 -2023, a implementação do modelo de gestão pública baseado na governança institucional para resultados.

#### Programa - Atividade Institucional

#### Programa de Integridade do IFMS

Nº	DETALHAMENTO DAS METAS E RESPECTIVAS AÇÕES	PRODUTO / RESULTADO	QTD.	INVESTIMENTO NECESSÁRIO	SETOR RESPONSÁVEL	SETOR CORRESPONSÁVEL	SETOR COPARTICIPANTE	MÊS INÍCIO	MÊS FIM	IDENTIFICAÇÃO DO RISCO	ÍNDICES	INDICADOR	CAT (SINAES)
----	--	---------------------	------	-------------------------	-------------------	----------------------	----------------------	------------	---------	------------------------	---------	-----------	--------------

42.1	Realizar 100% das ações a fim de implementar o painel de indicadores institucionais do campus	Painel de indicadores implementado.	1	R\$ 0,00	NA-DIRGE   NA-DIRAD   NA-DIGEM   NA-DIREN		PRODI	Janeiro	Dezembro	Tempo insuficiente.	Índice de eficácia	Número de ações realizadas / Número de ações previstas	Políticas de gestão
42.1.1	Realizar, no mínimo, uma reunião para planejamento das ações de levantamento.	Documento.	1	R\$ 0,00	NA-DIRGE   NA-DIRAD   NA-DIREN   NA-DIGEM   NA-GABIN		PRODI						

### OBJETIVO Nº 43

<b>Descrição:</b>	Desenvolver ações a fim de aperfeiçoar a infraestrutura do campus.
<b>Início execução:</b>	Janeiro
<b>Fim execução:</b>	Dezembro

<b>Macro objetivo</b>	<b>Objetivo estratégico</b>	<b>Meta estratégica</b>
4. PROMOVER A GESTÃO PÚBLICA EFETIVA, PROPICIANDO INFRAESTRUTURA ADEQUADA E SUSTENTABILIDADE ORÇAMENTÁRIA	4.3 PROPICIAR A INFRAESTRUTURA FÍSICA E TECNOLÓGICA ADEQUADAS PARA ATIVIDADES ACADÊMICAS, ADMINISTRATIVAS E CULTURAIS	4.3.1 Desenvolver, no mínimo, 2 projetos, anualmente, para adequar a infraestrutura física e tecnológica ao Plano Diretor, visando ao desenvolvimento das atividade de ensino, pesquisa e extensão e de gestão.

<b>Programa - Atividade Institucional</b>
Plano Diretor de Infraestrutura

Nº	DETALHAMENTO DAS METAS E RESPECTIVAS AÇÕES	PRODUTO / RESULTADO	QTD.	INVESTIMENTO NECESSÁRIO	SETOR RESPONSÁVEL	SETOR CORRESPONSÁVEL	SETOR COPARTICIPANTE	MÊS INÍCIO	MÊS FIM	IDENTIFICAÇÃO DO RISCO	ÍNDICES	INDICADOR	CAT (SINAES)
43.1	Realizar 100% das ações a fim de adequar a infraestrutura física e tecnológica para o desenvolvimento das atividades de ensino, pesquisa e extensão e de gestão do campus	Infraestrutura adequada.	1	R\$ 0,00	NA-DIRGE   NA-DIRAD   NA-COADS		PRODI	Janeiro	Dezembro	Falta de recursos.	Índice de eficácia	Número de ações realizadas / Número de ações previstas	Infraestrutura física
43.1.1	Realizar, no mínimo, um levantamento dos serviços necessários à adequação e reforma dos banheiros do campus.	Imóvel reformado.	1	R\$ 0,00	NA-DIRAD   NA-COADS								
43.1.2	Realizar, no mínimo, um estudo técnico preliminar e mapa de risco destinados à adequação do campus ao processo de segurança contra incêndio e pânico.	Documento.	1	R\$ 0,00	NA-DIRAD   NA-COADS								

### OBJETIVO Nº 44

<b>Descrição:</b>	Desenvolver ações a fim de disseminar o acesso ao acervo bibliográfico digital do IFMS.
<b>Início execução:</b>	Janeiro
<b>Fim execução:</b>	Dezembro



44.2	Realizar ações para manter no mínimo 110% de empréstimos da biblioteca em relação ao ano base de 2018	Empréstimos de livros	1	R\$ 0,00	NA-DIREN   NA-BIBLI				Janeiro	Dezembro	Plano não ser construído	Índice de eficácia	Número de empréstimo 2021 /Número de empréstimo 2018	Desenvolvimento institucional
44.2.1	Realizar, no mínimo, um levantamento dos livros de informação e comunicação detalhando o espaço ocupado atualmente	Relatório	1	R\$ 0,00	NA-DIREN   NA-BIBLI									
44.2.2	Realizar, no mínimo, um estudo de viabilidade de trazer acervo parcial de informação e comunicação para UFMS	Relatório	1	R\$ 0,00	NA-DIREN   NA-BIBLI									
44.2.3	Elaborar, bimestralmente, um newsletter com resumo de livros contidos no acervo	Newsletter publicado	1	R\$ 0,00	NA-DIREN   NA-BIBLI									
44.2.4	Organizar uma agenda empréstimo do acervo físico para retirada na UFMS	Relatório Pergamum	1	R\$ 0,00	NA-DIREN   NA-BIBLI									
44.2.5	Articular com Ascom/DIRAE desenvolvimento de página para biblioteca no site institucional	Reunião realizada	1	R\$ 0,00	NA-BIBLI   NA-DIREN									

#### OBJETIVO Nº 45

<b>Descrição:</b>	Desenvolver ações a fim de implantar a sede urbana de modo escalonado, de acordo com as prioridades estabelecidas.
<b>Início execução:</b>	Janeiro
<b>Fim execução:</b>	Dezembro

Macro objetivo	Objetivo estratégico	Meta estratégica
4. PROMOVER A GESTÃO PÚBLICA EFETIVA, PROPICIANDO INFRAESTRUTURA ADEQUADA E SUSTENTABILIDADE ORÇAMENTÁRIA	4.3 PROPICIAR A INFRAESTRUTURA FÍSICA E TECNOLÓGICA ADEQUADAS PARA ATIVIDADES ACADÊMICAS, ADMINISTRATIVAS E CULTURAIS	4.3.8 Implantar a sede urbana do Campus Nova Andradina até 2023.

<b>Programa - Atividade Institucional</b>
<b>Plano Diretor de Infraestrutura</b>

Nº	DETALHAMENTO DAS METAS E RESPECTIVAS AÇÕES	PRODUTO / RESULTADO	QTD.	INVESTIMENTO NECESSÁRIO	SETOR RESPONSÁVEL	SETOR CORRESPONSÁVEL	SETOR COPARTICIPANTE	MÊS INÍCIO	MÊS FIM	IDENTIFICAÇÃO DO RISCO	ÍNDICES	INDICADOR	CAT (SINAES)
45.1	Realizar ações (100%) a fim de elaborar projeto arquitetônico da unidade urbana	Projeto arquitetônico.	1	R\$ 0,00	NA-DIRGE   NA-DIRAD		PRODI	Janeiro	Dezembro	Falta de recursos.	Índice de eficácia	Número de ações realizadas /número de ações previstas	Infraestrutura física
45.1.1	Realizar, no mínimo, uma pesquisa junto à unidade de Naviraí quanto às vantagens e desvantagens do modelo do imóvel.	Informação.	1	R\$ 0,00	NA-DIRAD								

#### OBJETIVO Nº 46

<b>Descrição:</b>	Desenvolver ações a fim de consolidar a política de transparência das ações de gestão do campus.
<b>Início execução:</b>	Janeiro

Fim execução:	Dezembro
---------------	----------

Macro objetivo	Objetivo estratégico	Meta estratégica
4. PROMOVER A GESTÃO PÚBLICA EFETIVA, PROPICIANDO INFRAESTRUTURA ADEQUADA E SUSTENTABILIDADE ORÇAMENTÁRIA	4.6 FORTALECER A TRANSPARÊNCIA, PARTICIPAÇÃO E CONTROLE SOCIAL E A PRESTAÇÃO DE SERVIÇOS DIGITAIS	4.6.5 Criar, até 2023, com o uso da Tecnologia da Informação e Comunicação (TIC), mecanismos para integração de sistemas visando promover a transparência e dar publicidade à aplicação de recursos públicos

<b>Programa - Atividade Institucional</b>
Programa de Integridade do IFMS

Nº	DETALHAMENTO DAS METAS E RESPECTIVAS AÇÕES	PRODUTO / RESULTADO	QTD.	INVESTIMENTO NECESSÁRIO	SETOR RESPONSÁVEL	SETOR CORRESPONSÁVEL	SETOR COPARTICIPANTE	MÊS INÍCIO	MÊS FIM	IDENTIFICAÇÃO DO RISCO	ÍNDICES	INDICADOR	CAT (SINAES)
46.1	Realizar ações (100%) a fim de implantar sistema para compartilhamento de documentos referentes às despesas do campus	Sistema para compartilhamento de documentos.	1	R\$ 0,00	NA-DIRGE   NA-DIRAD   NA-SERTI			Janeiro	Dezembro	Tempo insuficiente. Falta de recursos.	Índice de eficácia	número de ações realizadas/ número de ações previstas	Políticas de gestão
46.1.1	Realizar, no mínimo, um levantamento de demandas necessárias à implantação do compartilhamento.	Diretório.	1	R\$ 0,00	NA-DIRAD   NA-SERTI								
46.1.2	Criar modelos de relatórios que facilitem o entendimento das informações.	Relatório.	1	R\$ 0,00	NA-DIRAD								

**OBJETIVO Nº 47**

Descrição:	Desenvolver ações a fim de tornar efetivamente públicas as ações de gestão do campus.
Início execução:	Janeiro
Fim execução:	Dezembro

Macro objetivo	Objetivo estratégico	Meta estratégica
4. PROMOVER A GESTÃO PÚBLICA EFETIVA, PROPICIANDO INFRAESTRUTURA ADEQUADA E SUSTENTABILIDADE ORÇAMENTÁRIA	4.6 FORTALECER A TRANSPARÊNCIA, PARTICIPAÇÃO E CONTROLE SOCIAL E A PRESTAÇÃO DE SERVIÇOS DIGITAIS	4.6.5 Criar, até 2023, com o uso da Tecnologia da Informação e Comunicação (TIC), mecanismos para integração de sistemas visando promover a transparência e dar publicidade à aplicação de recursos públicos

<b>Programa - Atividade Institucional</b>
Programa de Integridade do IFMS

Nº	DETALHAMENTO DAS METAS E RESPECTIVAS AÇÕES	PRODUTO / RESULTADO	QTD.	INVESTIMENTO NECESSÁRIO	SETOR RESPONSÁVEL	SETOR CORRESPONSÁVEL	SETOR COPARTICIPANTE	MÊS INÍCIO	MÊS FIM	IDENTIFICAÇÃO DO RISCO	ÍNDICES	INDICADOR	CAT (SINAES)
47.1	Realizar a rotina de duas divulgações anuais das ações de gestão do campus até 2023.	Rotina de divulgação instituída.	1	R\$ 0,00	NA-DIRGE   NA-GABIN			Janeiro	Dezembro	Falta de articulação com os setores.	Índice de eficácia	nº de divulgações realizadas / nº de divulgações previstas	Políticas de gestão

47.1.1	Implantar a publicação semestral de Quadro A3 das ações da gestão.	Quadro A3.	1	R\$ 0,00	NA-DIRGE   NA-GABIN								
--------	--	------------	---	----------	---------------------	--	--	--	--	--	--	--	--

**OBJETIVO Nº 48**

<b>Descrição:</b>	Desenvolver ações a fim de consolidar as ações de melhoria do clima organizacional do campus.
<b>Início execução:</b>	Janeiro
<b>Fim execução:</b>	Dezembro

<b>Macro objetivo</b>	<b>Objetivo estratégico</b>	<b>Meta estratégica</b>
5. APRIMORAR A POLÍTICA DE PESSOAL COM FOCO NOS OBJETIVOS INSTITUCIONAIS	5.3 FOMENTAR A SAÚDE E QUALIDADE DE VIDA DOS SERVIDORES DO IFMS	5.3.1 Elaborar a política de saúde e qualidade de vida dos servidores do IFMS até 2023.

<b>Programa - Atividade Institucional</b>
Qualidade de Vida

Nº	DETALHAMENTO DAS METAS E RESPECTIVAS AÇÕES	PRODUTO / RESULTADO	QTD.	INVESTIMENTO NECESSÁRIO	SETOR RESPONSÁVEL	SETOR CORRESPONSÁVEL	SETOR COPARTICIPANTE	MÊS INÍCIO	MÊS FIM	IDENTIFICAÇÃO DO RISCO	ÍNDICES	INDICADOR	CAT (SINAES)
48.1	Realizar 100% das ações a fim de implantar o levantamento anual do clima organizacional do campus.	Levantamento do clima organizacional.	1	R\$ 0,00	NA-NUGED   NA-COGEPE			Janeiro	Dezembro	Falta de articulação com os setores.	Índice de eficácia	nº de ações realizadas / nº de ações previstas	Políticas de gestão
48.1.1	Realizar, no mínimo, uma reunião para a definição das estratégias.	Documento.	1	R\$ 0,00	NA-NUGED   NA-COGEPE								
48.1.2	Realizar, no mínimo, uma reunião para a definição das estratégias.	Documento.	1	R\$ 0,00	NA-NUGED   NA-COGEPE								
48.1.3	Executar, no mínimo, um levantamento de clima organizacional.	Documento.	1	R\$ 0,00	NA-NUGED   NA-COGEPE								
48.2	Alcançar, no mínimo, 80% de bom no relatório da CPA para melhoria do clima organizacional do campus.	Clima organizacional melhorado	1	R\$ 0,00	NA-DIRGE   NA-NUGED   NA-COGEPE			Janeiro	Dezembro	Falta de articulação com os setores.	Índice de eficácia	Resultados da CPA 2021 / Resultados da CPA 2020	Políticas de gestão
48.2.1	Elaborar, no mínimo, um relatório comparativo da CPA.	Documento.	1	R\$ 0,00	NA-NUGED   NA-COGEPE								
48.3	Realizar 100% das ações a fim de ampliar as ações de qualidade de vida dos servidores e estudantes	Ações de qualidade de vida.	1	R\$ 0,00	NA-DIRGE   NA-NUGED   NA-COGEPE			Janeiro	Dezembro	Falta de articulação com os setores.	Índice de eficácia	nº de ações realizadas / nº de ações previstas	Políticas de gestão
48.3.1	Elaborar e executar, no mínimo, uma reunião semestral com a Comissão de Qualidade de Vida.	Calendário.	2	R\$ 0,00	NA-NUGED   NA-COGEPE								

**OBJETIVO Nº 49**

<b>Descrição:</b>	Desenvolver ações a fim de articular o fortalecimento da capacitação local de servidores.
-------------------	---

Início execução:	Janeiro
Fim execução:	Dezembro

Macro objetivo	Objetivo estratégico	Meta estratégica
5. APRIMORAR A POLÍTICA DE PESSOAL COM FOCO NOS OBJETIVOS INSTITUCIONAIS	5.2 ESTABELECEER PROCEDIMENTOS VISANDO À ADOÇÃO DE BOAS PRÁTICAS DE GOVERNANÇA PÚBLICA NA ÁREA DE GESTÃO DE PESSOAS, VISANDO A MELHORIA DOS RESULTADOS INSTITUCIONAIS	5.2.2 Desenvolver até 2021 a estrutura curricular de um curso de capacitação para os Gestores (aqueles que exercem Cargos de Direção ou Função Gratificada) do IFMS. Implementar este curso, capacitando 50% dos gestores até 2022 e os outros 50% até 2023.
	5.1 FORTALECER O DESENVOLVIMENTO DE PESSOAS PROMOVENDO A QUALIFICAÇÃO E CAPACITAÇÃO DE SERVIDORES, NO ÂMBITO NACIONAL E INTERNACIONAL COM FOCO NOS OBJETIVOS INSTITUCIONAIS	5.1.2 Proporcionar a partir de 2020, o afastamento integral para pós-graduação stricto sensu e pós-doutorado, de 5% dos servidores técnicos-administrativos, ao ano e por unidade do IFMS, visando ao aumento da qualificação da categoria.
		5.1.1 Capacitar e qualificar 60% dos servidores, conforme o Plano de Desenvolvimento de Pessoas, anualmente, para o atendimento das demandas institucionais, por meio de ações promovidas pelo IFMS ou por parcerias com instituições públicas ou privadas, nacionais ou internacionais.

### Programa - Atividade Institucional

Programa de Formação de Gestores

Programa de Capacitação e Qualificação de Servidores

Nº	DETALHAMENTO DAS METAS E RESPECTIVAS AÇÕES	PRODUTO / RESULTADO	QTD.	INVESTIMENTO NECESSÁRIO	SETOR RESPONSÁVEL	SETOR CORRESPONSÁVEL	SETOR COPARTICIPANTE	MÊS INÍCIO	MÊS FIM	IDENTIFICAÇÃO DO RISCO	ÍNDICES	INDICADOR	CAT (SINAES)
49.1	Realizar 100% de divulgações contidas no plano de divulgação de oportunidades de capacitação.	Divulgação.	1	R\$ 0,00	NA-DIRGE   NA-COGEPE   NA-NUGED			Janeiro	Dezembro	Falta de articulação com os setores /servidores responsáveis.	Índice de eficácia	Número de oportunidades divulgadas / Número de oportunidades previstas	Políticas de gestão
49.1.1	Realizar reuniões semestrais para organização das ações de levantamento e divulgação.	Ata.	2	R\$ 0,00	NA-DIRGE   NA-COGEPE   NA-NUGED								
49.1.2	Instituir um boletim periódico (mensal) de oportunidades (via lista de e-mail).	Divulgação	12	R\$ 0,00	NA-COGEPE   NA-NUGED								

### OBJETIVO Nº 50

Descrição: Fomentar a saúde e a qualidade de vida dos servidores do campus.

Início execução: Janeiro

Fim execução: Dezembro





### **OBSERVAÇÕES/JUSTIFICATIVAS DO PAE**

As metas estratégicas 4.5.2 e 4.5.3 não foram vinculadas ao PAE, pois no Campus Nova Andradina já realizamos atividades vinculadas e atingimos os percentuais estipulados. Aguardaremos a apreciação dos pares para futuras adequações, caso necessárias.

## 3.20 Campus Ponta Porã

## PLANO ANUAL ESPECÍFICO - 2021

Unidade: Câmpus Ponta Porã

Subunidade: PP-IFMS

## OBJETIVO Nº 1

Descrição: Contribuir com a execução das obras de cobertura da área de convivência e da cobertura da quadra poliesportiva.

Início execução: Janeiro

Fim execução: Dezembro

Macro objetivo	Objetivo estratégico	Meta estratégica
4. PROMOVER A GESTÃO PÚBLICA EFETIVA, PROPICIANDO INFRAESTRUTURA ADEQUADA E SUSTENTABILIDADE ORÇAMENTÁRIA	4.3 PROPICIAR A INFRAESTRUTURA FÍSICA E TECNOLÓGICA ADEQUADAS PARA ATIVIDADES ACADÊMICAS, ADMINISTRATIVAS E CULTURAIS	4.3.1 Desenvolver, no mínimo, 2 projetos, anualmente, para adequar a infraestrutura física e tecnológica ao Plano Diretor, visando ao desenvolvimento das atividades de ensino, pesquisa e extensão e de gestão.
3. PROMOVER A INCLUSÃO SOCIAL, ACESSIBILIDADE E RESPEITO À DIVERSIDADE	3.2 ADEQUAR A INFRAESTRUTURA FÍSICA E TECNOLÓGICA PARA GARANTIA DA ACESSIBILIDADE E PROMOÇÃO DO ESPORTE	3.2.3 Implantar, até 2023, em no mínimo 8 unidades do IFMS, a infraestrutura poliesportiva nos campi do IFMS, a partir da adequação das quadras já existentes e/ou implantação de novos espaços, conforme Plano Diretor.

## Programa - Atividade Institucional

## Plano Diretor de Infraestrutura

Nº	DETALHAMENTO DAS METAS E RESPECTIVAS AÇÕES	PRODUTO / RESULTADO	QTD.	INVESTIMENTO NECESSÁRIO	SETOR RESPONSÁVEL	SETOR CORRESPONSÁVEL	SETOR COPARTICIPANTE	MÊS INÍCIO	MÊS FIM	IDENTIFICAÇÃO DO RISCO	ÍNDICES	INDICADOR	CAT (SINAES)
1.1	Viabilizar 3 ações necessárias para a execução da cobertura da área de convivência e da quadra poliesportiva.	Ações viabilizadas.	3	R\$ 1.570.000,00	PP-IFMS   PP-DIRAD   PP-COADS		PRODI   PROAD	Janeiro	Dezembro	Recursos financeiros, falência das construtoras, condições climáticas desfavoráveis.	Índice de execução	Tx de ações realizadas: (nº de ações realizadas / nº ações previstas)*100:	Infraestrutura física
1.1.1	Indicar os servidores do Campus para atuarem como fiscal administrativo da obra.	Servidores indicados.	1	R\$ 0,00	PP-IFMS   PP-DIRAD   PP-COADS		PROAD   PRODI						
1.1.2	Apoiar as atividades de execução da obra/quadra.	Apoio realizado.	1	R\$ 0,00	PP-IFMS   PP-DIRAD   PP-COADS		PROAD   PRODI						
1.1.3	Prestar apoio/informações solicitadas pela reitoria.	Apoio e e informações prestadas.	1	R\$ 0,00	PP-IFMS   PP-DIRAD   PP-COADS   PP-DIRGE		PRODI						

## OBJETIVO Nº 2

Descrição: Promover atividades voltadas aos grupos sociais vulneráveis e a proteção da diversidade.

Início execução: Março

Fim execução:		Dezembro											
Macro objetivo		Objetivo estratégico				Meta estratégica							
3. PROMOVER A INCLUSÃO SOCIAL, ACESSIBILIDADE E RESPEITO À DIVERSIDADE		3.3 FOMENTAR AÇÕES PARA PROTEÇÃO DA DIVERSIDADE EM TODAS AS SUAS EXPRESSÕES				3.3.1 Realizar, no mínimo, cinco ações anuais, que atendam aos grupos sociais vulneráveis e a proteção da diversidade, em todas as suas expressões, e enfrentamento à discriminação e ao preconceito.							
Programa - Atividade Institucional													
Política de Responsabilidade Social													
Programa de Arte e Cultura													
Nº	DETALHAMENTO DAS METAS E RESPECTIVAS AÇÕES	PRODUTO / RESULTADO	QTD.	INVESTIMENTO NECESSÁRIO	SETOR RESPONSÁVEL	SETOR CORRESPONSÁVEL	SETOR COPARTICIPANTE	MÊS INÍCIO	MÊS FIM	IDENTIFICAÇÃO DO RISCO	ÍNDICES	INDICADOR	CAT (SINAES)
2.1	Realizar 5 (cinco) eventos institucionais de arte e cultura para os públicos que abrangem as pessoas com deficiência e diversidade étnico-racial.	Eventos realizados.	5	R\$ 50.000,00	PP-IFMS   PP-DIREN   PP-COERI   PP-COINF   PP-COREN   PP-NEABI   PP-NAPNE   PP-NUGED   PP-COBAG   PP-COTAG   PP-COEDO		PROEX   PROEN	Março	Dezembro	Recursos financeiros e pandemia.	Índice de execução	(Eventos realizados / eventos previstos) x 100 (5/5)x100:	Políticas acadêmicas
2.1.1	Planejar e executar as atividades da semana da mulher.	Evento planejado e executado.	1	R\$ 0,00	PP-IFMS   PP-DIREN   PP-NEABI		PROEX						
2.1.2	Planejar e executar as atividades alusivas ao dia da consciência indígena.	Atividades planejadas e executadas.	1	R\$ 0,00	PP-IFMS   PP-DIREN   PP-NEABI		PROEX						
2.1.3	Planejar e executar as atividades alusivas ao dia da consciência negra.	Atividades planejadas e executadas.	1	R\$ 0,00	PP-IFMS   PP-DIREN   PP-NEABI		PROEX						
2.1.4	Planejar e executar as atividades da semana do meio ambiente.	Atividades planejadas e executadas.	1	R\$ 0,00	PP-IFMS   PP-DIREN   PP-COERI		PROEX						
2.1.5	Planejar e executar as atividades da semana de arte e cultura.	Atividades planejadas e executadas.	1	R\$ 0,00	PP-IFMS   PP-DIREN   PP-COEDO		PROEX						
<b>OBJETIVO Nº 3</b>													
Descrição:		Fomentar a participação de servidores nos eventos e atividades de extensão do campus Ponta Porã, por meio da emissão de portarias.											
Início execução:		Março											
Fim execução:		Dezembro											

<b>Macro objetivo</b>	<b>Objetivo estratégico</b>	<b>Meta estratégica</b>
2. DESENVOLVER, PRODUZIR E DIFUNDIR A CIÊNCIA, TECNOLOGIA E INOVAÇÃO PARA A SOCIEDADE EM ÂMBITO LOCAL, REGIONAL E NACIONAL	2.4 ESTIMULAR A PESQUISA APLICADA, A INOVAÇÃO, A PRODUÇÃO CULTURAL, O EMPREENDEDORISMO, E COOPERATIVISMO CONSOLIDANDO A INTEGRAÇÃO ENTRE ENSINO, PESQUISA E EXTENSÃO	2.4.4 Alcançar até 2021 o índice anual de 10% de participação dos servidores nos campi e reitoria, nas atividades de extensão, artísticas e culturais, com base em 2018, e manter tal índice até 2023.

**Programa - Atividade Institucional**

Festival de Arte e Cultura

Programa Institucional de Incentivo ao Ensino, Extensão, Pesquisa e Inovação (Piepi)

Nº	DETALHAMENTO DAS METAS E RESPECTIVAS AÇÕES	PRODUTO / RESULTADO	QTD.	INVESTIMENTO NECESSÁRIO	SETOR RESPONSÁVEL	SETOR CORRESPONSÁVEL	SETOR COPARTICIPANTE	MÊS INÍCIO	MÊS FIM	IDENTIFICAÇÃO DO RISCO	ÍNDICES	INDICADOR	CAT (SINAES)
3.1	Designar servidores para a participação nas portarias de eventos e atividades de extensão, arte e cultura.	Portarias emitidas com no mínimo 10 servidores.	1	R\$ 0,00	PP-IFMS   PP-DIREN   PP-DIRAD   PP-GABIN		PROEN   PROEX   PROPI	Março	Dezembro	Ausência de servidores.	Índice de execução	Servidores designados: Sim ou Não	Políticas acadêmicas
3.1.1	Desenvolver estratégias a fim de sensibilizar os servidores a participarem das portarias de extensão, arte e cultura.	Servidores sensibilizados.	1	R\$ 0,00	PP-IFMS   PP-DIREN   PP-DIRGE   PP-DIRAD   PP-GABIN		PROEX						
3.1.2	Realizar a publicação das portarias de participação dos servidores nos eventos de extensão, arte e cultura	Portarias Publicadas.	1	R\$ 0,00	PP-IFMS   PP-DIRGE   PP-DIREN   PP-DIRAD   PP-GABIN		PROEX						

**OBJETIVO Nº 4**

**Descrição:** Realizar a Curricularização da extensão nos cursos de graduação.

**Início execução:** Março

**Fim execução:** Dezembro

<b>Macro objetivo</b>	<b>Objetivo estratégico</b>	<b>Meta estratégica</b>
1. FORMAR PROFISSIONAIS CRÍTICOS E HUMANISTAS EM CONSONÂNCIA COM AS DEMANDAS DA SOCIEDADE	1.6 CONSOLIDAR A INTEGRAÇÃO ENTRE ENSINO, PESQUISA E EXTENSÃO	1.6.1 Implementar, até 2021, em 100% dos cursos ofertados, a curricularização da extensão nos cursos de graduação e até 2023 a curricularização da pesquisa nos cursos de Pós Graduação.

**Programa - Atividade Institucional**

Programa Institucional de Incentivo ao Ensino, Extensão, Pesquisa e Inovação (Piepi)

Nº	DETALHAMENTO DAS METAS E RESPECTIVAS AÇÕES	PRODUTO / RESULTADO	QTD.	INVESTIMENTO NECESSÁRIO	SETOR RESPONSÁVEL	SETOR CORRESPONSÁVEL	SETOR COPARTICIPANTE	MÊS INÍCIO	MÊS FIM	IDENTIFICAÇÃO DO RISCO	ÍNDICES	INDICADOR	CAT (SINAES)
----	--	---------------------	------	-------------------------	-------------------	----------------------	----------------------	------------	---------	------------------------	---------	-----------	--------------

4.1	Curricularizar a extensão nos cursos dos curso de agronomia e gestão em agronegócio.	PPCs com curricularização da extensão.	2	R\$ 0,00	PP-IFMS   PP-DIREN   PP-COBAG   PP-COTAG		PROEN	Março	Dezembro	Atraso na aprovação pelos conselhos.	Índice de execução	(PPCs atualizados /PPCs previstos) x 100 (2/2)x100:	Políticas acadêmicas
4.1.1	Atualizar os PPCs dos cursos de agronomia e gestão do agronegócio.	PPCs atualizados.	2	R\$ 0,00	PP-IFMS   PP-DIREN   PP-COBAG   PP-COTAG		PROEN   PROEX						

### OBJETIVO Nº 5

Descrição:	Aprimorar, no mínimo, um projeto de incubação no campus Ponta Porã a fim de preparar que tal projeto se torne uma empresa graduada.
Início execução:	Março
Fim execução:	Dezembro

<b>Macro objetivo</b>	<b>Objetivo estratégico</b>	<b>Meta estratégica</b>
2. DESENVOLVER, PRODUZIR E DIFUNDIR A CIÊNCIA, TECNOLOGIA E INOVAÇÃO PARA A SOCIEDADE EM ÂMBITO LOCAL, REGIONAL E NACIONAL	2.4 ESTIMULAR A PESQUISA APLICADA, A INOVAÇÃO, A PRODUÇÃO CULTURAL, O EMPREENDEDORISMO, E COOPERATIVISMO CONSOLIDANDO A INTEGRAÇÃO ENTRE ENSINO, PESQUISA E EXTENSÃO	2.4.2 Alcançar 1 projeto de incubação por unidade de TecnolFs ativa/ano e 1 empresa graduada até 2023.

<b>Programa - Atividade Institucional</b>
<b>Política de Inovação</b>

Nº	DETALHAMENTO DAS METAS E RESPECTIVAS AÇÕES	PRODUTO / RESULTADO	QTD.	INVESTIMENTO NECESSÁRIO	SETOR RESPONSÁVEL	SETOR CORRESPONSÁVEL	SETOR COPARTICIPANTE	MÊS INÍCIO	MÊS FIM	IDENTIFICAÇÃO DO RISCO	ÍNDICES	INDICADOR	CAT (SINAES)
5.1	Desenvolver no mínimo três ações a fim de aprimorar o projeto de incubação presente na TECNOIF Ponta Porã.	Ações desenvolvidas.	1	R\$ 0,00	PP-IFMS   PP-DIREN   PP-COTAG		PROPI	Março	Dezembro	Pandemia, falta de recursos.	Índice de execução	(Nº de ações realizadas/Nº de ações previstas) x 100 (3/3)x100:	Políticas acadêmicas
5.1.1	Motivar os estudantes que tem projetos incubados a prosseguir com o projeto.	Estudantes motivados	1	R\$ 0,00	PP-IFMS   PP-DIREN   PP-COTAG   PP-DIRGE		PROPI						
5.1.2	Fortalecer o projeto da empresa em incubação.	Projeto fortalecido.	1	R\$ 0,00	PP-IFMS   PP-DIREN   PP-DIRGE   PP-COTAG		PROPI						
5.1.3	Captar recursos internos e externos para implementar a incubação do projeto.	Recurso captadas.	1	R\$ 0,00	PP-IFMS   PP-DIRGE   PP-COTAG		PROPI						

### OBJETIVO Nº 6

Descrição:	Ofertar 75% dos cursos presenciais relacionados aos eixos tecnológicos do campus, identificados de acordo com as demandas regionais, em 2021.
------------	---

Início execução:	Março
Fim execução:	Dezembro

Macro objetivo	Objetivo estratégico	Meta estratégica
1. FORMAR PROFISSIONAIS CRÍTICOS E HUMANISTAS EM CONSONÂNCIA COM AS DEMANDAS DA SOCIEDADE	1.1 OFERTAR CURSOS E AÇÕES QUE ATENDAM ÀS DEMANDAS PRODUTIVAS SOCIAIS E CULTURAIS LOCAIS	1.1.2 Ofertar 75% dos cursos presenciais, a cada ano de vigência do PDI, em cada campus, relacionados aos eixos tecnológicos do campus, identificados de acordo com as demandas regionais.

<b>Programa - Atividade Institucional</b>
Programa de Permanência e Êxito dos Estudantes do IFMS

Nº	DETALHAMENTO DAS METAS E RESPECTIVAS AÇÕES	PRODUTO / RESULTADO	QTD.	INVESTIMENTO NECESSÁRIO	SETOR RESPONSÁVEL	SETOR CORRESPONSÁVEL	SETOR COPARTICIPANTE	MÊS INÍCIO	MÊS FIM	IDENTIFICAÇÃO DO RISCO	ÍNDICES	INDICADOR	CAT (SINAES)
6.1	Manter a oferta de 2 cursos técnicos integrados, 1 subsequente, 2 de graduação e 1 pós-graduação.	Manter o número de 6 cursos presenciais.	6	R\$ 0,00	PP-IFMS   PP-DIREN   PP-COERI   PP-COINF   PP-COBAG   PP-COTAG			Março	Dezembro	Pandemia, diminuição de estudantes interessados em aulas remotas.	Índice de eficácia	TX de ofertas de cursos presenciais: (nº de cursos presenciais ofertados/nº de cursos presenciais previstos)*100:	Políticas acadêmicas
6.1.1	Planejar a divulgação dos cursos para os públicos alvos.	Divulgação planejada.	1	R\$ 0,00	PP-IFMS   PP-DIREN		PROEN						
6.1.2	Divulgar os cursos presenciais do campus.	Divulgação realizada.	1	R\$ 0,00	PP-IFMS   PP-DIREN   PP-DIRGE		PROEN						

#### OBJETIVO Nº 7

Descrição:	Desenvolver estudos a fim de cumprir o previsto na lei de criação dos IFs e no Plano Nacional de Educação (PNE), no tocante aos cursos de formação de professores e aos cursos de educação de jovens e adultos.
Início execução:	Março
Fim execução:	Dezembro

Macro objetivo	Objetivo estratégico	Meta estratégica
1. FORMAR PROFISSIONAIS CRÍTICOS E HUMANISTAS EM CONSONÂNCIA COM AS DEMANDAS DA SOCIEDADE	1.1 OFERTAR CURSOS E AÇÕES QUE ATENDAM ÀS DEMANDAS PRODUTIVAS SOCIAIS E CULTURAIS LOCAIS	1.1.3 Ofertar, em cada ano de vigência do PDI, vagas em cada campus em observação aos percentuais estabelecidos na Lei de Criação dos IFs e do Plano Nacional de Educação (PNE): 50% nos cursos técnicos, 20% nos cursos de formação de professores, 10% nos cursos de Educação de Jovens e Adultos.

<b>Programa - Atividade Institucional</b>
Painel de Indicadores

Nº	DETALHAMENTO DAS METAS E RESPECTIVAS AÇÕES	PRODUTO / RESULTADO	QTD.	INVESTIMENTO NECESSÁRIO	SETOR RESPONSÁVEL	SETOR CORRESPONSÁVEL	SETOR COPARTICIPANTE	MÊS INÍCIO	MÊS FIM	IDENTIFICAÇÃO DO RISCO	ÍNDICES	INDICADOR	CAT (SINAES)
7.1	Estudar a criação e oferta de cursos PROEJA a fim de atender a lei de criação dos IFs e o PNE.	Estudo realizado.	1	R\$ 0,00	PP-IFMS   PP-DIREN		PROEN	Março	Dezembro	Falta de professores disponíveis para execução do trabalho.	Índice de execução	TX: Estudo realizado: sim ou não	Planejamento e avaliação intitucional
7.1.1	Sensibilizar os professores para participarem do estudo.	Professores sensibilizados.	1	R\$ 0,00	PP-IFMS   PP-DIREN   PP-COINF		PROEN						
7.2	Estudar a criação e oferta de cursos de formação de professores afim de atender a lei de criação dos IFs e o PNE.	Estudo realizado.	1	R\$ 0,00	PP-IFMS   PP-DIRGE   PP-DIREN		PROEN	Março	Dezembro	Dificuldade com servidores para desenvolver os estudos.	Índice de execução	Tx: estudo realizado: sim ou não	Desenvolvimento institucional
7.2.1	Sensibilizar os professores para participarem do estudo.	Professores sensibilizados.	1	R\$ 0,00	PP-IFMS   PP-DIRGE   PP-DIREN		PROEN						

**OBJETIVO Nº 8**

<b>Descrição:</b>	Aumentar o índice de preenchimento de vagas de 2021, em 5%, em relação ao índice de 2020 divulgado na Plataforma Nilo Peçanha.
<b>Início execução:</b>	Março
<b>Fim execução:</b>	Dezembro

Macro objetivo	Objetivo estratégico	Meta estratégica
1. FORMAR PROFISSIONAIS CRÍTICOS E HUMANISTAS EM CONSONÂNCIA COM AS DEMANDAS DA SOCIEDADE	1.2 PROMOVER O ACESSO INCLUSIVO, À PERMANÊNCIA, AO ÊXITO E A VERTICALIZAÇÃO DA EDUCAÇÃO PROFISSIONAL, CIENTÍFICA E TECNOLÓGICA	1.2.1 Aumentar o percentual de preenchimento de vagas ofertadas para 95% até 2023.

<b>Programa - Atividade Institucional</b>
<b>Painel de Indicadores</b>

Nº	DETALHAMENTO DAS METAS E RESPECTIVAS AÇÕES	PRODUTO / RESULTADO	QTD.	INVESTIMENTO NECESSÁRIO	SETOR RESPONSÁVEL	SETOR CORRESPONSÁVEL	SETOR COPARTICIPANTE	MÊS INÍCIO	MÊS FIM	IDENTIFICAÇÃO DO RISCO	ÍNDICES	INDICADOR	CAT (SINAES)
----	--	---------------------	------	-------------------------	-------------------	----------------------	----------------------	------------	---------	------------------------	---------	-----------	--------------



8.1	Aumentar o índice de preenchimento de vagas em 5% no ano de 2021.	Índice aumentado em 5%.	1	R\$ 0,00	PP-IFMS   PP-DIREN		PROEN	Março	Dezembro	Pandemia e aulas remotas.	Índice de eficácia	Taxa Anual de Preenchimento de Vagas (2021) = (nº de vagas preenchidas/ nº vagas previstas) *100 Índice de Aumento das Taxas de Preenchimento de Vagas = Taxa do Ano Atual (2021) obtida na PNP - Taxa do Ano Anterior (2020) obtida na PNP	Políticas acadêmicas
8.1.1	Realizar a divulgação ao público externo dos pontos fortes em estudar no IFMS - Campus Ponta Porã, como a segurança das instalações internas proveniente da implantação das câmeras de monitoramento, a melhoria constante das instalações, como a construção da quadra coberta, da cobertura da área de convivência, da instalação do ar-condicionado na biblioteca.	Ações de melhorias no campus divulgadas.	1	R\$ 0,00	PP-IFMS   PP-DIREN   PP-DIRGE		PROEN						
8.1.2	Aprimorar o atendimento do público externo, tanto em infraestrutura quanto pessoal.	melhoria no atendimento.	1	R\$ 0,00	PP-IFMS   PP-DIRGE   PP-DIRAD		PROEN   PRODI						

**OBJETIVO Nº 9**

<b>Descrição:</b>	<b>Reduzir taxa de evasão em 5% conforme obtido na plataforma Nilo Peçanha em 2020.</b>
<b>Início execução:</b>	<b>Março</b>
<b>Fim execução:</b>	<b>Dezembro</b>

Macro objetivo	Objetivo estratégico	Meta estratégica
1. FORMAR PROFISSIONAIS CRÍTICOS E HUMANISTAS EM CONSONÂNCIA COM AS DEMANDAS DA SOCIEDADE	1.2 PROMOVER O ACESSO INCLUSIVO, À PERMANÊNCIA, AO ÊXITO E A VERTICALIZAÇÃO DA EDUCAÇÃO PROFISSIONAL, CIENTÍFICA E TECNOLÓGICA	1.2.2 Reduzir, tendo com base o ano de 2018, a taxa de evasão em 5% anualmente, totalizando 25% em 2023.

<b>Programa - Atividade Institucional</b>
<b>Avaliação Institucional</b>

Nº	DETALHAMENTO DAS METAS E RESPECTIVAS AÇÕES	PRODUTO / RESULTADO	QTD.	INVESTIMENTO NECESSÁRIO	SETOR RESPONSÁVEL	SETOR CORRESPONSÁVEL	SETOR COPARTICIPANTE	MÊS INÍCIO	MÊS FIM	IDENTIFICAÇÃO DO RISCO	ÍNDICES	INDICADOR	CAT (SINAES)
----	--	---------------------	------	-------------------------	-------------------	----------------------	----------------------	------------	---------	------------------------	---------	-----------	--------------

9.1	Desenvolver, no mínimo, quatro estratégias visando a redução da taxa de evasão do campus Ponta Porã.	Estratégias desenvolvidas.	4	R\$ 0,00	PP-IFMS   PP-COGEA   PP-COTAG   PP-COBAG   PP-COINF   PP-COREN   PP-NUGED   PP-COEDO   PP-DIREN   PP-NEABI   PP-NAPNE		PROEN	Janeiro	Dezembro	Quantidade insuficiente de servidores para desenvolver as estratégias. Restrição orçamentária.	Índice de eficácia	Taxa de estratégias para a redução da evasão = (quantidade de estratégias desenvolvidas / quantidade de estratégias previstas)*100	Políticas de gestão
9.1.1	Definir um procedimento para receber os pedidos de transferência e desistência de cursos.	Diminuir os índices de transferência, desistência e evasão.	1	R\$ 0,00	PP-IFMS   PP-DIREN   PP-NUGED   PP-COBAG   PP-COTAG   PP-COREN   PP-COINF   PP-COGEA								
9.1.2	Fazer contato com discentes evadidos para entender o motivo da evasão.	Diminuição de evasão escolar.	1	R\$ 0,00	PP-IFMS   PP-DIREN   PP-COREN   PP-NUGED								
9.1.3	Implementar ações de nivelamento em áreas básicas do conhecimento.	Ações de nivelamento implementadas.	1	R\$ 0,00	PP-IFMS   PP-DIREN								
9.1.4	Oferecer bolsas de monitoria voltadas as disciplinas com maiores índices de reprovação.	Bolsas ofertadas.	1	R\$ 0,00	PP-IFMS   PP-DIREN								
9.2	Reduzir a evasão em 5% no ano de 2021.	Redução da evasão	1	R\$ 0,00	PP-IFMS   PP-DIREN		PROEN	Março	Dezembro	Pandemia e aulas remotas.	Índice de eficácia	TX: evasão 2018 /evasão 2021.	Políticas acadêmicas
9.2.1	melhorar o acesso ao campus	maior número de onibus	1	R\$ 0,00	PP-IFMS   PP-DIRGE		PROEN						

### OBJETIVO Nº 10

Descrição:	Reduzir a taxa de retenção em 5% em 2021, tendo como base o ano de 2020.
Início execução:	Março
Fim execução:	Dezembro

Macro objetivo	Objetivo estratégico	Meta estratégica
1. FORMAR PROFISSIONAIS CRÍTICOS E HUMANISTAS EM CONSONÂNCIA COM AS DEMANDAS DA SOCIEDADE	1.2 PROMOVER O ACESSO INCLUSIVO, À PERMANÊNCIA, AO ÊXITO E A VERTICALIZAÇÃO DA EDUCAÇÃO PROFISSIONAL, CIENTÍFICA E TECNOLÓGICA	1.2.3 Reduzir, tendo com base o ano de 2018, a taxa de retenção em 5% anualmente até 2023. Com exceção dos campi Dourados, Jardim e Naviraí em que a data base é 2020.

Programa - Atividade Institucional													
Avaliação de Curso													
Nº	DETALHAMENTO DAS METAS E RESPECTIVAS AÇÕES	PRODUTO / RESULTADO	QTD.	INVESTIMENTO NECESSÁRIO	SETOR RESPONSÁVEL	SETOR CORRESPONSÁVEL	SETOR COPARTICIPANTE	MÊS INÍCIO	MÊS FIM	IDENTIFICAÇÃO DO RISCO	ÍNDICES	INDICADOR	CAT (SINAES)
10.1	Reduzir em 5% taxa de retenção de estudantes em relação a 2020.	Redução da taxa de retenção.	1	R\$ 0,00	PP-IFMS   PP-DIREN		PROEN	Março	Dezembro	Pandemia e aulas remotas e rotatividade de professores.	Índice de eficácia	TX de retenção: (analisar a PNP 2020: taxa de retenção de 2020 - taxa de retenção de 2021:	Políticas acadêmicas
10.1.1	Incentivar a participação dos estudantes nos horários de Permanência dos professores.	Estudantes incentivados.	1	R\$ 0,00	PP-IFMS   PP-DIREN		PROEN						
OBJETIVO Nº 11													
Descrição:		Aumentar em 10% a taxa de conclusão do campus Ponta Porã.											
Início execução:		Março											
Fim execução:		Dezembro											
Macro objetivo			Objetivo estratégico					Meta estratégica					
1. FORMAR PROFISSIONAIS CRÍTICOS E HUMANISTAS EM CONSONÂNCIA COM AS DEMANDAS DA SOCIEDADE			1.2 PROMOVER O ACESSO INCLUSIVO, À PERMANÊNCIA, AO ÊXITO E A VERTICALIZAÇÃO DA EDUCAÇÃO PROFISSIONAL, CIENTÍFICA E TECNOLÓGICA					1.2.4 Aumentar, tendo com base o ano de 2018, a taxa de conclusão em 10% anualmente, totalizando 50% em 2023.					
Programa - Atividade Institucional													
Avaliação Institucional													
Nº	DETALHAMENTO DAS METAS E RESPECTIVAS AÇÕES	PRODUTO / RESULTADO	QTD.	INVESTIMENTO NECESSÁRIO	SETOR RESPONSÁVEL	SETOR CORRESPONSÁVEL	SETOR COPARTICIPANTE	MÊS INÍCIO	MÊS FIM	IDENTIFICAÇÃO DO RISCO	ÍNDICES	INDICADOR	CAT (SINAES)
11.1	Alcançar o mínimo de 10% do aumento da taxa de conclusão do campus Ponta Porã.	Taxa de conclusão anual aumentada em 10%.	1	R\$ 0,00	PP-IFMS   PP-DIREN		PROEN	Março	Dezembro	Pandemia e atraso do calendário acadêmico.	Índice de eficácia	TX:( taxa de conclusão 2020 - taxa de conclusão 2021):	Políticas acadêmicas
11.1.1	Desenvolver estratégias afim de fomentar o maior número de defesas de TCC.	Estratégias desenvolvidas.	1	R\$ 0,00	PP-IFMS   PP-DIRGE   PP-DIREN		PROEN						
11.1.2	Desenvolver estratégias afim de fomentar o maior número de estágios concluídos	Estratégias desenvolvidas.	1	R\$ 0,00	PP-IFMS   PP-DIREN   PP-DIRGE		PROEX						
OBJETIVO Nº 12													
Descrição:		Promover a melhoria da verticalização dos cursos ofertados no campus Ponta Porã.											
Início execução:		Março											

Fim execução:		Dezembro											
<b>Macro objetivo</b>		<b>Objetivo estratégico</b>					<b>Meta estratégica</b>						
1. FORMAR PROFISSIONAIS CRÍTICOS E HUMANISTAS EM CONSONÂNCIA COM AS DEMANDAS DA SOCIEDADE		1.2 PROMOVER O ACESSO INCLUSIVO, À PERMANÊNCIA, AO ÊXITO E A VERTICALIZAÇÃO DA EDUCAÇÃO PROFISSIONAL, CIENTÍFICA E TECNOLÓGICA					1.2.5 Promover a verticalização de cursos de qualificação profissional, cursos técnicos, cursos de graduação e cursos de pós-graduação, atingindo a melhoria do índice percentual de verticalização de no mínimo 1% em cada ano de vigência do PDI, em cada campus, até 2023.						
<b>Programa - Atividade Institucional</b>													
Avaliação Institucional													
Nº	DETALHAMENTO DAS METAS E RESPECTIVAS AÇÕES	PRODUTO / RESULTADO	QTD.	INVESTIMENTO NECESSÁRIO	SETOR RESPONSÁVEL	SETOR CORRESPONSÁVEL	SETOR COPARTICIPANTE	MÊS INÍCIO	MÊS FIM	IDENTIFICAÇÃO DO RISCO	ÍNDICES	INDICADOR	CAT (SINAES)
12.1	Aumentar a taxa de verticalização em no mínimo 1% em 2021.	Taxa de verticalização aumentada.	1	R\$ 0,00	PP-IFMS   PP-DIREN		PROEN	Março	Dezembro	Falta de estudantes.	Índice de eficácia	TX: (Índice de verticalização 2021 - índice de verticalização em 2020):	Desenvolvimento institucional
12.1.1	Manter a busca de melhoria contínua dos índices de verticalização por meio da atenção quando da oferta de novos cursos.	Melhoria contínua do índice de verticalização mantida.	1	R\$ 0,00	PP-IFMS   PP-DIREN		PROEN						
<b>OBJETIVO Nº 13</b>													
Descrição:		Desenvolver estratégias afim de ampliar o índice percentual de acompanhamento de egressos.											
Início execução:		Março											
Fim execução:		Dezembro											
<b>Macro objetivo</b>		<b>Objetivo estratégico</b>					<b>Meta estratégica</b>						
1. FORMAR PROFISSIONAIS CRÍTICOS E HUMANISTAS EM CONSONÂNCIA COM AS DEMANDAS DA SOCIEDADE		1.3 SISTEMATIZAR E EFETIVAR O ACOMPANHAMENTO DE EGRESSOS					1.3.1 Ampliar anualmente, em 10% o índice percentual de acompanhamento de egressos, tendo como base o ano de 2020.						
<b>Programa - Atividade Institucional</b>													
Painel de Indicadores													
Nº	DETALHAMENTO DAS METAS E RESPECTIVAS AÇÕES	PRODUTO / RESULTADO	QTD.	INVESTIMENTO NECESSÁRIO	SETOR RESPONSÁVEL	SETOR CORRESPONSÁVEL	SETOR COPARTICIPANTE	MÊS INÍCIO	MÊS FIM	IDENTIFICAÇÃO DO RISCO	ÍNDICES	INDICADOR	CAT (SINAES)

13.1	Ampliar em 10% o índice de acompanhamento de egressos no campus Ponta Porã tendo como base o ano de 2020.	Índice ampliado.	1	R\$ 0,00	PP-IFMS   PP-DIREN   PP-COERI		PROEX	Março	Dezembro	Falta de contato com os estudantes, mudança de endereço, telefone.	Índice de eficácia	TX de acompanhamento de egressos:(tx de egressos acompanhados em 2021 - tx de egressos acompanhados em 2020): tx 2021: (n° de alunos acompanhados/ n° de alunos egressos)*100:	Políticas acadêmicas
13.1.1	Realizar as atividades administrativas como atualização das informações dos egressos e contato com os egressos.	Atividades administrativas realizadas.	1	R\$ 0,00	PP-IFMS   PP-COERI		PROEX						

#### OBJETIVO Nº 14

<b>Descrição:</b>	Estudar a viabilidade da institucionalização de duas modalidades esportivas conforme programa de esportes do IFMS do campus Ponta Porã.
<b>Início execução:</b>	Março
<b>Fim execução:</b>	Dezembro

<b>Macro objetivo</b>	<b>Objetivo estratégico</b>	<b>Meta estratégica</b>
1. FORMAR PROFISSIONAIS CRÍTICOS E HUMANISTAS EM CONSONÂNCIA COM AS DEMANDAS DA SOCIEDADE	1.4 PROMOVER ATIVIDADES CULTURAIS E ESPORTIVAS PARA O DESENVOLVIMENTO HUMANO	1.4.1 Institucionalizar, até 2023, duas modalidades esportivas, em cada campi a partir do Programa de Esportes do IFMS.

<b>Programa - Atividade Institucional</b>
Jogos do IFMS

Nº	DETALHAMENTO DAS METAS E RESPECTIVAS AÇÕES	PRODUTO / RESULTADO	QTD.	INVESTIMENTO NECESSÁRIO	SETOR RESPONSÁVEL	SETOR CORRESPONSÁVEL	SETOR COPARTICIPANTE	MÊS INÍCIO	MÊS FIM	IDENTIFICAÇÃO DO RISCO	ÍNDICES	INDICADOR	CAT (SINAES)
14.1	Montar uma comissão de estudos afim de analisar a viabilidade da institucionalização de duas modalidades esportivas do campus Ponta Porã	Comissão montada.	1	R\$ 0,00	PP-IFMS   PP-DIREN   PP-COERI		PROEX	Março	Dezembro	Pandemia.	Índice de eficácia	TX: Comissão montada: sim ou não	Políticas acadêmicas
14.1.1	Desenvolver reuniões afim de debater as análises a serem realizadas.	Reuniões efetivadas.	1	R\$ 0,00	PP-IFMS   PP-COERI		PROEX						

#### OBJETIVO Nº 15

<b>Descrição:</b>	Promover a melhoria da qualidade das atividades de arte e cultura do campus Ponta Porã.
<b>Início execução:</b>	Março
<b>Fim execução:</b>	Dezembro

Macro objetivo	Objetivo estratégico	Meta estratégica
1. FORMAR PROFISSIONAIS CRÍTICOS E HUMANISTAS EM CONSONÂNCIA COM AS DEMANDAS DA SOCIEDADE	1.4 PROMOVER ATIVIDADES CULTURAIS E ESPORTIVAS PARA O DESENVOLVIMENTO HUMANO	1.4.2 Institucionalizar em cada campi do IFMS, até 2023, um núcleo de arte e cultura.
		1.4.3 Desenvolver no mínimo um evento de arte e um de cultura, além da semana de arte e cultura, anualmente, nos dez campi do IFMS, a partir da institucionalização dos núcleos de arte e cultura.

### Programa - Atividade Institucional

#### Avaliação Institucional

Nº	DETALHAMENTO DAS METAS E RESPECTIVAS AÇÕES	PRODUTO / RESULTADO	QTD.	INVESTIMENTO NECESSÁRIO	SETOR RESPONSÁVEL	SETOR CORRESPONSÁVEL	SETOR COPARTICIPANTE	MÊS INÍCIO	MÊS FIM	IDENTIFICAÇÃO DO RISCO	ÍNDICES	INDICADOR	CAT (SINAES)
15.1	Formar um grupo de estudos afim de analisar a viabilidade de institucionalização de um núcleo de arte e cultura no campus Ponta Porã.	Grupo formado.	1	R\$ 0,00	PP-IFMS   PP-DIREN			Março	Dezembro	Falta de adesão do corpo técnico de servidores.	Índice de execução	Taxa = grupo formado: sim ou não	Políticas acadêmicas
15.1.1	Realizar reuniões afim de operacionalizar o estudo da viabilidade da institucionalização de um grupo de arte e cultura.	Reuniões realizadas.	1	R\$ 0,00	PP-IFMS   PP-DIREN								
15.2	Formar um grupo de estudos afim de analisar a viabilidade de um novo evento de arte e cultura no campus Ponta Porã.	Grupo formado.	1	R\$ 0,00	PP-IFMS   PP-DIREN   PP-DIRGE		PROEX	Março	Dezembro	Pandemia, servidores não motivados.	Índice de execução	TX: grupo formado: sim ou não	Políticas acadêmicas
15.2.1	Realizar reuniões afim de operacionalizar o estudo da viabilidade de um novo evento de arte e cultura.	Reuniões realizadas.	1	R\$ 0,00	PP-IFMS   PP-DIREN   PP-DIRGE		PROEX						

### OBJETIVO Nº 16

**Descrição:** Introduzir atividades não presenciais nos cursos presenciais no campus Ponta Porã.

**Início execução:** Março

**Fim execução:** Dezembro

Macro objetivo	Objetivo estratégico	Meta estratégica
1. FORMAR PROFISSIONAIS CRÍTICOS E HUMANISTAS EM CONSONÂNCIA COM AS DEMANDAS DA SOCIEDADE	1.5 AMPLIAR O USO DE TECNOLOGIAS EDUCACIONAIS E A OFERTA DA EDUCAÇÃO A DISTÂNCIA	1.5.1 Implementar as atividades não presenciais, em 50% dos cursos presenciais, técnico e graduação, até 2023, dentro dos limites permitidos na legislação.

### Programa - Atividade Institucional

Nº	DETALHAMENTO DAS METAS E RESPECTIVAS AÇÕES	PRODUTO / RESULTADO	QTD.	INVESTIMENTO NECESSÁRIO	SETOR RESPONSÁVEL	SETOR CORRESPONSÁVEL	SETOR COPARTICIPANTE	MÊS INÍCIO	MÊS FIM	IDENTIFICAÇÃO DO RISCO	ÍNDICES	INDICADOR	CAT (SINAES)
----	--	---------------------	------	-------------------------	-------------------	----------------------	----------------------	------------	---------	------------------------	---------	-----------	--------------

16.1	Realizar da viabilidade da inserção de atividades não presenciais nas grades dos cursos técnicos e de graduação presenciais no campus Ponta Porã.	Estudo de viabilidade realizada.	2	R\$ 0,00	PP-IFMS   PP-DIREN   PP-COBAG   PP-COTAG		PROEN	Março	Dezembro	Legislação.	Índice de execução	estudo da atividade realizada: sim ou não	Políticas acadêmicas
16.1.1	Realizar reuniões com coordenações de cursos	Reuniões realizadas.	1	R\$ 0,00	PP-IFMS   PP-COTAG   PP-COBAG		PROEN						

### OBJETIVO Nº 17

Descrição:	Desenvolver estratégias de colaboração mútua em educação, ciência e tecnologia entre o Campus Ponta Porã e as prefeituras e/ou secretarias municipais de educação, das 9 cidades de abrangência do campus Ponta Porã.
Início execução:	Março
Fim execução:	Dezembro

<b>Macro objetivo</b>	<b>Objetivo estratégico</b>	<b>Meta estratégica</b>
1. FORMAR PROFISSIONAIS CRÍTICOS E HUMANISTAS EM CONSONÂNCIA COM AS DEMANDAS DA SOCIEDADE	1.5 AMPLIAR O USO DE TECNOLOGIAS EDUCACIONAIS E A OFERTA DA EDUCAÇÃO A DISTÂNCIA	1.5.4 Realizar a efetivação de 10 mil matrículas anuais nos cursos EAD.

<b>Programa - Atividade Institucional</b>
Avaliação Institucional

Nº	DETALHAMENTO DAS METAS E RESPECTIVAS AÇÕES	PRODUTO / RESULTADO	QTD.	INVESTIMENTO NECESSÁRIO	SETOR RESPONSÁVEL	SETOR CORRESPONSÁVEL	SETOR COPARTICIPANTE	MÊS INÍCIO	MÊS FIM	IDENTIFICAÇÃO DO RISCO	ÍNDICES	INDICADOR	CAT (SINAES)
17.1	Promover a efetiva instauração de parcerias com alguns dos 9 municípios de abrangência do campus Ponta Porã, com a finalidade de instalar, pelo menos 3 Polos EAD em 2021.	3 Polos EAD instalados.	3	R\$ 0,00	PP-IFMS   PP-COEAD   PP-DIREN		CREAD	Março	Dezembro	falta de interesse dos municípios.	Índice de execução	Taxa de Polos EAD Instalados = (Quantidade de Polos EAD Instalados em 2021 / Quantidade de Polos EAD com instalação prevista para 2021)*100	Políticas acadêmicas
17.1.1	Realizar reuniões com os municípios da área de abrangência.	reuniões realizadas.	1	R\$ 0,00	PP-IFMS   PP-COEAD   PP-DIRGE		CREAD						

### OBJETIVO Nº 18

Descrição:	Estimular a comunidade acadêmica para a produção científica no campus Ponta Porã afim de que tais trabalhos de iniciação científica sejam equivalentes ao TCC tanto no nível médio quanto na graduação.
Início execução:	Março
Fim execução:	Dezembro

<b>Macro objetivo</b>	<b>Objetivo estratégico</b>	<b>Meta estratégica</b>
1. FORMAR PROFISSIONAIS CRÍTICOS E HUMANISTAS EM CONSONÂNCIA COM AS DEMANDAS DA SOCIEDADE	1.6 CONSOLIDAR A INTEGRAÇÃO ENTRE ENSINO, PESQUISA E EXTENSÃO	1.6.2 Alcançar no mínimo, 05 trabalhos de iniciação científica, por campi, como equivalentes ao TCC no nível médio e graduação até 2023.

**Programa - Atividade Institucional**

**Avaliação Institucional**

Nº	DETALHAMENTO DAS METAS E RESPECTIVAS AÇÕES	PRODUTO / RESULTADO	QTD.	INVESTIMENTO NECESSÁRIO	SETOR RESPONSÁVEL	SETOR CORRESPONSÁVEL	SETOR COPARTICIPANTE	MÊS INÍCIO	MÊS FIM	IDENTIFICAÇÃO DO RISCO	ÍNDICES	INDICADOR	CAT (SINAES)
18.1	Desenvolver estudo objetivando a utilização do PIBIC como equivalentes aos TCC dos cursos técnicos e graduação.	Estudo desenvolvido.	1	R\$ 0,00	PP-IFMS   PP-DIREN   PP-COPEI		PROPI	Março	Dezembro	Falta de adesão	Índice de execução	TX: estudo desenvolvido: sim ou não	Políticas acadêmicas
18.1.1	Realizar reuniões afim de operacionalizar os estudos da equivalência.	Reuniões realizadas.	1	R\$ 0,00	PP-IFMS   PP-COTAG   PP-COBAG   PP-COPEI		PROPI						

**OBJETIVO Nº 19**

<b>Descrição:</b>	Estimular a busca de depósitos de patentes, registros de propriedade intelectual, transferência de tecnologia e acordos de licenciamento de propriedade intelectual no campus Ponta Porã.
<b>Início execução:</b>	Março
<b>Fim execução:</b>	Dezembro

<b>Macro objetivo</b>	<b>Objetivo estratégico</b>	<b>Meta estratégica</b>
2. DESENVOLVER, PRODUZIR E DIFUNDIR A CIÊNCIA, TECNOLOGIA E INOVAÇÃO PARA A SOCIEDADE EM ÂMBITO LOCAL, REGIONAL E NACIONAL	2.1 PROMOVER A INTERAÇÃO COM A SOCIEDADE PARA PRODUÇÃO E TRANSFERÊNCIAS DE INOVAÇÕES TECNOLÓGICAS E TECNOLOGIAS SOCIAIS	2.1.1 Alcançar a quantidade de 3 depósitos de patentes ou registros de propriedade intelectual por campi até 2023. 2.1.2 Realizar transferências de tecnologias ou acordos de licenciamento em 3% dos depósitos de propriedade intelectual efetuados até 2023.

**Programa - Atividade Institucional**

**Tecno IF**

Nº	DETALHAMENTO DAS METAS E RESPECTIVAS AÇÕES	PRODUTO / RESULTADO	QTD.	INVESTIMENTO NECESSÁRIO	SETOR RESPONSÁVEL	SETOR CORRESPONSÁVEL	SETOR COPARTICIPANTE	MÊS INÍCIO	MÊS FIM	IDENTIFICAÇÃO DO RISCO	ÍNDICES	INDICADOR	CAT (SINAES)
19.1	Ofertar a capacitação de servidores, por meio de, no mínimo, 1 (um) treinamento objetivando as atividades de pesquisa, ciência e inovação.	Capacitações ofertadas.	1	R\$ 0,00	PP-IFMS   PP-COPEI   PP-DIREN		PROPI	Março	Dezembro	Dificuldade com datas específicas para o treinamento.	Índice de execução	TX: capacitação ofertada: sim ou não	Políticas acadêmicas



19.1.1	Prospectar instituições e profissionais afim de realizar o treinamento para pesquisa, ciência e inovação.	Instituições/ profissionais prospectadas.	1	R\$ 0,00	PP-IFMS   PP-COPEI		PROPI						
--------	---	---	---	----------	--------------------	--	-------	--	--	--	--	--	--

### OBJETIVO Nº 20

<b>Descrição:</b>	Estimular a busca de fomento externo e o apoio do setor privado para projetos relacionados as demandas locais do campus Ponta Porã.
<b>Início execução:</b>	Março
<b>Fim execução:</b>	Dezembro

Macro objetivo	Objetivo estratégico	Meta estratégica
2. DESENVOLVER, PRODUZIR E DIFUNDIR A CIÊNCIA, TECNOLOGIA E INOVAÇÃO PARA A SOCIEDADE EM ÂMBITO LOCAL, REGIONAL E NACIONAL	2.1 PROMOVER A INTERAÇÃO COM A SOCIEDADE PARA PRODUÇÃO E TRANSFERÊNCIAS DE INOVAÇÕES TECNOLÓGICAS E TECNOLOGIAS SOCIAIS	2.1.3 Alcançar a quantidade média anual de 2 projetos com fomento externo ou com o apoio do setor privado no atendimento de demandas locais por campi até 2023.

<b>Programa - Atividade Institucional</b>
<b>Avaliação Institucional</b>

Nº	DETALHAMENTO DAS METAS E RESPECTIVAS AÇÕES	PRODUTO / RESULTADO	QTD.	INVESTIMENTO NECESSÁRIO	SETOR RESPONSÁVEL	SETOR CORRESPONSÁVEL	SETOR COPARTICIPANTE	MÊS INÍCIO	MÊS FIM	IDENTIFICAÇÃO DO RISCO	ÍNDICES	INDICADOR	CAT (SINAES)
20.1	Desenvolver duas ações anuais afim de estimular a busca de fomento externo e o apoio do setor privado para projetos relacionados as demandas locais do campus Ponta Porã.	Ações desenvolvidas.	2	R\$ 0,00	PP-IFMS   PP-COPEI   PP-DIREN		PROPI	Março	Dezembro	Falta de editais de fomento e falta de empresas interessadas.	Índice de execução	TX: (nº de ações realizadas/nº de ações prevista) *100 :	Desenvolvimento institucional
20.1.1	Prospectar potenciais de instituições parceiras públicas ou privadas, afim de conseguir fomento externo	Prospecção realizada.	1	R\$ 0,00	PP-IFMS   PP-COPEI   PP-COERI		PROPI   PROEX						
20.1.2	Realizar reuniões com as instituições prospectadas.	Reuniões realizadas.	1	R\$ 0,00	PP-IFMS   PP-DIREN   PP-COPEI   PP-COTAG		PROPI						

### OBJETIVO Nº 21

<b>Descrição:</b>	Aplicar 0,80% do orçamento anual de custeio de cada campus Ponta Porã em publicidade de utilidade pública a partir de 2020.
<b>Início execução:</b>	Março
<b>Fim execução:</b>	Dezembro

<b>Macro objetivo</b>	<b>Objetivo estratégico</b>	<b>Meta estratégica</b>
2. DESENVOLVER, PRODUZIR E DIFUNDIR A CIÊNCIA, TECNOLOGIA E INOVAÇÃO PARA A SOCIEDADE EM ÂMBITO LOCAL, REGIONAL E NACIONAL	2.3 FORTALECER A IMAGEM INSTITUCIONAL JUNTO AOS PÚBLICOS ESTRATÉGICOS	2.3.4 Aplicar 0,80% do orçamento anual de custeio de cada campus e reitoria em publicidade de utilidade pública a partir de 2020.

**Programa - Atividade Institucional**

**Dados Abertos**

Nº	DETALHAMENTO DAS METAS E RESPECTIVAS AÇÕES	PRODUTO / RESULTADO	QTD.	INVESTIMENTO NECESSÁRIO	SETOR RESPONSÁVEL	SETOR CORRESPONSÁVEL	SETOR COPARTICIPANTE	MÊS INÍCIO	MÊS FIM	IDENTIFICAÇÃO DO RISCO	ÍNDICES	INDICADOR	CAT (SINAES)
21.1	Viabilizar a aplicação de 0,80% do orçamento anual de custeio do campus Ponta Porã em publicidade de utilidade pública a partir de 2020.	Aplicação viabilizada.	1	R\$ 0,00	PP-IFMS   PP-DIRGE		PROAD   ASCOM	Março	Dezembro	Falta de recursos.	Índice de execução	TX: Total de custeio anual do campus/0,008:	Políticas de gestão
21.1.1	Operacionalizar a distribuição do orçamento para aplicação em publicidade de utilidade pública.	Distribuição operacionalizada.	1	R\$ 0,00	PP-IFMS   PP-DIRGE		ASCOM						

**OBJETIVO Nº 22**

**Descrição:** Atingir a média anual de 3 projetos de pré-incubação da TecnolFs de Ponta Porã.

**Início execução:** Janeiro

**Fim execução:** Dezembro

<b>Macro objetivo</b>	<b>Objetivo estratégico</b>	<b>Meta estratégica</b>
2. DESENVOLVER, PRODUZIR E DIFUNDIR A CIÊNCIA, TECNOLOGIA E INOVAÇÃO PARA A SOCIEDADE EM ÂMBITO LOCAL, REGIONAL E NACIONAL	2.4 ESTIMULAR A PESQUISA APLICADA, A INOVAÇÃO, A PRODUÇÃO CULTURAL, O EMPREENDEDORISMO, E COOPERATIVISMO CONSOLIDANDO A INTEGRAÇÃO ENTRE ENSINO, PESQUISA E EXTENSÃO	2.4.1 Atingir a média anual de 3 projetos de pré-incubação por unidade de TecnolFs ativa

**Programa - Atividade Institucional**

Nº	DETALHAMENTO DAS METAS E RESPECTIVAS AÇÕES	PRODUTO / RESULTADO	QTD.	INVESTIMENTO NECESSÁRIO	SETOR RESPONSÁVEL	SETOR CORRESPONSÁVEL	SETOR COPARTICIPANTE	MÊS INÍCIO	MÊS FIM	IDENTIFICAÇÃO DO RISCO	ÍNDICES	INDICADOR	CAT (SINAES)
22.1	Alcançar a quantidade de 3 projetos de pré-incubação da TecnolFs de Ponta Porã.	3 projetos pré-incubados.	1	R\$ 0,00	PP-IFMS   PP-COPEI		PROPI	Janeiro	Dezembro	Falta de interessados.	Índice de eficácia	TX: (projetos pré-incubados em 2021/projetos previstos para 2021)*100:	Políticas acadêmicas
22.1.1	Estimular a participação da comunidade do IFMS-PP em projetos de incubação.	Estímulo realizado.	1	R\$ 0,00	PP-IFMS   PP-COPEI		PROPI						

**OBJETIVO Nº 23**

**Descrição:** Desenvolver estratégias para inserir atividades de pesquisa e inovação a carga horária docente.

**Início execução:** Março

Fim execução:	Dezembro
---------------	----------

Macro objetivo	Objetivo estratégico	Meta estratégica
2. DESENVOLVER, PRODUZIR E DIFUNDIR A CIÊNCIA, TECNOLOGIA E INOVAÇÃO PARA A SOCIEDADE EM ÂMBITO LOCAL, REGIONAL E NACIONAL	2.4 ESTIMULAR A PESQUISA APLICADA, A INOVAÇÃO, A PRODUÇÃO CULTURAL, O EMPREENDEDORISMO, E COOPERATIVISMO CONSOLIDANDO A INTEGRAÇÃO ENTRE ENSINO, PESQUISA E EXTENSÃO	2.4.3 Alcançar 10% da carga horária docente para atividades de pesquisa e inovação até 2023.

<b>Programa - Atividade Institucional</b>
Apresentação de Plano de Atividade Docente (PAT)

Nº	DETALHAMENTO DAS METAS E RESPECTIVAS AÇÕES	PRODUTO / RESULTADO	QTD.	INVESTIMENTO NECESSÁRIO	SETOR RESPONSÁVEL	SETOR CORRESPONSÁVEL	SETOR COPARTICIPANTE	MÊS INÍCIO	MÊS FIM	IDENTIFICAÇÃO DO RISCO	ÍNDICES	INDICADOR	CAT (SINAES)
23.1	Desenvolver 2 ações para mobilizar o corpo docente da importância do aumento da carga horária de atividades de pesquisa e inovação.	Ações desenvolvidas.	2	R\$ 0,00	PP-IFMS   PP-COPEI   PP-DIREN		PROPI	Março	Dezembro	Falta de horário disponível	Índice de execução	TX: (ações desenvolvidas /ações previstas) *100:	Políticas acadêmicas
23.1.1	Realizar reuniões para discutir/analisa o aumento da pesquisa na carga horária docente.	Reuniões realizadas.	1	R\$ 0,00	PP-IFMS   PP-COPEI   PP-COBAG   PP-COTAG		PROPI						
23.1.2	Mapear as atividades de pesquisa e inovação do corpo docente.	Atividades mapeadas.	1	R\$ 0,00	PP-IFMS   PP-COPEI		PROPI						

#### OBJETIVO Nº 24

Descrição:	Estimular o aumento de parcerias com os setores produtivo, social e cultural, utilizando como base o ano de 2018.
Início execução:	Março
Fim execução:	Dezembro

Macro objetivo	Objetivo estratégico	Meta estratégica
2. DESENVOLVER, PRODUZIR E DIFUNDIR A CIÊNCIA, TECNOLOGIA E INOVAÇÃO PARA A SOCIEDADE EM ÂMBITO LOCAL, REGIONAL E NACIONAL	2.5 FORTALECER PARCERIAS COM INSTITUIÇÕES E MOVIMENTOS SOCIAIS	2.5.1 Ampliar em 5%, ao ano, o número de parcerias com os setores produtivo, social e cultural, utilizando como base de partida o ano de 2018

<b>Programa - Atividade Institucional</b>
Auxílio viagem para ações esportivas, culturais, de mobilidade e intercâmbio

Nº	DETALHAMENTO DAS METAS E RESPECTIVAS AÇÕES	PRODUTO / RESULTADO	QTD.	INVESTIMENTO NECESSÁRIO	SETOR RESPONSÁVEL	SETOR CORRESPONSÁVEL	SETOR COPARTICIPANTE	MÊS INÍCIO	MÊS FIM	IDENTIFICAÇÃO DO RISCO	ÍNDICES	INDICADOR	CAT (SINAES)
24.1	Desenvolver duas ações anuais afim de estimular a busca de parcerias com os setores produtivo, social e cultural.	Ações desenvolvidas.	1	R\$ 0,00	PP-IFMS   PP-DIREN   PP-COPEI   PP-COERI		PROEN   PROEX   PROPI	Março	Dezembro	Falta de interesse dos servidores	Índice de execução	TX: (nº de ações realizadas/nº de ações prevista) *100 :	Políticas acadêmicas

24.1.1	Prospectar potenciais parcerias com setores produtivo, social e cultural .	Prospecção realizada.	1	R\$ 0,00	PP-IFMS   PP-COERI		PROEX						
24.1.2	Realizar reuniões com as instituições prospectadas.	Reuniões realizadas.	1	R\$ 0,00	PP-IFMS								

#### OBJETIVO Nº 25

<b>Descrição:</b>	<b>Estimular o aumento do número de estudantes da dimensão socioeconômica no IFMS beneficiados pela política de assistência estudantil</b>
<b>Início execução:</b>	<b>Janeiro</b>
<b>Fim execução:</b>	<b>Dezembro</b>

Macro objetivo	Objetivo estratégico	Meta estratégica
<b>3. PROMOVER A INCLUSÃO SOCIAL, ACESSIBILIDADE E RESPEITO À DIVERSIDADE</b>	<b>3.1 GARANTIR E AMPLIAR AS POLÍTICAS INTERNAS DE ASSISTÊNCIA ESTUDANTIL</b>	<b>3.1.2 Mapear a partir de 2020 e aumentar progressivamente em 5% até 2023, o número de estudantes da dimensão socioeconômica no ifms beneficiados pela política de assistência estudantil.</b>

#### Programa - Atividade Institucional

Nº	DETALHAMENTO DAS METAS E RESPECTIVAS AÇÕES	PRODUTO / RESULTADO	QTD.	INVESTIMENTO NECESSÁRIO	SETOR RESPONSÁVEL	SETOR CORRESPONSÁVEL	SETOR COPARTICIPANTE	MÊS INÍCIO	MÊS FIM	IDENTIFICAÇÃO DO RISCO	ÍNDICES	INDICADOR	CAT (SINAES)
25.1	Formar um grupo de estudos afim de analisar a possibilidades para o aumento da participação da assistência estudantil no campus de Ponta Porã.	grupo formado.	1	R\$ 0,00	PP-IFMS   PP-DIRGE		PROEN	Março	Dezembro	Falta de recursos.	Índice de execução	Grupo formado: sim ou não	Políticas acadêmicas
25.1.1	Realizar reuniões afim de operacionalizar o estudo da viabilidade do aumento da participação da assistência estudantil no campus de Ponta Porã.	Reuniões realizadas.	1	R\$ 0,00	PP-IFMS   PP-DIRGE		PROEN						

#### OBJETIVO Nº 26

<b>Descrição:</b>	<b>Aumentar o índice de efetividade da execução do valor das contratações previstas no Plano Anual de Contratações - PAC.</b>
<b>Início execução:</b>	<b>Janeiro</b>
<b>Fim execução:</b>	<b>Dezembro</b>

Macro objetivo	Objetivo estratégico	Meta estratégica
<b>4. PROMOVER A GESTÃO PÚBLICA EFETIVA, PROPICIANDO INFRAESTRUTURA ADEQUADA E SUSTENTABILIDADE ORÇAMENTÁRIA</b>	<b>4.5 AUMENTAR A EFETIVIDADE DA APLICAÇÃO DE RECURSOS DE FORMA SUSTENTÁVEL</b>	<b>4.5.2 Aumentar anualmente, em 5%, o índice de efetividade da execução do valor das contratações previstas no Plano Anual de Contratações - PAC, objetivando obter a melhoria contínua da efetividade da execução das contratações, até 2023.</b>

#### Programa - Atividade Institucional

Gestão de Risco

Nº	DETALHAMENTO DAS METAS E RESPECTIVAS AÇÕES	PRODUTO / RESULTADO	QTD.	INVESTIMENTO NECESSÁRIO	SETOR RESPONSÁVEL	SETOR CORRESPONSÁVEL	SETOR COPARTICIPANTE	MÊS INÍCIO	MÊS FIM	IDENTIFICAÇÃO DO RISCO	ÍNDICES	INDICADOR	CAT (SINAES)
26.1	Realizar ação que possibilite o aumento do índice de efetividade da execução do valor das contratações previstas no Plano Anual de Contratações - PAC.	Ação realizada.	1	R\$ 0,00	PP-IFMS   PP-DIRGE   PP-DIRAD		PROAD	Janeiro	Dezembro	Restrição orçamentária, número reduzido de servidores disponíveis.	Índice de execução	Ação realizada: sim ou não	Desenvolvimento institucional
26.1.1	Realizar reuniões que busquem capacitar o preenchimento do PAC.	Reuniões realizadas.	1	R\$ 0,00	PP-IFMS   PP-DIRGE   PP-DIRAD		PROAD						

#### OBJETIVO Nº 27

<b>Descrição:</b>	Desenvolver estratégias para alcançar o índice de 80% da execução orçamentária das execuções planejadas do orçamento de custeio do quadro de detalhamento de despesas,
<b>Início execução:</b>	Janeiro
<b>Fim execução:</b>	Dezembro

Macro objetivo	Objetivo estratégico	Meta estratégica
4. PROMOVER A GESTÃO PÚBLICA EFETIVA, PROPICIANDO INFRAESTRUTURA ADEQUADA E SUSTENTABILIDADE ORÇAMENTÁRIA	4.5 AUMENTAR A EFETIVIDADE DA APLICAÇÃO DE RECURSOS DE FORMA SUSTENTÁVEL	4.5.3 Alcançar, anualmente, o índice percentual de, no mínimo, 80% da execução orçamentária do valor das execuções planejadas do orçamento de custeio no Quadro de Detalhamento de Despesas - QDD, de cada unidade do IFMS, objetivando a valorização do planejamento no QDD, até 2023.

#### Programa - Atividade Institucional

Nº	DETALHAMENTO DAS METAS E RESPECTIVAS AÇÕES	PRODUTO / RESULTADO	QTD.	INVESTIMENTO NECESSÁRIO	SETOR RESPONSÁVEL	SETOR CORRESPONSÁVEL	SETOR COPARTICIPANTE	MÊS INÍCIO	MÊS FIM	IDENTIFICAÇÃO DO RISCO	ÍNDICES	INDICADOR	CAT (SINAES)
27.1	Alcançar o índice de 80% da execução orçamentária das execuções planejadas do orçamento de custeio do quadro de detalhamento de despesas,	Índice alcançado.	1	R\$ 0,00	PP-IFMS   PP-DIRGE   PP-DIRAD		PROAD	Janeiro	Dezembro	planejamento realizado de forma errada, mudanças do setor de compras.	Índice de execução	TX: tx execução do QDD do ano de 2021 - tx de planejamento do QDD 2021:	Políticas de gestão
27.1.1	Realizar as atividades necessárias para executar 80% do QDD.	Atividades realizadas.	1	R\$ 0,00	PP-IFMS   PP-DIRGE   PP-DIRAD		PROAD						

#### OBJETIVO Nº 28

<b>Descrição:</b>	Fomentar as atividades de capacitação e qualificação dos servidores do campus Ponta Porã conforme o Plano de Desenvolvimento de Pessoas do IFMS.
<b>Início execução:</b>	Janeiro
<b>Fim execução:</b>	Dezembro

Macro objetivo	Objetivo estratégico	Meta estratégica
5. APRIMORAR A POLÍTICA DE PESSOAL COM FOCO NOS OBJETIVOS INSTITUCIONAIS	5.1 FORTALECER O DESENVOLVIMENTO DE PESSOAS PROMOVENDO A QUALIFICAÇÃO E CAPACITAÇÃO DE SERVIDORES, NO ÂMBITO NACIONAL E INTERNACIONAL COM FOCO NOS OBJETIVOS INSTITUCIONAIS	5.1.1 Capacitar e qualificar 60% dos servidores, conforme o Plano de Desenvolvimento de Pessoas, anualmente, para o atendimento das demandas institucionais, por meio de ações promovidas pelo IFMS ou por parcerias com instituições públicas ou privadas, nacionais ou internacionais.

### Programa - Atividade Institucional

Nº	DETALHAMENTO DAS METAS E RESPECTIVAS AÇÕES	PRODUTO / RESULTADO	QTD.	INVESTIMENTO NECESSÁRIO	SETOR RESPONSÁVEL	SETOR CORRESPONSÁVEL	SETOR COPARTICIPANTE	MÊS INÍCIO	MÊS FIM	IDENTIFICAÇÃO DO RISCO	ÍNDICES	INDICADOR	CAT (SINAES)
28.1	Atingir no mínimo o índice de 60% dos servidores do campus Ponta Porã capacitados e qualificados para o atendimento das demandas institucionais conforme o Plano de Desenvolvimento de Pessoas do IFMS.	Índice de 60% atingido.	1	R\$ 0,00	PP-IFMS   PP-DIRAD   PP-DIREN		DIGEP	Janeiro	Dezembro	Restrição orçamentária, falta de treinamento de capacitação disponível no mercado, servidores desmotivados a realizar o treinamento.	Índice de execução	TX de participação: (quantidade de servidores capacitados /total de servidores do campus Ponta Porã em 2021) *100:	Políticas de gestão
28.1.1	Mapear os treinamentos necessários e disponíveis aos servidores do campus Ponta Porã.	Treinamento mapeados.	1	R\$ 0,00	PP-IFMS   PP-DIRGE   PP-DIRAD   PP-DIREN		DIGEP						
28.1.2	Realizar a análise das necessidades de treinamento dos servidores do campus Ponta Porã.	Análises realizadas.	1	R\$ 0,00	PP-IFMS   PP-DIRGE   PP-COGEP		DIGEP						

### OBJETIVO Nº 29

Descrição:	Proporcionar a liberação de até 5% dos técnicos administrativos do campus para pós-graduação.
Início execução:	Janeiro
Fim execução:	Dezembro

Macro objetivo	Objetivo estratégico	Meta estratégica
5. APRIMORAR A POLÍTICA DE PESSOAL COM FOCO NOS OBJETIVOS INSTITUCIONAIS	5.1 FORTALECER O DESENVOLVIMENTO DE PESSOAS PROMOVENDO A QUALIFICAÇÃO E CAPACITAÇÃO DE SERVIDORES, NO ÂMBITO NACIONAL E INTERNACIONAL COM FOCO NOS OBJETIVOS INSTITUCIONAIS	5.1.2 Proporcionar a partir de 2020, o afastamento integral para pós-graduação stricto sensu e pós-doutorado, de 5% dos servidores técnicos-administrativos, ao ano e por unidade do IFMS, visando ao aumento da qualificação da categoria.

Programa - Atividade Institucional													
Nº	DETALHAMENTO DAS METAS E RESPECTIVAS AÇÕES	PRODUTO / RESULTADO	QTD.	INVESTIMENTO NECESSÁRIO	SETOR RESPONSÁVEL	SETOR CORRESPONSÁVEL	SETOR COPARTICIPANTE	MÊS INÍCIO	MÊS FIM	IDENTIFICAÇÃO DO RISCO	ÍNDICES	INDICADOR	CAT (SINAES)
29.1	Proporcionar o afastamento integral para pós-graduação stricto sensu e pós-doutorado de até 5% dos técnicos administrativos do campus Ponta Porã, visando o aumento da capacitação da categoria.	Afastamento integral proporcionado.	1	R\$ 0,00	PP-IFMS   PP-COGEP   PP-DIRGE		DIGEP	Janeiro	Dezembro	Falta de servidores motivados,	Índice de execução	TX: (quantidade de técnicos afastados integralmente / quantidade total de técnicos do campus Ponta Porã)*100:	Desenvolvimento institucional
29.1.1	Realizar a divulgação do edital de afastamento para Técnicos administrativos e editais de pós-graduações disponíveis nas instituições parceiras.	Divulgação realizada.	1	R\$ 0,00	PP-IFMS   PP-COGEP		DIGEP						
OBJETIVO Nº 30													
Descrição:		Diagnosticar e monitorar o quantitativo de servidores afastados para tratamento de saúde, por acidentes ou doenças profissionais do campus Ponta Porã.											
Início execução:		Janeiro											
Fim execução:		Dezembro											
Macro objetivo			Objetivo estratégico				Meta estratégica						
5. APRIMORAR A POLÍTICA DE PESSOAL COM FOCO NOS OBJETIVOS INSTITUCIONAIS			5.3 FOMENTAR A SAÚDE E QUALIDADE DE VIDA DOS SERVIDORES DO IFMS				5.3.2 Diagnosticar, anualmente, o quantitativo dos afastamentos dos servidores do IFMS para tratamento de saúde.						
							5.3.3 Monitorar, anualmente, o quantitativo de afastamentos dos servidores do IFMS por acidentes ou doenças profissionais.						
Programa - Atividade Institucional													
Nº	DETALHAMENTO DAS METAS E RESPECTIVAS AÇÕES	PRODUTO / RESULTADO	QTD.	INVESTIMENTO NECESSÁRIO	SETOR RESPONSÁVEL	SETOR CORRESPONSÁVEL	SETOR COPARTICIPANTE	MÊS INÍCIO	MÊS FIM	IDENTIFICAÇÃO DO RISCO	ÍNDICES	INDICADOR	CAT (SINAES)
30.1	Mapear e acompanhar o quantitativo de servidores afastados para tratamento de saúde em 2021 no campus Ponta Porã	Mapeamento realizados.	1	R\$ 0,00	PP-IFMS   PP-COGEP		DIGEP	Janeiro	Dezembro	Servidor não protocolar o atestado.	Índice de execução	Mapeamento e acompanhamento realizados: sim ou não	Políticas de gestão
30.1.1	Realizar as atividades administrativas para levantar e acompanhar os afastamento dos servidores.	Atividades realizadas.	1	R\$ 0,00	PP-IFMS   PP-COGEP		DIGEP						

30.2	Mapear e acompanhar o quantitativo de servidores afastados para acidentes de trabalho ou doenças profissionais em 2021 no campus Ponta Porã	Mapeamento realizado.	1	R\$ 0,00	PP-IFMS   PP-COGEPE   PP-DIRGE		DIGEP	Março	Dezembro	Servidores não entregar os atestados, servidor não realizar perícias.	Índice de execução	Mapeamento e acompanhamento realizado: sim ou não	Políticas de gestão
30.2.1	Realizar as atividades administrativas para levantar e acompanhar os afastamento por acidente de trabalho ou doenças profissionais de servidores.	Atividades realizadas.	1	R\$ 0,00	PP-IFMS   PP-COGEPE   PP-DIRGE		DIGEP						

### OBJETIVO Nº 31

<b>Descrição:</b>	Atender os municípios da área de abrangência do campus Ponta Porã por meio do EAD.
<b>Início execução:</b>	Março
<b>Fim execução:</b>	Dezembro

Macro objetivo	Objetivo estratégico	Meta estratégica
1. FORMAR PROFISSIONAIS CRÍTICOS E HUMANISTAS EM CONSONÂNCIA COM AS DEMANDAS DA SOCIEDADE	1.5 AMPLIAR O USO DE TECNOLOGIAS EDUCACIONAIS E A OFERTA DA EDUCAÇÃO A DISTÂNCIA	1.5.3 Atender anualmente, com a oferta de cursos, 25 municípios do estado de Mato Grosso do Sul, por meio da EAD.

### Programa - Atividade Institucional

Nº	DETALHAMENTO DAS METAS E RESPECTIVAS AÇÕES	PRODUTO / RESULTADO	QTD.	INVESTIMENTO NECESSÁRIO	SETOR RESPONSÁVEL	SETOR CORRESPONSÁVEL	SETOR COPARTICIPANTE	MÊS INÍCIO	MÊS FIM	IDENTIFICAÇÃO DO RISCO	ÍNDICES	INDICADOR	CAT (SINAES)
31.1	Atender 3 municípios da área de abrangência do campus Ponta Porã com pólos EAD.	3 municípios atendidos.	3	R\$ 0,00	PP-IFMS   PP-DIRGE   PP-COEADE		CREAD	Março	Dezembro	Falta de servidores, relacionamento com municípios.	Índice de execução	Tx: (quantidades de municípios atendidos /quantidades de municípios propostos)*100:	Políticas de gestão
31.1.1	Realizar reuniões com representantes dos municípios.	Reuniões realizadas.	1	R\$ 0,00	PP-IFMS   PP-DIRGE   PP-COEADE								

### OBJETIVO Nº 32

<b>Descrição:</b>	Aumentar o quantitativo de empréstimo do acervo bibliográfico do campus Ponta Porã.
<b>Início execução:</b>	Março
<b>Fim execução:</b>	Dezembro



Macro objetivo	Objetivo estratégico	Meta estratégica
4. PROMOVER A GESTÃO PÚBLICA EFETIVA, PROPICIANDO INFRAESTRUTURA ADEQUADA E SUSTENTABILIDADE ORÇAMENTÁRIA	4.3 PROPICIAR A INFRAESTRUTURA FÍSICA E TECNOLÓGICA ADEQUADAS PARA ATIVIDADES ACADÊMICAS, ADMINISTRATIVAS E CULTURAIS	4.3.3 Aumentar em 10% ao ano, tendo como base o ano de 2019, o quantitativo de empréstimos do acervo bibliográfico físico das nossas biblioteca para os estudantes do ensino médio, graduação e Pós graduação , atingindo no mínimo 30% no ano de 2023.

**Programa - Atividade Institucional**

Nº	DETALHAMENTO DAS METAS E RESPECTIVAS AÇÕES	PRODUTO / RESULTADO	QTD.	INVESTIMENTO NECESSÁRIO	SETOR RESPONSÁVEL	SETOR CORRESPONSÁVEL	SETOR COPARTICIPANTE	MÊS INÍCIO	MÊS FIM	IDENTIFICAÇÃO DO RISCO	ÍNDICES	INDICADOR	CAT (SINAES)
32.1	Promover 3 ações para estimular os empréstimos do acervo de livros do campus Ponta Porã.	Ações executadas.	3	R\$ 0,00	PP-IFMS   PP-DIREN   PP-DIRGE   PP-BIBLI		PROEN	Março	Dezembro	pandemia, falta de interesse dos estudantes, falta de ações de estímulo pelos professores.	Índice de execução	TX ações concluídas: (quantidade de ações realizadas /quantidade ações previstas) *100:	Políticas acadêmicas
32.1.1	Realizar reuniões afim de conscientizar sobre a importância da leitura.	Reuniões realizadas.	1	R\$ 0,00	PP-IFMS   PP-DIREN   PP-DIRGE   PP-BIBLI		PROEN						
32.1.2	Desenvolver atividades para conscientizar os servidores sobre a importância da leitura e de estimularem os estudantes sobre esse assunto.	Atividades desenvolvidas.	1	R\$ 0,00	PP-IFMS   PP-DIREN   PP-DIRGE   PP-BIBLI		PROEN						
32.1.3	Realizar um momento de leitura e conscientização com estudantes e servidores na biblioteca.	Momento de leitura realizado.	1	R\$ 0,00	PP-IFMS   PP-DIRGE   PP-DIREN   PP-BIBLI		PROEN						

**OBJETIVO Nº 33**

Descrição:	Aumentar o índice de acesso ao acervo da biblioteca virtual dos estudantes dos cursos de graduação e pós-graduação do campus Ponta Porã.
Início execução:	Março
Fim execução:	Dezembro

Macro objetivo	Objetivo estratégico	Meta estratégica
4. PROMOVER A GESTÃO PÚBLICA EFETIVA, PROPICIANDO INFRAESTRUTURA ADEQUADA E SUSTENTABILIDADE ORÇAMENTÁRIA	4.3 PROPICIAR A INFRAESTRUTURA FÍSICA E TECNOLÓGICA ADEQUADAS PARA ATIVIDADES ACADÊMICAS, ADMINISTRATIVAS E CULTURAIS	4.3.4 Aumentar em 10% o índice de acesso ao acervo da biblioteca virtual dos estudantes dos cursos de graduação e pós graduação a cada ano de vigência do PDI 2019-2023, a partir de 2021, tendo como base o ano de 2020, atingindo no mínimo 30% no ano de 2023.

**Programa - Atividade Institucional**

Nº	DETALHAMENTO DAS METAS E RESPECTIVAS AÇÕES	PRODUTO / RESULTADO	QTD.	INVESTIMENTO NECESSÁRIO	SETOR RESPONSÁVEL	SETOR CORRESPONSÁVEL	SETOR COPARTICIPANTE	MÊS INÍCIO	MÊS FIM	IDENTIFICAÇÃO DO RISCO	ÍNDICES	INDICADOR	CAT (SINAES)
33.1	Promover 2 ações para estimular os estudantes de graduação e pós-graduação do campus Ponta Porã acessarem a biblioteca virtual.	Ações realizadas	2	R\$ 0,00	PP-IFMS   PP-DIREN   PP-DIRGE   PP-BIBLI		PROEN	Março	Dezembro	pandemia, falta de participação	Índice de execução	TX ações concluídas: (quantidade de ações realizadas /quantidade ações previstas) *100:	Políticas acadêmicas
33.1.1	Realizar reuniões com estudantes para apresentar as oportunidades das bibliotecas virtuais.	Reuniões realizadas.	1	R\$ 0,00	PP-IFMS   PP-DIREN   PP-DIRGE   PP-BIBLI		PROEN						
33.1.2	Realizar reuniões com servidores afim de que possam auxiliar no estímulos aos estudantes para acessarem as bibliotecas virtuais.	Reuniões realizadas.	1	R\$ 0,00	PP-IFMS   PP-DIREN   PP-DIRGE   PP-BIBLI		PROEN						

**OBJETIVO Nº 34**

<b>Descrição:</b>	<b>Aumentar índice de acesso ao acervo virtual da CAPES dos estudantes dos cursos técnicos, graduação e pós-graduação do campus Ponta Porã.</b>
<b>Início execução:</b>	<b>Março</b>
<b>Fim execução:</b>	<b>Dezembro</b>

Macro objetivo	Objetivo estratégico	Meta estratégica
<b>4. PROMOVER A GESTÃO PÚBLICA EFETIVA, PROPICIANDO INFRAESTRUTURA ADEQUADA E SUSTENTABILIDADE ORÇAMENTÁRIA</b>	<b>4.3 PROPICIAR A INFRAESTRUTURA FÍSICA E TECNOLÓGICA ADEQUADAS PARA ATIVIDADES ACADÊMICAS, ADMINISTRATIVAS E CULTURAIS</b>	<b>4.3.5 Aumentar em 5% o índice de acesso ao acervo da bibliográfico virtual da CAPES, dos estudantes dos cursos técnicos, graduação e pós graduação, a cada ano de vigência do PDI 2019-2023, a partir de 2021, tendo como base o ano de 2020, atingindo no mínimo 15% no ano de 2023.</b>

**Programa - Atividade Institucional**

Nº	DETALHAMENTO DAS METAS E RESPECTIVAS AÇÕES	PRODUTO / RESULTADO	QTD.	INVESTIMENTO NECESSÁRIO	SETOR RESPONSÁVEL	SETOR CORRESPONSÁVEL	SETOR COPARTICIPANTE	MÊS INÍCIO	MÊS FIM	IDENTIFICAÇÃO DO RISCO	ÍNDICES	INDICADOR	CAT (SINAES)
34.1	Desenvolver duas ações para estimularem os estudantes do campus Ponta Porã para acessarem o acervo virtual da CAPES.	Ações desenvolvidas.	1	R\$ 0,00	PP-IFMS   PP-DIREN   PP-DIRGE   PP-BIBLI		PROEN	Março	Dezembro	pandemia, falta de interesse dos estudantes, falta de ações d estímulos pelos professores.	Índice de execução	TX ações concluídas: (quantidade de ações realizadas /quantidade ações previstas) *100:	Políticas acadêmicas

34.1.1	Realizar reunião com estudantes para apresentar oportunidades de acesso do acervo virtual da CAPES.	Reunião realizada.	1	R\$ 0,00	PP-IFMS   PP-DIREN   PP-DIRGE   PP-BIBLI		PROEN						
34.1.2	Realizar reunião com servidores afim que possam auxiliar o estímulo aos estudantes para acessarem o acervo virtual da CAPES.	Reunião realizada.	1	R\$ 0,00	PP-IFMS   PP-DIREN   PP-DIRGE   PP-BIBLI		PROEN						

### OBJETIVO Nº 35

<b>Descrição:</b>	<b>Aumentar índice de acesso ao acervo bibliográfico da ABNT, dos estudantes dos cursos técnicos, graduação e pós-graduação do campus Ponta Porã.</b>
<b>Início execução:</b>	<b>Março</b>
<b>Fim execução:</b>	<b>Dezembro</b>

Macro objetivo	Objetivo estratégico	Meta estratégica
<b>4. PROMOVER A GESTÃO PÚBLICA EFETIVA, PROPICIANDO INFRAESTRUTURA ADEQUADA E SUSTENTABILIDADE ORÇAMENTÁRIA</b>	<b>4.3 PROPICIAR A INFRAESTRUTURA FÍSICA E TECNOLÓGICA ADEQUADAS PARA ATIVIDADES ACADÊMICAS, ADMINISTRATIVAS E CULTURAIS</b>	<b>4.3.6 Aumentar em 5% o índice de acesso ao acervo da bibliográfico virtual da ABNT, dos estudantes dos cursos técnicos, graduação e pós graduação, a cada ano de vigência do PDI 2019-2023, a partir de 2021, tendo como base o ano de 2020, atingindo no mínimo 15% no ano de 2023.</b>

### Programa - Atividade Institucional

Nº	DETALHAMENTO DAS METAS E RESPECTIVAS AÇÕES	PRODUTO / RESULTADO	QTD.	INVESTIMENTO NECESSÁRIO	SETOR RESPONSÁVEL	SETOR CORRESPONSÁVEL	SETOR COPARTICIPANTE	MÊS INÍCIO	MÊS FIM	IDENTIFICAÇÃO DO RISCO	ÍNDICES	INDICADOR	CAT (SINAES)
35.1	Desenvolver duas ações para estimular os estudantes do campus Ponta Porã para acessarem o acervo virtual da ABNT.	Ações desenvolvidas.	2	R\$ 0,00	PP-IFMS   PP-DIREN   PP-DIRGE   PP-BIBLI		PROEN	Março	Dezembro	pandemia, falta de interesse dos estudantes, falta de ações de estímulos pelos professores.	Índice de execução	TX ações concluídas: (quantidade de ações realizadas /quantidade ações previstas) *100:	Políticas acadêmicas
35.1.1	Realizar reunião com estudantes para apresentar oportunidades de acesso do acervo virtual da ABNT.	Reunião realizada.	1	R\$ 0,00	PP-IFMS   PP-DIREN   PP-DIRGE   PP-BIBLI		PROEN						
35.1.2	Realizar reunião com servidores afim que possam auxiliar o estímulo aos estudantes para acessarem o acervo virtual da ABNT.	Reunião realizada.	1	R\$ 0,00	PP-IFMS   PP-DIREN   PP-DIRGE   PP-BIBLI		PROEN						

**OBSERVAÇÕES/JUSTIFICATIVAS DO PAE**

Não possui

## 3.21 Campus Três Lagoas

## PLANO ANUAL ESPECÍFICO - 2021

Unidade: Câmpus Três Lagoas

Subunidade: TL-IFMS

## OBJETIVO Nº 1

**Descrição:** Fomentar o afastamento integral aos técnicos administrativos para pós-graduação stricto sensu e pós doutorados visando o aumento na qualificação da categoria

**Início execução:** Janeiro

**Fim execução:** Dezembro

Macro objetivo	Objetivo estratégico	Meta estratégica
5. APRIMORAR A POLÍTICA DE PESSOAL COM FOCO NOS OBJETIVOS INSTITUCIONAIS	5.1 FORTALECER O DESENVOLVIMENTO DE PESSOAS PROMOVEDO A QUALIFICAÇÃO E CAPACITAÇÃO DE SERVIDORES, NO ÂMBITO NACIONAL E INTERNACIONAL COM FOCO NOS OBJETIVOS INSTITUCIONAIS	5.1.2 Proporcionar a partir de 2020, o afastamento integral para pós-graduação stricto sensu e pós-doutorado, de 5% dos servidores técnicos-administrativos, ao ano e por unidade do IFMS, visando ao aumento da qualificação da categoria.

## Programa - Atividade Institucional

Nº	DETALHAMENTO DAS METAS E RESPECTIVAS AÇÕES	PRODUTO / RESULTADO	QTD.	INVESTIMENTO NECESSÁRIO	SETOR RESPONSÁVEL	SETOR CORRESPONSÁVEL	SETOR COPARTICIPANTE	MÊS INÍCIO	MÊS FIM	IDENTIFICAÇÃO DO RISCO	ÍNDICES	INDICADOR	CAT (SINAES)
1.1	Proporcionar juntamente com a CIS e COGEP o afastamento integral para 5% dos servidores técnicos administrativos .	Afastamento proporcionado.	1	R\$ 0,00	TL-DIRGE   TL-COGEPE			Janeiro	Dezembro	Falta de servidores	Índice de execução	Taxa de afastamento = (quantidade de servidores afastados /quantidade total de servidores)*100	Políticas de gestão
1.1.1	Reunir-se com a CIS, COGEP, DIREN e DIRAD para analisar a disponibilização do afastamento integral para 5% dos servidores técnicos administrativos .	Reunião realizada	1	R\$ 0,00	TL-DIRGE   TL-COGEPE   TL-CIS   TL-DIRAD   TL-DIREN								
1.1.2	Realizar as ações necessárias para disponibilizar o afastamento integral para 5% dos servidores técnicos administrativos	Ações realizadas	2	R\$ 0,00	TL-DIRGE   TL-CIS   TL-COGEPE								

## OBJETIVO Nº 2

**Descrição:** Diagnosticar o quantitativo dos afastamentos dos servidores do Campus Três Lagoas para tratamento de saúde.

**Início execução:** Janeiro

**Fim execução:** Dezembro

<b>Macro objetivo</b>	<b>Objetivo estratégico</b>	<b>Meta estratégica</b>
5. APRIMORAR A POLÍTICA DE PESSOAL COM FOCO NOS OBJETIVOS INSTITUCIONAIS	5.3 FOMENTAR A SAÚDE E QUALIDADE DE VIDA DOS SERVIDORES DO IFMS	5.3.2 Diagnosticar, anualmente, o quantitativo dos afastamentos dos servidores do IFMS para tratamento de saúde.

**Programa - Atividade Institucional**

**Qualidade de Vida**

Nº	DETALHAMENTO DAS METAS E RESPECTIVAS AÇÕES	PRODUTO / RESULTADO	QTD.	INVESTIMENTO NECESSÁRIO	SETOR RESPONSÁVEL	SETOR CORRESPONSÁVEL	SETOR COPARTICIPANTE	MÊS INÍCIO	MÊS FIM	IDENTIFICAÇÃO DO RISCO	ÍNDICES	INDICADOR	CAT (SINAES)
2.1	Realizar um (1) diagnóstico sobre o quantitativo de afastamentos para tratamento de saúde dos servidores do Campus Três Lagoas	Diagnóstico	1	R\$ 0,00	TL-COGEPI   TL-DIRGE			Janeiro	Dezembro	Sigilo da informação	Índice de eficácia	Taxa de diagnóstico = (Nº de diagnóstico realizado / Nº de diagnóstico proposto) *100.	Políticas de gestão
2.1.1	Fazer o levantamento do quantitativo dos servidores afastamentos para tratamento de saúde	Levantamento	1	R\$ 0,00	TL-COGEPI								
2.1.2	Propor ações visando prevenir os motivos dos afastamentos para tratamento de saúde	Proposta	1	R\$ 0,00	TL-COGEPI								

**OBJETIVO Nº 3**

<b>Descrição:</b>	Verificar o quantitativo de afastamentos dos servidores do Campus Três Lagoas por acidentes ou doenças profissionais.
<b>Início execução:</b>	Janeiro
<b>Fim execução:</b>	Dezembro

<b>Macro objetivo</b>	<b>Objetivo estratégico</b>	<b>Meta estratégica</b>
5. APRIMORAR A POLÍTICA DE PESSOAL COM FOCO NOS OBJETIVOS INSTITUCIONAIS	5.3 FOMENTAR A SAÚDE E QUALIDADE DE VIDA DOS SERVIDORES DO IFMS	5.3.3 Monitorar, anualmente, o quantitativo de afastamentos dos servidores do IFMS por acidentes ou doenças profissionais.

**Programa - Atividade Institucional**

**Qualidade de Vida**

Nº	DETALHAMENTO DAS METAS E RESPECTIVAS AÇÕES	PRODUTO / RESULTADO	QTD.	INVESTIMENTO NECESSÁRIO	SETOR RESPONSÁVEL	SETOR CORRESPONSÁVEL	SETOR COPARTICIPANTE	MÊS INÍCIO	MÊS FIM	IDENTIFICAÇÃO DO RISCO	ÍNDICES	INDICADOR	CAT (SINAES)
3.1	Realizar um (1) diagnóstico sobre quantitativo de afastamentos de servidores do Campus Três Lagoas por acidentes ou doenças profissionais	Diagnóstico	1	R\$ 0,00	TL-COGEPI   TL-DIRGE			Janeiro	Dezembro	DIFICULDADE NO LEVANTAMENTO	Índice de eficácia	Taxa de diagnóstico = (Nº de diagnóstico realizado / Nº de diagnóstico proposto) *100.	Políticas de gestão

3.1.1	Fazer o levantamento do quantitativo dos servidores afastamentos por acidentes ou doenças profissionais	Levantamento	1	R\$ 0,00	TL-COGEPE								
3.1.2	Propor ações visando prevenir os motivos dos afastamentos por acidentes ou doenças profissionais	Proposta	1	R\$ 0,00	TL-COGEPE								

#### OBJETIVO Nº 4

<b>Descrição:</b>	Buscar parcerias para o Campus Três Lagoas visando a captação de fomento.
<b>Início execução:</b>	Janeiro
<b>Fim execução:</b>	Dezembro

Macro objetivo	Objetivo estratégico	Meta estratégica
4. PROMOVER A GESTÃO PÚBLICA EFETIVA, PROPICIANDO INFRAESTRUTURA ADEQUADA E SUSTENTABILIDADE ORÇAMENTÁRIA	4.4 FOMENTAR A CAPTAÇÃO DE RECURSOS ORÇAMENTÁRIOS	4.4.1 Buscar parcerias para todo o IFMS, visando a captação de fomento, formalizando anualmente um montante anual total mínimo de R\$ 90.000,00, a partir de 2020.

#### Programa - Atividade Institucional

Nº	DETALHAMENTO DAS METAS E RESPECTIVAS AÇÕES	PRODUTO / RESULTADO	QTD.	INVESTIMENTO NECESSÁRIO	SETOR RESPONSÁVEL	SETOR CORRESPONSÁVEL	SETOR COPARTICIPANTE	MÊS INÍCIO	MÊS FIM	IDENTIFICAÇÃO DO RISCO	ÍNDICES	INDICADOR	CAT (SINAES)
4.1	Buscar duas (2) parcerias para Campus Três Lagoas visando a captação de fomento.	Parceria realizadas	2	R\$ 0,00	TL-DIRGE   TL-DIREN   TL-COERI			Janeiro	Dezembro	Crise econômica ; Regras que dificultem a realização da parceria	Índice de execução	Taxa de parcerias = (Nº de parcerias realizadas / Nº de parcerias prevista) *100.	Desenvolvimento institucional
4.1.1	Identificar potenciais parceiros para parceria de captação de fomento	Parceiros identificados	1	R\$ 0,00	TL-DIRGE   TL-DIREN   TL-COERI								
4.1.2	Desenvolver ações para realização das parcerias.	Ações realizadas	6	R\$ 0,00	TL-DIRGE   TL-DIREN   TL-COERI								

#### OBJETIVO Nº 5

<b>Descrição:</b>	Reduzir a evasão no Campus Três Lagoas.
<b>Início execução:</b>	Janeiro
<b>Fim execução:</b>	Dezembro

Macro objetivo	Objetivo estratégico	Meta estratégica
1. FORMAR PROFISSIONAIS CRÍTICOS E HUMANISTAS EM CONSONÂNCIA COM AS DEMANDAS DA SOCIEDADE	1.2 PROMOVER O ACESSO INCLUSIVO, À PERMANÊNCIA, AO ÊXITO E A VERTICALIZAÇÃO DA EDUCAÇÃO PROFISSIONAL, CIENTÍFICA E TECNOLÓGICA	1.2.2 Reduzir, tendo com base o ano de 2018, a taxa de evasão em 5% anualmente, totalizando 25% em 2023.

**Programa - Atividade Institucional**

**Programa de Permanência e Êxito dos Estudantes do IFMS**

Nº	DETALHAMENTO DAS METAS E RESPECTIVAS AÇÕES	PRODUTO / RESULTADO	QTD.	INVESTIMENTO NECESSÁRIO	SETOR RESPONSÁVEL	SETOR CORRESPONSÁVEL	SETOR COPARTICIPANTE	MÊS INÍCIO	MÊS FIM	IDENTIFICAÇÃO DO RISCO	ÍNDICES	INDICADOR	CAT (SINAES)
5.1	Reduzir em 5% a evasão dos alunos para o ano de 2021 com base o ano de 2020.	Taxa de evasão reduzida	1	R\$ 0,00	TL-DIREN   TL-NUGED   TL-NUGED			Janeiro	Dezembro	Quantidade reduzidas de servidores - Corte orçamentário da assistência estudantil - Pandemias	Índice de execução	Taxa de evasão = taxa de evasão de 2021 - taxa de evasão de 2020.	Políticas acadêmicas
5.1.1	Organizar e planejar as ações junto a comissão de permanência e exito, Nuged e coordenações de ensino	Planejamento das ações	1	R\$ 0,00	TL-DIRGE   TL-DIREN   TL-COTAI   TL-NUGED   TL-COTSI   TL-COINF   TL-COBAU   TL-COENC   TL-COCIP   TL-COGEA   TL-COTAD								
5.1.2	Executar as ações planejadas para a redução da evasão.	Ações realizadas.	12	R\$ 0,00	TL-DIRGE   TL-DIREN   TL-COINF   TL-COCIP   TL-COTSI   TL-COTAD   TL-COTAI   TL-COBAU   TL-COENC   TL-NUGED   TL-COGEA								

**OBJETIVO Nº 6**

**Descrição:** Ofertar cursos presenciais no campus Três Lagoas, relacionados aos eixos tecnológicos do campus, identificados de acordo com as demandas regionais.

**Início execução:** Janeiro

**Fim execução:** Dezembro

Macro objetivo	Objetivo estratégico	Meta estratégica
1. FORMAR PROFISSIONAIS CRÍTICOS E HUMANISTAS EM CONSONÂNCIA COM AS DEMANDAS DA SOCIEDADE	1.1 OFERTAR CURSOS E AÇÕES QUE ATENDAM ÀS DEMANDAS PRODUTIVAS SOCIAIS E CULTURAIS LOCAIS	1.1.2 Ofertar 75% dos cursos presenciais, a cada ano de vigência do PDI, em cada campus, relacionados aos eixos tecnológicos do campus, identificados de acordo com as demandas regionais.

**Programa - Atividade Institucional**

**Política de Responsabilidade Social**

Nº	DETALHAMENTO DAS METAS E RESPECTIVAS AÇÕES	PRODUTO / RESULTADO	QTD.	INVESTIMENTO NECESSÁRIO	SETOR RESPONSÁVEL	SETOR CORRESPONSÁVEL	SETOR COPARTICIPANTE	MÊS INÍCIO	MÊS FIM	IDENTIFICAÇÃO DO RISCO	ÍNDICES	INDICADOR	CAT (SINAES)
----	--	---------------------	------	-------------------------	-------------------	----------------------	----------------------	------------	---------	------------------------	---------	-----------	--------------





7.1.2	Realizar reuniões com os representantes de turma.	Reunião com representantes de turma.	4	R\$ 0,00	TL-DIREN								
-------	---	--------------------------------------	---	----------	----------	--	--	--	--	--	--	--	--

**OBJETIVO Nº 8**

<b>Descrição:</b>	<b>Ofertar a alimentação escolar no Campus Três Lagoas</b>
<b>Início execução:</b>	<b>Janeiro</b>
<b>Fim execução:</b>	<b>Dezembro</b>

<b>Macro objetivo</b>	<b>Objetivo estratégico</b>	<b>Meta estratégica</b>
<b>3. PROMOVER A INCLUSÃO SOCIAL, ACESSIBILIDADE E RESPEITO À DIVERSIDADE</b>	<b>3.1 GARANTIR E AMPLIAR AS POLÍTICAS INTERNAS DE ASSISTÊNCIA ESTUDANTIL</b>	<b>3.1.1 Institucionalizar a oferta de alimentação escolar, em no mínimo cinco campi do IFMS, até 2023.</b>

<b>Programa - Atividade Institucional</b>
<b>Programa de Assistência Estudantil do IFMS (Paes)</b>

Nº	DETALHAMENTO DAS METAS E RESPECTIVAS AÇÕES	PRODUTO / RESULTADO	QTD.	INVESTIMENTO NECESSÁRIO	SETOR RESPONSÁVEL	SETOR CORRESPONSÁVEL	SETOR COPARTICIPANTE	MÊS INÍCIO	MÊS FIM	IDENTIFICAÇÃO DO RISCO	ÍNDICES	INDICADOR	CAT (SINAES)
8.1	Ofertar alimentação escolar aos estudantes da educação básica.	Oferta realizada.	1	R\$ 0,00	TL-DIRGE   TL-DIREN   TL-DIRAD			Janeiro	Dezembro	Falta de recurso orçamentário.	Índice de eficácia	Alimentação escolar ofertada: Sim ou Não.	Políticas acadêmicas
8.1.1	Definir a modalidade (seca, fria ou quente) mais sustentável para início de oferta de alimentação escolar.	Modalidade definida.	1	R\$ 0,00	TL-DIRGE   TL-DIRAD   TL-DIREN								
8.1.2	Realizar os procedimentos necessários para início da oferta da alimentação escolar definida.	Procedimentos realizados.	1	R\$ 0,00	TL-DIRGE   TL-DIRAD   TL-DIREN								

**OBJETIVO Nº 9**

<b>Descrição:</b>	<b>Contribuir com a implantação da quadra poliesportiva no Campus Três Lagoas.</b>
<b>Início execução:</b>	<b>Janeiro</b>
<b>Fim execução:</b>	<b>Dezembro</b>

<b>Macro objetivo</b>	<b>Objetivo estratégico</b>	<b>Meta estratégica</b>
<b>3. PROMOVER A INCLUSÃO SOCIAL, ACESSIBILIDADE E RESPEITO À DIVERSIDADE</b>	<b>3.2 ADEQUAR A INFRAESTRUTURA FÍSICA E TECNOLÓGICA PARA GARANTIA DA ACESSIBILIDADE E PROMOÇÃO DO ESPORTE</b>	<b>3.2.3 Implantar, até 2023, em no mínimo 8 unidades do IFMS, a infraestrutura poliesportiva nos campi do IFMS, a partir da adequação das quadras já existentes e/ou implantação de novos espaços, conforme Plano Diretor.</b>

<b>Programa - Atividade Institucional</b>
<b>Programa de Esportes</b>

Nº	DETALHAMENTO DAS METAS E RESPECTIVAS AÇÕES	PRODUTO / RESULTADO	QTD.	INVESTIMENTO NECESSÁRIO	SETOR RESPONSÁVEL	SETOR CORRESPONSÁVEL	SETOR COPARTICIPANTE	MÊS INÍCIO	MÊS FIM	IDENTIFICAÇÃO DO RISCO	ÍNDICES	INDICADOR	CAT (SINAES)
9.1	Viabilizar três (3) ações necessárias para construção da quadra poliesportiva dos Campus Três Lagoas.	Ações viabilizadas.	3	R\$ 0,00	TL-DIRGE   TL-DIRAD			Janeiro	Dezembro	Suspensão da obra pela empresa.	Índice de execução	Taxa da ações realizadas = (nº de ações previstas/ nº de ações realizadas) * 100.	Infraestrutura física
9.1.1	Indicar os servidores do Campus para atuarem como fiscal administrativo da obra.	Servidores indicados.	1	R\$ 0,00	TL-DIRGE   TL-DIRAD								
9.1.2	Apoiar as atividades de execução da obra/quadra.	Apoio realizado.	1	R\$ 0,00	TL-DIRGE   TL-DIRAD								
9.1.3	Prestar apoio/informações solicitadas pela Reitoria.	Apoio e informações prestados.	1	R\$ 0,00	TL-DIRGE   TL-DIRAD								

### OBJETIVO Nº 10

<b>Descrição:</b>	Fomentar no campus Três Lagoas relacionamento com instituições públicas, ou privadas, nacionais ou internacionais, visando a capacitação e qualificação dos servidores que atendam as demandas institucionais, por meio de parcerias anuais.
<b>Início execução:</b>	Janeiro
<b>Fim execução:</b>	Dezembro

Macro objetivo	Objetivo estratégico	Meta estratégica
5. APRIMORAR A POLÍTICA DE PESSOAL COM FOCO NOS OBJETIVOS INSTITUCIONAIS	5.1 FORTALECER O DESENVOLVIMENTO DE PESSOAS PROMOVENDO A QUALIFICAÇÃO E CAPACITAÇÃO DE SERVIDORES, NO ÂMBITO NACIONAL E INTERNACIONAL COM FOCO NOS OBJETIVOS INSTITUCIONAIS	5.1.1 Capacitar e qualificar 60% dos servidores, conforme o Plano de Desenvolvimento de Pessoas, anualmente, para o atendimento das demandas institucionais, por meio de ações promovidas pelo IFMS ou por parcerias com instituições públicas ou privadas, nacionais ou internacionais.

<b>Programa - Atividade Institucional</b>
Programa de Capacitação e Qualificação de Servidores

Nº	DETALHAMENTO DAS METAS E RESPECTIVAS AÇÕES	PRODUTO / RESULTADO	QTD.	INVESTIMENTO NECESSÁRIO	SETOR RESPONSÁVEL	SETOR CORRESPONSÁVEL	SETOR COPARTICIPANTE	MÊS INÍCIO	MÊS FIM	IDENTIFICAÇÃO DO RISCO	ÍNDICES	INDICADOR	CAT (SINAES)
10.1	Realizar 1 (uma) parceria com uma instituição visando a capacitação e qualificação dos servidores em 2020.	Parcerias realizadas.	1	R\$ 0,00	TL-DIRGE   TL-COERI   TL-COGEF		PROPI	Janeiro	Dezembro	Falta de empresas interessadas.	Índice de eficácia	Taxa de parcerias = (nº de parcerias realizadas / nº de parcerias propostas)*100.	Desenvolvimento institucional
10.1.1	Realizar uma (1) ação para identificar potenciais parceiros para capacitação de servidores.	Parceiros identificados.	1	R\$ 0,00	TL-DIRGE   TL-COERI   TL-COGEF								
10.1.2	Desenvolver ações para realização das parcerias.	Ações realizadas	1	R\$ 0,00	TL-DIRGE   TL-COERI   TL-COGEF								

### OBJETIVO Nº 11

<b>Descrição:</b>	Contribuir com o orçamento anual de custeio do Campus Três Lagoas em publicidade de utilidade pública.
<b>Início execução:</b>	Março
<b>Fim execução:</b>	Dezembro

<b>Macro objetivo</b>	<b>Objetivo estratégico</b>	<b>Meta estratégica</b>
2. DESENVOLVER, PRODUZIR E DIFUNDIR A CIÊNCIA, TECNOLOGIA E INOVAÇÃO PARA A SOCIEDADE EM ÂMBITO LOCAL, REGIONAL E NACIONAL	2.3 FORTALECER A IMAGEM INSTITUCIONAL JUNTO AOS PÚBLICOS ESTRATÉGICOS	2.3.4 Aplicar 0,80% do orçamento anual de custeio de cada campus e reitoria em publicidade de utilidade pública a partir de 2020.

**Programa - Atividade Institucional**

Nº	DETALHAMENTO DAS METAS E RESPECTIVAS AÇÕES	PRODUTO / RESULTADO	QTD.	INVESTIMENTO NECESSÁRIO	SETOR RESPONSÁVEL	SETOR CORRESPONSÁVEL	SETOR COPARTICIPANTE	MÊS INÍCIO	MÊS FIM	IDENTIFICAÇÃO DO RISCO	ÍNDICES	INDICADOR	CAT (SINAES)
11.1	Realizar um (1) diagnóstico sobre a viabilidade de destinação orçamentária para ações de publicidade de utilidade pública.	Diagnóstico realizado.	1	R\$ 0,00	TL-DIRGE   TL-DIRAD   TL-DIREN		PROAD   PRODI   PROEN	Março	Dezembro	Continuidade da pandemia - Covid 19.	Índice de execução	Taxa de diagnóstico = (nº de diagnóstico realizado/nº de diagnóstico previsto) *100.	Desenvolvimento institucional
11.1.1	Levantar junto a Direção de Ensino as ações, eventos e projetos que são necessários para publicidade.	Levantamento realizado	1	R\$ 0,00	TL-DIREN   TL-DIRAD								
11.1.2	Levantar junto a Direção de Administração a possibilidade de destinação de orçamento para ações de publicidade.	Levantamento realizado.	1	R\$ 0,00	TL-DIREN   TL-DIRAD		PROAD						
11.1.3	Alinhar o levantamento realizado pela Direção de Ensino com o estudo de viabilidade da Ascom.	Alinhamento realizado.	1	R\$ 0,00	TL-DIREN		ASCOM						

**OBJETIVO Nº 12**

<b>Descrição:</b>	Aumentar o índice de efetividade da execução do valor das contratações previstas no Plano Anual de Contratações ( PAC) do Campus Três Lagoas.
<b>Início execução:</b>	Fevereiro
<b>Fim execução:</b>	Dezembro

<b>Macro objetivo</b>	<b>Objetivo estratégico</b>	<b>Meta estratégica</b>
4. PROMOVER A GESTÃO PÚBLICA EFETIVA, PROPICIANDO INFRAESTRUTURA ADEQUADA E SUSTENTABILIDADE ORÇAMENTÁRIA	4.5 AUMENTAR A EFETIVIDADE DA APLICAÇÃO DE RECURSOS DE FORMA SUSTENTÁVEL	4.5.2 Aumentar anualmente, em 5%, o índice de efetividade da execução do valor das contratações previstas no Plano Anual de Contratações - PAC, objetivando obter a melhoria contínua da efetividade da execução das contratações, até 2023.

**Programa - Atividade Institucional**

**Planejamento de Gerenciamento de Contratações (PGC)**

Nº	DETALHAMENTO DAS METAS E RESPECTIVAS AÇÕES	PRODUTO / RESULTADO	QTD.	INVESTIMENTO NECESSÁRIO	SETOR RESPONSÁVEL	SETOR CORRESPONSÁVEL	SETOR COPARTICIPANTE	MÊS INÍCIO	MÊS FIM	IDENTIFICAÇÃO DO RISCO	ÍNDICES	INDICADOR	CAT (SINAES)
12.1	Realizar as contratação anuais com base no PAC.	Contratações realizadas.	1	R\$ 0,00	TL-DIRAD   TL-COMAT		PROAD	Fevereiro	Dezembro	Falta de recurso; Dificuldade na priorização; Falta de dos setores demandantes.	Índice de eficácia	Taxa de contratações do PAC = (Nº de contratações realizadas /Nº de contratações planejadas no PAC)*100.	Políticas de gestão
12.1.1	Sensibilizar a comunidade local sobre a necessidade de levantamento das demandas materiais/contratações/serviços.	Sensibilização realizada.	1	R\$ 0,00	TL-DIRAD   TL-COMAT								
12.1.2	Executar o novo fluxo de gerenciamento e execução do PAC conforme redimensionamento das UASGs estabelecidos em 2020.	Fluxo executado.	1	R\$ 0,00	TL-DIRAD   TL-COMAT   TL-COPOR								
12.1.3	Alinhar o PAC alinhado com o QDD.	PAC alinhado com o QDD.	1	R\$ 0,00	TL-DIRAD   TL-COPOR   TL-COMAT								
12.1.4	Capacitar os servidores relacionados as compras e contratações .	Capacitação realizada.	1	R\$ 0,00	TL-DIRAD   TL-COMAT   TL-COPOR								

**OBJETIVO Nº 13**

<b>Descrição:</b>	<b>Aumentar o índice percentual da execução orçamentária em relação ao orçamento planejado do Campus Três Lagoas.</b>
<b>Início execução:</b>	<b>Fevereiro</b>
<b>Fim execução:</b>	<b>Dezembro</b>

Macro objetivo	Objetivo estratégico	Meta estratégica
<b>4. PROMOVER A GESTÃO PÚBLICA EFETIVA, PROPICIANDO INFRAESTRUTURA ADEQUADA E SUSTENTABILIDADE ORÇAMENTÁRIA</b>	<b>4.5 AUMENTAR A EFETIVIDADE DA APLICAÇÃO DE RECURSOS DE FORMA SUSTENTÁVEL</b>	<b>4.5.3 Alcançar, anualmente, o índice percentual de, no mínimo, 80% da execução orçamentária do valor das execuções planejadas do orçamento de custeio no Quadro de Detalhamento de Despesas – QDD, de cada unidade do IFMS, objetivando a valorização do planejamento no QDD, até 2023.</b>

**Programa - Atividade Institucional**

Nº	DETALHAMENTO DAS METAS E RESPECTIVAS AÇÕES	PRODUTO / RESULTADO	QTD.	INVESTIMENTO NECESSÁRIO	SETOR RESPONSÁVEL	SETOR CORRESPONSÁVEL	SETOR COPARTICIPANTE	MÊS INÍCIO	MÊS FIM	IDENTIFICAÇÃO DO RISCO	ÍNDICES	INDICADOR	CAT (SINAES)
----	--	---------------------	------	-------------------------	-------------------	----------------------	----------------------	------------	---------	------------------------	---------	-----------	--------------





**OBJETIVO Nº 16**

<b>Descrição:</b>	Ampliar a taxa de conclusão de cursos no Campus Três Lagoas .
<b>Início execução:</b>	Janeiro
<b>Fim execução:</b>	Dezembro

Macro objetivo	Objetivo estratégico	Meta estratégica
1. FORMAR PROFISSIONAIS CRÍTICOS E HUMANISTAS EM CONSONÂNCIA COM AS DEMANDAS DA SOCIEDADE	1.2 PROMOVER O ACESSO INCLUSIVO, À PERMANÊNCIA, AO ÊXITO E A VERTICALIZAÇÃO DA EDUCAÇÃO PROFISSIONAL, CIENTÍFICA E TECNOLÓGICA	1.2.4 Aumentar, tendo com base o ano de 2018, a taxa de conclusão em 10% anualmente, totalizando 50% em 2023.

**Programa - Atividade Institucional**

**Programa de Permanência e Êxito dos Estudantes do IFMS**

Nº	DETALHAMENTO DAS METAS E RESPECTIVAS AÇÕES	PRODUTO / RESULTADO	QTD.	INVESTIMENTO NECESSÁRIO	SETOR RESPONSÁVEL	SETOR CORRESPONSÁVEL	SETOR COPARTICIPANTE	MÊS INÍCIO	MÊS FIM	IDENTIFICAÇÃO DO RISCO	ÍNDICES	INDICADOR	CAT (SINAES)
16.1	Ampliar em 10% a taxa de conclusão de curso para o ano de 2021 com base o ano de 2020.	Quantidade de concluintes maior que o ano anterior.	10	R\$ 0,00	TL-DIRGE   TL-DIREN   TL-COINF   TL-COCIP   TL-COTSI   TL-COTAD   TL-COTAI   TL-COBAU   TL-COENC   TL-NUGED   TL-COGEA			Janeiro	Dezembro	Quantidade reduzidas de servidores - Corte orçamentário-Pandemias.	Índice de eficácia	Taxa de concluintes = Taxa de concluinte em 2021 - Taxa de concluinte em 2020.	Políticas acadêmicas
16.1.1	Organizar e planejar as ações junto a Comissão de Permanência e Exito, Nuged, Napne, Neabi e Coordenações de Ensino.	Planejamento das ações.	1	R\$ 0,00	TL-DIRGE   TL-DIREN   TL-COINF   TL-COCIP   TL-COTSI   TL-COTAD   TL-COTAI   TL-COBAU   TL-COENC   TL-NUGED   TL-COGEA								
16.1.2	Realizar capacitações pedagógicas aos docentes.	Capacitações realizadas.	4	R\$ 0,00	TL-DIRGE   TL-DIREN   TL-NUGED								
16.1.3	Organizar os cronogramas de estudos aos estudantes com dificuldades em determinadas disciplinas.	Cronogramas organizados.	1	R\$ 0,00	TL-DIRGE   TL-DIREN   TL-COINF   TL-COCIP   TL-COTSI   TL-COTAD   TL-COTAI   TL-COBAU   TL-COENC   TL-NUGED								

**OBJETIVO Nº 17**

<b>Descrição:</b>	Promover a verticalização dos cursos ofertados no Campus Três Lagoas.
<b>Início execução:</b>	Janeiro
<b>Fim execução:</b>	Dezembro



Macro objetivo	Objetivo estratégico	Meta estratégica
1. FORMAR PROFISSIONAIS CRÍTICOS E HUMANISTAS EM CONSONÂNCIA COM AS DEMANDAS DA SOCIEDADE	1.2 PROMOVER O ACESSO INCLUSIVO, À PERMANÊNCIA, AO ÊXITO E A VERTICALIZAÇÃO DA EDUCAÇÃO PROFISSIONAL, CIENTÍFICA E TECNOLÓGICA	1.2.5 Promover a verticalização de cursos de qualificação profissional, cursos técnicos, cursos de graduação e cursos de pós-graduação, atingindo a melhoria do índice percentual de verticalização de no mínimo 1% em cada ano de vigência do PDI, em cada campus, até 2023.

**Programa - Atividade Institucional**

**Programa de Permanência e Êxito dos Estudantes do IFMS**

Nº	DETALHAMENTO DAS METAS E RESPECTIVAS AÇÕES	PRODUTO / RESULTADO	QTD.	INVESTIMENTO NECESSÁRIO	SETOR RESPONSÁVEL	SETOR CORRESPONSÁVEL	SETOR COPARTICIPANTE	MÊS INÍCIO	MÊS FIM	IDENTIFICAÇÃO DO RISCO	ÍNDICES	INDICADOR	CAT (SINAES)
17.1	Realizar um (1) estudo de viabilidade de implantação de uma pós-graduação que abranja um ou mais eixos ofertados no Campus Três Lagoas.	Estudo de Viabilidade para Pós-Graduação.	1	R\$ 0,00	TL-DIRGE   TL-DIREN			Janeiro	Dezembro	Quantidade reduzidas de servidores - Corte orçamentário-Pandemias.	Índice de execução	Estudo de viabilidade realizado: SIM ou Não.	Políticas de gestão
17.1.1	Organizar uma equipe para realizar o estudo de viabilidade.	Equipe formada.	1	R\$ 0,00	TL-DIRGE   TL-DIREN								
17.1.2	Acompanhar os trabalhos da equipe na elaboração do estudo de viabilidade .	Acompanhamento dos trabalhos.	4	R\$ 0,00	TL-DIREN   TL-DIRGE								

**OBJETIVO Nº 18**

**Descrição:** Acompanhar a sequência acadêmica/profissional dos egressos do Campus Três Lagoas.

**Início execução:** Janeiro

**Fim execução:** Dezembro

Macro objetivo	Objetivo estratégico	Meta estratégica
1. FORMAR PROFISSIONAIS CRÍTICOS E HUMANISTAS EM CONSONÂNCIA COM AS DEMANDAS DA SOCIEDADE	1.3 SISTEMATIZAR E EFETIVAR O ACOMPANHAMENTO DE EGRESSOS	1.3.1 Ampliar anualmente, em 10% o índice percentual de acompanhamento de egressos, tendo como base o ano de 2020.

**Programa - Atividade Institucional**

**Programa de Acompanhamento de Egressos**

Nº	DETALHAMENTO DAS METAS E RESPECTIVAS AÇÕES	PRODUTO / RESULTADO	QTD.	INVESTIMENTO NECESSÁRIO	SETOR RESPONSÁVEL	SETOR CORRESPONSÁVEL	SETOR COPARTICIPANTE	MÊS INÍCIO	MÊS FIM	IDENTIFICAÇÃO DO RISCO	ÍNDICES	INDICADOR	CAT (SINAES)
----	--	---------------------	------	-------------------------	-------------------	----------------------	----------------------	------------	---------	------------------------	---------	-----------	--------------

18.1	Ampliar em 10% o índice percentual de acompanhamento de egressos do Campus Três Lagoas, tendo como base o ano de 2020.	Melhoria do acompanhamento de egressos.	1	R\$ 0,00	TL-DIRGE   TL-DIREN   TL-COERI			Janeiro	Dezembro	Quantidade reduzidas de servidores - Corte orçamentário-Pandemias.	Índice de eficácia	Taxa de acompanhamento de egressos = Taxa de acompanhamento de egresso em 2021 - Taxa de acompanhamento de egresso em 2020.	Políticas de gestão
18.1.1	Atualizar o contato de todos os estudantes dos últimos períodos.	Contato dos Estudantes Atualizados.	1	R\$ 0,00	TL-DIRGE   TL-DIREN   TL-COERI								
18.1.2	Organizar momentos com os egressos no Campus Três Lagoas.	Momentos com Egressos.	2	R\$ 0,00	TL-DIRGE   TL-DIREN   TL-COERI								

### OBJETIVO Nº 19

<b>Descrição:</b>	<b>Contribuir com a institucionalização de duas modalidades esportiva no Campus Três Lagoas.</b>
<b>Início execução:</b>	<b>Janeiro</b>
<b>Fim execução:</b>	<b>Dezembro</b>

<b>Macro objetivo</b>	<b>Objetivo estratégico</b>	<b>Meta estratégica</b>
<b>1. FORMAR PROFISSIONAIS CRÍTICOS E HUMANISTAS EM CONSONÂNCIA COM AS DEMANDAS DA SOCIEDADE</b>	<b>1.4 PROMOVER ATIVIDADES CULTURAIS E ESPORTIVAS PARA O DESENVOLVIMENTO HUMANO</b>	<b>1.4.1 Institucionalizar, até 2023, duas modalidades esportivas, em cada campi a partir do Programa de Esportes do IFMS.</b>

<b>Programa - Atividade Institucional</b>
<b>Programa de Esportes</b>

Nº	DETALHAMENTO DAS METAS E RESPECTIVAS AÇÕES	PRODUTO / RESULTADO	QTD.	INVESTIMENTO NECESSÁRIO	SETOR RESPONSÁVEL	SETOR CORRESPONSÁVEL	SETOR COPARTICIPANTE	MÊS INÍCIO	MÊS FIM	IDENTIFICAÇÃO DO RISCO	ÍNDICES	INDICADOR	CAT (SINAES)
19.1	Realizar um (1) estudo de viabilidade para verificar as duas modalidades que o Campus Três Lagoas poderá implantar.	Estudo de viabilidade.	1	R\$ 0,00	TL-DIRGE   TL-DIREN			Janeiro	Dezembro	Quantidade reduzidas de servidores - Corte orçamentário-Pandemias.	Índice de execução	Estudo de viabilidade realizado: SIM ou Não.	Políticas de gestão
19.1.1	Organizar uma equipe com os professores de educação física do Campus Três Lagoas para realizar o estudo de viabilidade.	Equipe para elaborar o Estudo de Viabilidade.	1	R\$ 0,00	TL-DIRGE   TL-DIREN								
19.1.2	Acompanhar as ações da equipe.	Acompanhamento das ações.	2	R\$ 0,00	TL-DIRGE   TL-DIREN								

### OBJETIVO Nº 20

<b>Descrição:</b>	<b>Organizar o processo para dar início ao Núcleo de Arte e Cultura do Campus Três Lagoas.</b>
<b>Início execução:</b>	<b>Janeiro</b>
<b>Fim execução:</b>	<b>Dezembro</b>

<b>Macro objetivo</b>	<b>Objetivo estratégico</b>	<b>Meta estratégica</b>
1. FORMAR PROFISSIONAIS CRÍTICOS E HUMANISTAS EM CONSONÂNCIA COM AS DEMANDAS DA SOCIEDADE	1.4 PROMOVER ATIVIDADES CULTURAIS E ESPORTIVAS PARA O DESENVOLVIMENTO HUMANO	1.4.2 Institucionalizar em cada campi do IFMS, até 2023, um núcleo de arte e cultura.

**Programa - Atividade Institucional**

**Programa de Arte e Cultura**

Nº	DETALHAMENTO DAS METAS E RESPECTIVAS AÇÕES	PRODUTO / RESULTADO	QTD.	INVESTIMENTO NECESSÁRIO	SETOR RESPONSÁVEL	SETOR CORRESPONSÁVEL	SETOR COPARTICIPANTE	MÊS INÍCIO	MÊS FIM	IDENTIFICAÇÃO DO RISCO	ÍNDICES	INDICADOR	CAT (SINAES)
20.1	Realizar um (1) levantamento dos servidores com interesse de integrar o Núcleo de Arte e Cultura do Campus Três Lagoas.	Levantamento dos servidores.	1	R\$ 0,00	TL-DIRGE   TL-DIREN   TL-COERI			Janeiro	Dezembro	Quantidade reduzidas de servidores - Corte orçamentário-Pandemias.	Índice de execução	Estudo de levantamento realizado: SIM ou Não.	Políticas de gestão
20.1.1	Realizar um (1) estudo sobre o Regulamento do Núcleo de Arte e Cultura	Estudo do Regulamento.	1	R\$ 0,00	TL-DIRGE   TL-DIREN   TL-COERI								
20.1.2	Realizar uma (1) reunião de Conscientização acerca do Núcleo de Arte e Cultura com os servidores do Campus Três Lagoas.	Reunião de Conscientização.	1	R\$ 0,00	TL-DIRGE   TL-DIREN   TL-COERI								
20.1.3	Realizar um (1) convite aos servidores para integrarem o Núcleo de Arte e Cultura.	Convite aos servidores.	1	R\$ 0,00	TL-DIREN   TL-DIRGE   TL-COERI								

**OBJETIVO Nº 21**

<b>Descrição:</b>	Introduzir atividades não presenciais nos cursos presenciais do Campus Três Lagoas.
<b>Início execução:</b>	Janeiro
<b>Fim execução:</b>	Dezembro

<b>Macro objetivo</b>	<b>Objetivo estratégico</b>	<b>Meta estratégica</b>
1. FORMAR PROFISSIONAIS CRÍTICOS E HUMANISTAS EM CONSONÂNCIA COM AS DEMANDAS DA SOCIEDADE	1.5 AMPLIAR O USO DE TECNOLOGIAS EDUCACIONAIS E A OFERTA DA EDUCAÇÃO A DISTÂNCIA	1.5.1 Implementar as atividades não presenciais, em 50% dos cursos presenciais, técnico e graduação, até 2023, dentro dos limites permitidos na legislação.

**Programa - Atividade Institucional**

**Programa Institucional de Incentivo ao Ensino, Extensão, Pesquisa e Inovação (Piepi)**

Nº	DETALHAMENTO DAS METAS E RESPECTIVAS AÇÕES	PRODUTO / RESULTADO	QTD.	INVESTIMENTO NECESSÁRIO	SETOR RESPONSÁVEL	SETOR CORRESPONSÁVEL	SETOR COPARTICIPANTE	MÊS INÍCIO	MÊS FIM	IDENTIFICAÇÃO DO RISCO	ÍNDICES	INDICADOR	CAT (SINAES)
----	--	---------------------	------	-------------------------	-------------------	----------------------	----------------------	------------	---------	------------------------	---------	-----------	--------------

21.1	Realizar um (1) estudo de viabilidade da inserção de atividades não presenciais nas grades dos cursos técnicos e de graduação presenciais no Campus Três Lagoas.	Estudo de Viabilidade.	1	R\$ 0,00	TL-DIRGE   TL-DIREN   TL-COINF   TL-COCIP   TL-COTSI   TL-COTAD   TL-COTAI   TL-COBAU   TL-COENC			Janeiro	Dezembro	Quantidade reduzidas de servidores - Corte orçamentário- Pandemias - implicações nessa adoção que possa atrapalhar o andamento dos cursos.	Índice de execução	Estudo de viabilidade realizado: SIM ou Não.	Políticas acadêmicas
21.1.1	Realizar quatro (4) reuniões com as coordenações de curso.	Reuniões realizadas.	4	R\$ 0,00	TL-DIREN   TL-DIRGE   TL-COTAI   TL-COTSI   TL-COINF   TL-COBAU   TL-COENC   TL-COCIP   TL-COTAD								
21.1.2	Realizar uma (1) solicitação de proposta aos NDEs dos cursos.	Proposta de NDE.	1	R\$ 0,00	TL-DIRGE   TL-DIREN   TL-COINF   TL-COCIP   TL-COTSI   TL-COTAD   TL-COTAI   TL-COBAU   TL-COENC								

**OBJETIVO Nº 22**

<b>Descrição:</b>	Atender municípios das áreas de abrangência do Campus Três Lagoas, por meio de cursos EaD .
<b>Início execução:</b>	Janeiro
<b>Fim execução:</b>	Dezembro

Macro objetivo	Objetivo estratégico	Meta estratégica
1. FORMAR PROFISSIONAIS CRÍTICOS E HUMANISTAS EM CONSONÂNCIA COM AS DEMANDAS DA SOCIEDADE	1.5 AMPLIAR O USO DE TECNOLOGIAS EDUCACIONAIS E A OFERTA DA EDUCAÇÃO A DISTÂNCIA	1.5.3 Atender anualmente, com a oferta de cursos, 25 municípios do estado de Mato Grosso do Sul, por meio da EAD.

<b>Programa - Atividade Institucional</b>
<b>Política de Responsabilidade Social</b>

Nº	DETALHAMENTO DAS METAS E RESPECTIVAS AÇÕES	PRODUTO / RESULTADO	QTD.	INVESTIMENTO NECESSÁRIO	SETOR RESPONSÁVEL	SETOR CORRESPONSÁVEL	SETOR COPARTICIPANTE	MÊS INÍCIO	MÊS FIM	IDENTIFICAÇÃO DO RISCO	ÍNDICES	INDICADOR	CAT (SINAES)
22.1	Atender dois (2) municípios da área de abrangência do Campus Três Lagoas com pólos EAD.	Pólos EAD.	2	R\$ 0,00	TL-DIRGE   TL-DIREN   TL-COEAD		CREAD	Janeiro	Dezembro	Quantidade reduzidas de servidores - Corte orçamentário- Pandemias.	Índice de eficácia	Taxa de municípios atendidos = (Quantidade de municípios atendidos / Quantidade de municípios propostos) *100.	Políticas de gestão

22.1.1	Realizar duas (2) reuniões com representantes políticos das cidades com possibilidade de abertura de pólos.	Reuniões com representantes.	2	R\$ 0,00	TL-DIRGE   TL-DIREN   TL-COEAD								
--------	---	------------------------------	---	----------	--------------------------------	--	--	--	--	--	--	--	--

**OBJETIVO Nº 23**

<b>Descrição:</b>	<b>Contribuir com a efetivação de 10 mil matrículas anuais nos cursos EAD do IFMS.</b>
<b>Início execução:</b>	<b>Janeiro</b>
<b>Fim execução:</b>	<b>Dezembro</b>

<b>Macro objetivo</b>	<b>Objetivo estratégico</b>	<b>Meta estratégica</b>
<b>1. FORMAR PROFISSIONAIS CRÍTICOS E HUMANISTAS EM CONSONÂNCIA COM AS DEMANDAS DA SOCIEDADE</b>	<b>1.5 AMPLIAR O USO DE TECNOLOGIAS EDUCACIONAIS E A OFERTA DA EDUCAÇÃO A DISTÂNCIA</b>	<b>1.5.4 Realizar a efetivação de 10 mil matrículas anuais nos cursos EAD.</b>

<b>Programa - Atividade Institucional</b>
<b>Programa Institucional de Incentivo ao Ensino, Extensão, Pesquisa e Inovação (Piepi)</b>

Nº	DETALHAMENTO DAS METAS E RESPECTIVAS AÇÕES	PRODUTO / RESULTADO	QTD.	INVESTIMENTO NECESSÁRIO	SETOR RESPONSÁVEL	SETOR CORRESPONSÁVEL	SETOR COPARTICIPANTE	MÊS INÍCIO	MÊS FIM	IDENTIFICAÇÃO DO RISCO	ÍNDICES	INDICADOR	CAT (SINAES)
23.1	Efetivar mil (1000) matrículas anuais nos cursos de EAD do Campus Três Lagoas.	Matrículas efetivadas.	1000	R\$ 0,00	TL-DIRGE   TL-DIREN   TL-COEAD			Janeiro	Dezembro	Quantidade reduzidas de servidores - Corte orçamentário- Pandemias.	Índice de eficácia	Taxas de matrículas efetivadas = ( Quantidade de matrículas efetivadas /Quantidade de matrículas ofertadas) *100.	Políticas de gestão
23.1.1	Organizar os cursos a serem ofertados.	Cursos.	1	R\$ 0,00	TL-DIRGE   TL-DIREN   TL-COEAD								
23.1.2	Abrir dois (2) cursos EAD na área de abrangência do Campus Três Lagoas.	Oferta de Cursos EAD	2	R\$ 0,00	TL-DIRGE   TL-DIREN   TL-COEAD								

**OBJETIVO Nº 24**

<b>Descrição:</b>	<b>Implementar nos cursos de graduação ofertados no campus Três Lagoas, a curricularização da extensão e da pesquisa.</b>
<b>Início execução:</b>	<b>Janeiro</b>
<b>Fim execução:</b>	<b>Dezembro</b>

<b>Macro objetivo</b>	<b>Objetivo estratégico</b>	<b>Meta estratégica</b>
<b>1. FORMAR PROFISSIONAIS CRÍTICOS E HUMANISTAS EM CONSONÂNCIA COM AS DEMANDAS DA SOCIEDADE</b>	<b>1.6 CONSOLIDAR A INTEGRAÇÃO ENTRE ENSINO, PESQUISA E EXTENSÃO</b>	<b>1.6.1 Implementar, até 2021, em 100% dos cursos ofertados, a curricularização da extensão nos cursos de graduação e até 2023 a curricularização da pesquisa nos cursos de Pós Graduação.</b>

**Programa - Atividade Institucional**

**Programa Institucional de Incentivo ao Ensino, Extensão, Pesquisa e Inovação (Piepi)**

Nº	DETALHAMENTO DAS METAS E RESPECTIVAS AÇÕES	PRODUTO / RESULTADO	QTD.	INVESTIMENTO NECESSÁRIO	SETOR RESPONSÁVEL	SETOR CORRESPONSÁVEL	SETOR COPARTICIPANTE	MÊS INÍCIO	MÊS FIM	IDENTIFICAÇÃO DO RISCO	ÍNDICES	INDICADOR	CAT (SINAES)
24.1	Implementar a curricularização da extensão nos 4 cursos de graduação presencial do Campus Três Lagoas.	Curricularização da Extensão.	4	R\$ 0,00	TL-DIRGE   TL-DIREN   TL-COTAD   TL-COTAI   TL-COBAU   TL-COENC   TL-COERI		PROEX   PROEN	Janeiro	Dezembro	Quantidade reduzidas de servidores - Corte orçamentário-Pandemias.	Índice de eficácia	Taxa de cursos com curricularização da extensão = (Quantidade de cursos com a curricularização da extensão implementada / Quantidade de cursos com a curricularização da extensão proposta) *100.	Políticas acadêmicas
24.1.1	Realizar três (3) reuniões com Coordenadores de Cursos de Graduação.	Reuniões	3	R\$ 0,00	TL-DIRGE   TL-DIREN   TL-COTAD   TL-COTAI   TL-COBAU   TL-COENC   TL-COERI								
24.1.2	Solicitar uma (1) de propostas aos NDEs dos cursos de graduação.	Propostas	1	R\$ 0,00	TL-DIRGE   TL-DIREN   TL-COTAD   TL-COTAI   TL-COBAU   TL-COENC   TL-COERI								

**OBJETIVO Nº 25**

**Descrição:** Incentivar que os trabalhos de iniciação científica sejam utilizados como equivalentes ao TCC no nível médio e graduação.

**Início execução:** Janeiro

**Fim execução:** Dezembro

Macro objetivo	Objetivo estratégico	Meta estratégica
1. FORMAR PROFISSIONAIS CRÍTICOS E HUMANISTAS EM CONSONÂNCIA COM AS DEMANDAS DA SOCIEDADE	1.6 CONSOLIDAR A INTEGRAÇÃO ENTRE ENSINO, PESQUISA E EXTENSÃO	1.6.2 Alcançar no mínimo, 05 trabalhos de iniciação científica, por campi, como equivalentes ao TCC no nível médio e graduação até 2023.

**Programa - Atividade Institucional**

**Programa Institucional de Iniciação Científica e Tecnológica do IFMS (Pitec)**

Nº	DETALHAMENTO DAS METAS E RESPECTIVAS AÇÕES	PRODUTO / RESULTADO	QTD.	INVESTIMENTO NECESSÁRIO	SETOR RESPONSÁVEL	SETOR CORRESPONSÁVEL	SETOR COPARTICIPANTE	MÊS INÍCIO	MÊS FIM	IDENTIFICAÇÃO DO RISCO	ÍNDICES	INDICADOR	CAT (SINAES)
----	--	---------------------	------	-------------------------	-------------------	----------------------	----------------------	------------	---------	------------------------	---------	-----------	--------------



26.1.2	Realizar reuniões com servidores do Campus Três Lagoas.	Reuniões.	1	R\$ 0,00	TL-DIRGE   TL-DIREN   TL-COPEI								
--------	---	-----------	---	----------	--------------------------------	--	--	--	--	--	--	--	--

**OBJETIVO Nº 27**

<b>Descrição:</b>	Contribuir com a consolidação da cultura da Propriedade Intelectual no IFMS.
<b>Início execução:</b>	Janeiro
<b>Fim execução:</b>	Dezembro

<b>Macro objetivo</b>	<b>Objetivo estratégico</b>	<b>Meta estratégica</b>
2. DESENVOLVER, PRODUZIR E DIFUNDIR A CIÊNCIA, TECNOLOGIA E INOVAÇÃO PARA A SOCIEDADE EM ÂMBITO LOCAL, REGIONAL E NACIONAL	2.1 PROMOVER A INTERAÇÃO COM A SOCIEDADE PARA PRODUÇÃO E TRANSFERÊNCIAS DE INOVAÇÕES TECNOLÓGICAS E TECNOLOGIAS SOCIAIS	2.1.2 Realizar transferências de tecnologias ou acordos de licenciamento em 3% dos depósitos de propriedade intelectual efetuados até 2023.

<b>Programa - Atividade Institucional</b>
Programa de Empreendedorismo Inovador (Pemin)

Nº	DETALHAMENTO DAS METAS E RESPECTIVAS AÇÕES	PRODUTO / RESULTADO	QTD.	INVESTIMENTO NECESSÁRIO	SETOR RESPONSÁVEL	SETOR CORRESPONSÁVEL	SETOR COPARTICIPANTE	MÊS INÍCIO	MÊS FIM	IDENTIFICAÇÃO DO RISCO	ÍNDICES	INDICADOR	CAT (SINAES)
27.1	Conscientizar os servidores do Campus Três Lagoas sobre Propriedade Intelectual por meio de duas (2) ações.	Conscientização.	2	R\$ 0,00	TL-DIRGE   TL-DIREN   TL-COPEI		PROPI	Janeiro	Dezembro	Quantidade reduzidas de servidores - Corte orçamentário- Pandemias.	Índice de execução	Taxa de ações concluídas = (quantidade de ações realizadas/ quantidades de ações previstas)*100.	Políticas acadêmicas
27.1.1	Realizar reuniões com servidores do Campus Três Lagoas.	Reuniões.	1	R\$ 0,00	TL-DIRGE   TL-DIREN   TL-COPEI		PROPI						

**OBJETIVO Nº 28**

<b>Descrição:</b>	Contribuir para o alcance da média de 2 projetos com fomento externo ou com o apoio do setor privado no atendimento de demandas locais.
<b>Início execução:</b>	Janeiro
<b>Fim execução:</b>	Dezembro

<b>Macro objetivo</b>	<b>Objetivo estratégico</b>	<b>Meta estratégica</b>
2. DESENVOLVER, PRODUZIR E DIFUNDIR A CIÊNCIA, TECNOLOGIA E INOVAÇÃO PARA A SOCIEDADE EM ÂMBITO LOCAL, REGIONAL E NACIONAL	2.1 PROMOVER A INTERAÇÃO COM A SOCIEDADE PARA PRODUÇÃO E TRANSFERÊNCIAS DE INOVAÇÕES TECNOLÓGICAS E TECNOLOGIAS SOCIAIS	2.1.3 Alcançar a quantidade média anual de 2 projetos com fomento externo ou com o apoio do setor privado no atendimento de demandas locais por campi até 2023.

<b>Programa - Atividade Institucional</b>
Programa de Empreendedorismo Inovador (Pemin)



Nº	DETALHAMENTO DAS METAS E RESPECTIVAS AÇÕES	PRODUTO / RESULTADO	QTD.	INVESTIMENTO NECESSÁRIO	SETOR RESPONSÁVEL	SETOR CORRESPONSÁVEL	SETOR COPARTICIPANTE	MÊS INÍCIO	MÊS FIM	IDENTIFICAÇÃO DO RISCO	ÍNDICES	INDICADOR	CAT (SINAES)
28.1	Estimular a produção de um (1) projeto que possa ser apresentado a parceiros externos para atendimento das demandas locais.	Projeto.	1	R\$ 0,00	TL-DIRGE   TL-DIREN   TL-COPEI   TL-COERI		PROPI   PROEX	Janeiro	Dezembro	Quantidade reduzidas de servidores - Corte orçamentário-Pandemias.	Índice de execução	Projeto apresentado = SIM OU NÃO.	Políticas acadêmicas
28.1.1	Realizar reuniões com os servidores do Campus Três Lagoas.	Reuniões com servidores.	2	R\$ 0,00	TL-DIREN   TL-DIRGE   TL-COERI   TL-COPEI								
28.1.2	Mapear projetos que possam conseguir parceiros externos.	Mapeamento de projetos.	1	R\$ 0,00	TL-DIRGE   TL-DIREN   TL-COPEI   TL-COERI								
28.1.3	Acompanhar e apoiar na construção da parceria.	Acompanhamento e Apoio	1	R\$ 0,00	TL-DIRGE   TL-DIREN   TL-COERI   TL-COPEI								

### OBJETIVO Nº 29

**Descrição:** Fomentar a cultura do Empreendedorismo e Inovação no Campus Três Lagoas.

**Início execução:** Janeiro

**Fim execução:** Dezembro

Macro objetivo	Objetivo estratégico	Meta estratégica
2. DESENVOLVER, PRODUZIR E DIFUNDIR A CIÊNCIA, TECNOLOGIA E INOVAÇÃO PARA A SOCIEDADE EM ÂMBITO LOCAL, REGIONAL E NACIONAL	2.4 ESTIMULAR A PESQUISA APLICADA, A INOVAÇÃO, A PRODUÇÃO CULTURAL, O EMPREENDEDORISMO, E COOPERATIVISMO CONSOLIDANDO A INTEGRAÇÃO ENTRE ENSINO, PESQUISA E EXTENSÃO	2.4.1 Atingir a média anual de 3 projetos de pré-incubação por unidade de TecnolFs ativa

### Programa - Atividade Institucional

#### Programa de Empreendedorismo Inovador (Pemin)

Nº	DETALHAMENTO DAS METAS E RESPECTIVAS AÇÕES	PRODUTO / RESULTADO	QTD.	INVESTIMENTO NECESSÁRIO	SETOR RESPONSÁVEL	SETOR CORRESPONSÁVEL	SETOR COPARTICIPANTE	MÊS INÍCIO	MÊS FIM	IDENTIFICAÇÃO DO RISCO	ÍNDICES	INDICADOR	CAT (SINAES)
29.1	Realizar 3 (três) pré-incubações de projeto no Tecnoif no Campus Três Lagoas.	Pré-incubações realizadas.	3	R\$ 0,00	TL-DIRGE   TL-DIREN   TL-COPEI		PROPI	Janeiro	Dezembro	Quantidade reduzidas de servidores - Corte orçamentário-Pandemias.	Índice de eficácia	Taxa de pré incubação=( nº pré incubação realizada/nº pré incubação prevista)*100	Políticas de gestão
29.1.1	Conscientizar os servidores a estimularem os estudantes a participarem do edital de pré-incubação.	Reunião com servidores.	1	R\$ 0,00	TL-DIRGE   TL-DIREN   TL-COPEI								
29.1.2	Conscientizar estudantes sobre as possibilidades de pré-incubação.	Reunião com estudantes.	1	R\$ 0,00	TL-DIRGE   TL-DIREN   TL-COPEI								

### OBJETIVO Nº 30

<b>Descrição:</b>	Fomentar a cultura do Empreendedorismo e Inovação no Campus Três Lagoas.
<b>Início execução:</b>	Janeiro
<b>Fim execução:</b>	Dezembro

Macro objetivo	Objetivo estratégico	Meta estratégica
2. DESENVOLVER, PRODUZIR E DIFUNDIR A CIÊNCIA, TECNOLOGIA E INOVAÇÃO PARA A SOCIEDADE EM ÂMBITO LOCAL, REGIONAL E NACIONAL	2.4 ESTIMULAR A PESQUISA APLICADA, A INOVAÇÃO, A PRODUÇÃO CULTURAL, O EMPREENDEDORISMO, E COOPERATIVISMO CONSOLIDANDO A INTEGRAÇÃO ENTRE ENSINO, PESQUISA E EXTENSÃO	2.4.2 Alcançar 1 projeto de incubação por unidade de TecnolFs ativa/ano e 1 empresa graduada até 2023.

**Programa - Atividade Institucional**

**Programa de Empreendedorismo Inovador (Pemin)**

Nº	DETALHAMENTO DAS METAS E RESPECTIVAS AÇÕES	PRODUTO / RESULTADO	QTD.	INVESTIMENTO NECESSÁRIO	SETOR RESPONSÁVEL	SETOR CORRESPONSÁVEL	SETOR COPARTICIPANTE	MÊS INÍCIO	MÊS FIM	IDENTIFICAÇÃO DO RISCO	ÍNDICES	INDICADOR	CAT (SINAES)
30.1	Realizar 1 (uma) incubação de projeto no Tecnol no Campus Três Lagoas.	Incubação realizada.	1	R\$ 0,00	TL-DIREN   TL-DIRGE   TL-COPEI		PROPI	Janeiro	Dezembro	Quantidade reduzidas de servidores - Corte orçamentário-Pandemias.	Índice de eficácia	Taxa de incubação= (nº incubação realizada/nº incubação prevista)*100.	Políticas de gestão
30.1.1	Conscientizar os servidores a estimularem os estudantes a participarem do edital de incubação.	Reunião com servidores.	1	R\$ 0,00	TL-DIRGE   TL-DIREN   TL-COPEI								
30.1.2	Conscientizar estudantes sobre as possibilidades de incubação.	Reunião com estudantes.	1	R\$ 0,00	TL-DIRGE   TL-DIREN   TL-COPEI								

**OBJETIVO Nº 31**

<b>Descrição:</b>	Direcionar parte da carga horária docente para atividades de pesquisa e inovação.
<b>Início execução:</b>	Janeiro
<b>Fim execução:</b>	Dezembro

Macro objetivo	Objetivo estratégico	Meta estratégica
2. DESENVOLVER, PRODUZIR E DIFUNDIR A CIÊNCIA, TECNOLOGIA E INOVAÇÃO PARA A SOCIEDADE EM ÂMBITO LOCAL, REGIONAL E NACIONAL	2.4 ESTIMULAR A PESQUISA APLICADA, A INOVAÇÃO, A PRODUÇÃO CULTURAL, O EMPREENDEDORISMO, E COOPERATIVISMO CONSOLIDANDO A INTEGRAÇÃO ENTRE ENSINO, PESQUISA E EXTENSÃO	2.4.3 Alcançar 10% da carga horária docente para atividades de pesquisa e inovação até 2023.

**Programa - Atividade Institucional**

**Programa Institucional de Iniciação Científica e Tecnológica do IFMS (Pitec)**

Nº	DETALHAMENTO DAS METAS E RESPECTIVAS AÇÕES	PRODUTO / RESULTADO	QTD.	INVESTIMENTO NECESSÁRIO	SETOR RESPONSÁVEL	SETOR CORRESPONSÁVEL	SETOR COPARTICIPANTE	MÊS INÍCIO	MÊS FIM	IDENTIFICAÇÃO DO RISCO	ÍNDICES	INDICADOR	CAT (SINAES)
----	--	---------------------	------	-------------------------	-------------------	----------------------	----------------------	------------	---------	------------------------	---------	-----------	--------------



32.1.2	Efetivar a participação de 10 (dez) servidores em atividades artísticas e culturais no Campus Três Lagoas.	Efetivar participação.	10	R\$ 0,00	TL-DIRGE   TL-DIREN   TL-COERI								
--------	--	------------------------	----	----------	--------------------------------	--	--	--	--	--	--	--	--

**OBJETIVO Nº 33**

<b>Descrição:</b>	<b>Aumentar a parceria com o setor produtivo, social e cultural da região do Campus Três Lagoas.</b>
<b>Início execução:</b>	<b>Janeiro</b>
<b>Fim execução:</b>	<b>Dezembro</b>

<b>Macro objetivo</b>	<b>Objetivo estratégico</b>	<b>Meta estratégica</b>
<b>2. DESENVOLVER, PRODUZIR E DIFUNDIR A CIÊNCIA, TECNOLOGIA E INOVAÇÃO PARA A SOCIEDADE EM ÂMBITO LOCAL, REGIONAL E NACIONAL</b>	<b>2.5 FORTALECER PARCERIAS COM INSTITUIÇÕES E MOVIMENTOS SOCIAIS</b>	<b>2.5.1 Ampliar em 5%, ao ano, o número de parcerias com os setores produtivo, social e cultural, utilizando como base de partida o ano de 2018</b>

<b>Programa - Atividade Institucional</b>
<b>Programa de Empreendedorismo Inovador (Pemin)</b>

Nº	DETALHAMENTO DAS METAS E RESPECTIVAS AÇÕES	PRODUTO / RESULTADO	QTD.	INVESTIMENTO NECESSÁRIO	SETOR RESPONSÁVEL	SETOR CORRESPONSÁVEL	SETOR COPARTICIPANTE	MÊS INÍCIO	MÊS FIM	IDENTIFICAÇÃO DO RISCO	ÍNDICES	INDICADOR	CAT (SINAES)
33.1	Realizar duas (2) parcerias com o setor produtivo, social e cultural da região do Campus Três Lagoas.	Parcerias realizadas.	2	R\$ 0,00	TL-DIREN   TL-DIRGE   TL-COERI			Janeiro	Dezembro	Quantidade reduzidas de servidores - Corte orçamentário- Pandemias.	Índice de execução	Taxa de parcerias = (quantidade de empresas efetivadas/ quantidades de empresas previstas)*100	Políticas acadêmicas
33.1.1	Realizar uma identificação de quais empresas podem ser futuras parcerias do Campus Três Lagoas.	Identificação de empresas.	1	R\$ 0,00	TL-DIRGE   TL-DIREN   TL-COERI								
33.1.2	Realizar os procedimentos necessários para formalizar parcerias com as empresas identificadas.	Efetivação da parceria.	1	R\$ 0,00	TL-DIRGE   TL-DIREN   TL-COERI								

**OBJETIVO Nº 34**

<b>Descrição:</b>	<b>Mapear o número de estudantes da dimensão socioeconômica do Campus Três Lagoas beneficiados pela política de assistência estudantil.</b>
<b>Início execução:</b>	<b>Janeiro</b>
<b>Fim execução:</b>	<b>Dezembro</b>

Macro objetivo	Objetivo estratégico	Meta estratégica
3. PROMOVER A INCLUSÃO SOCIAL, ACESSIBILIDADE E RESPEITO À DIVERSIDADE	3.1 GARANTIR E AMPLIAR AS POLÍTICAS INTERNAS DE ASSISTÊNCIA ESTUDANTIL	3.1.2 Mapear a partir de 2020 e aumentar progressivamente em 5% até 2023, o número de estudantes da dimensão socioeconômica no ifms beneficiados pela política de assistência estudantil.

<b>Programa - Atividade Institucional</b>
Programa de Assistência Estudantil do IFMS (Paes)

Nº	DETALHAMENTO DAS METAS E RESPECTIVAS AÇÕES	PRODUTO / RESULTADO	QTD.	INVESTIMENTO NECESSÁRIO	SETOR RESPONSÁVEL	SETOR CORRESPONSÁVEL	SETOR COPARTICIPANTE	MÊS INÍCIO	MÊS FIM	IDENTIFICAÇÃO DO RISCO	ÍNDICES	INDICADOR	CAT (SINAES)
34.1	Realizar um (1) mapeamento do número de estudantes do Campus Três Lagoas beneficiados com assistência estudantil.	Mapeamento da dimensão da assistência estudantil.	1	R\$ 0,00	TL-DIREN   TL-DIRGE		PROEN	Janeiro	Dezembro	Quantidade reduzidas de servidores - Corte orçamentário- Pandemias.	Índice de execução	Mapeamento realizado: SIM ou NÃO.	Políticas acadêmicas
34.1.1	Realizar o mapeamento da dimensão socioeconômica do Campus Três Lagoas.	Mapeamento.	1	R\$ 0,00	TL-DIREN   TL-DIRGE								
34.1.2	Realizar o levantamento dos estudantes atendidos pela assistência estudantil.	Levantamento dos estudantes atendidos.	1	R\$ 0,00	TL-DIRGE   TL-DIREN								

**OBJETIVO Nº 35**

<b>Descrição:</b>	Aumentar o empréstimos do acervo bibliográfico físico no Campus Três Lagoas.
<b>Início execução:</b>	Janeiro
<b>Fim execução:</b>	Dezembro

Macro objetivo	Objetivo estratégico	Meta estratégica
4. PROMOVER A GESTÃO PÚBLICA EFETIVA, PROPICIANDO INFRAESTRUTURA ADEQUADA E SUSTENTABILIDADE ORÇAMENTÁRIA	4.3 PROPICIAR A INFRAESTRUTURA FÍSICA E TECNOLÓGICA ADEQUADAS PARA ATIVIDADES ACADÊMICAS, ADMINISTRATIVAS E CULTURAIS	4.3.3 Aumentar em 10% ao ano, tendo como base o ano de 2019, o quantitativo de empréstimos do acervo bibliográfico físico das nossas biblioteca para os estudantes do ensino médio, graduação e Pós graduação , atingindo no mínimo 30% no ano de 2023.

<b>Programa - Atividade Institucional</b>
Programa de Permanência e Êxito dos Estudantes do IFMS

Nº	DETALHAMENTO DAS METAS E RESPECTIVAS AÇÕES	PRODUTO / RESULTADO	QTD.	INVESTIMENTO NECESSÁRIO	SETOR RESPONSÁVEL	SETOR CORRESPONSÁVEL	SETOR COPARTICIPANTE	MÊS INÍCIO	MÊS FIM	IDENTIFICAÇÃO DO RISCO	ÍNDICES	INDICADOR	CAT (SINAES)
----	--	---------------------	------	-------------------------	-------------------	----------------------	----------------------	------------	---------	------------------------	---------	-----------	--------------



**OBJETIVO Nº 37**

<b>Descrição:</b>	Aumentar índice de acesso ao acervo da bibliográfico virtual da CAPES, dos estudantes dos cursos técnicos, graduação e pós graduação do Campus Três Lagoas.
<b>Início execução:</b>	Janeiro
<b>Fim execução:</b>	Dezembro

Macro objetivo	Objetivo estratégico	Meta estratégica
4. PROMOVER A GESTÃO PÚBLICA EFETIVA, PROPICIANDO INFRAESTRUTURA ADEQUADA E SUSTENTABILIDADE ORÇAMENTÁRIA	4.3 PROPICIAR A INFRAESTRUTURA FÍSICA E TECNOLÓGICA ADEQUADAS PARA ATIVIDADES ACADÊMICAS, ADMINISTRATIVAS E CULTURAIS	4.3.5 Aumentar em 5% o índice de acesso ao acervo da bibliográfico virtual da CAPES, dos estudantes dos cursos técnicos, graduação e pós graduação, a cada ano de vigência do PDI 2019-2023, a partir de 2021, tendo como base o ano de 2020, atingindo no mínimo 15% no ano de 2023.

<b>Programa - Atividade Institucional</b>
Programa de Permanência e Êxito dos Estudantes do IFMS

Nº	DETALHAMENTO DAS METAS E RESPECTIVAS AÇÕES	PRODUTO / RESULTADO	QTD.	INVESTIMENTO NECESSÁRIO	SETOR RESPONSÁVEL	SETOR CORRESPONSÁVEL	SETOR COPARTICIPANTE	MÊS INÍCIO	MÊS FIM	IDENTIFICAÇÃO DO RISCO	ÍNDICES	INDICADOR	CAT (SINAES)
37.1	Promover duas (2) ações para estimular os estudantes do Campus Três Lagoas a acessarem o acervo da Capes.	Ações de estímulo aos estudantes.	2	R\$ 0,00	TL-DIRGE   TL-DIREN   TL-BIBLI		PROEN	Janeiro	Dezembro	Quantidade reduzidas de servidores - Corte orçamentário-Pandemias.	Índice de execução	Taxa de ações = (quantidade de ações realizadas/ quantidades de ações previstas)*100	Políticas acadêmicas
37.1.1	Realizar reunião com estudantes para apresentar as oportunidades do acervo da Capes.	Reunião com Estudantes.	1	R\$ 0,00	TL-DIRGE   TL-DIREN   TL-BIBLI								
37.1.2	Realizar reunião com servidores a fim de que possam auxiliar no estímulo aos estudantes para acessarem o acervo da Capes.	Reunião com servidores.	1	R\$ 0,00	TL-DIREN   TL-DIRGE   TL-BIBLI								

**OBJETIVO Nº 38**

<b>Descrição:</b>	Aumentar índice de acesso ao acervo da bibliográfico virtual da ABNT, dos estudantes dos cursos técnicos, graduação e pós graduação do Campus Três Lagoas.
<b>Início execução:</b>	Janeiro
<b>Fim execução:</b>	Dezembro

Macro objetivo	Objetivo estratégico	Meta estratégica
4. PROMOVER A GESTÃO PÚBLICA EFETIVA, PROPICIANDO INFRAESTRUTURA ADEQUADA E SUSTENTABILIDADE ORÇAMENTÁRIA	4.3 PROPICIAR A INFRAESTRUTURA FÍSICA E TECNOLÓGICA ADEQUADAS PARA ATIVIDADES ACADÊMICAS, ADMINISTRATIVAS E CULTURAIS	4.3.6 Aumentar em 5% o índice de acesso ao acervo da bibliográfico virtual da ABNT, dos estudantes dos cursos técnicos, graduação e pós graduação, a cada ano de vigência do PDI 2019-2023, a partir de 2021, tendo como base o ano de 2020, atingindo no mínimo 15% no ano de 2023.







**OBSERVAÇÕES/JUSTIFICATIVAS DO PAE**

Não possui

# Documento Digitalizado Público

PAA 2021

**Assunto:** PAA 2021  
**Assinado por:** Diego Silva  
**Tipo do Documento:** Documento  
**Situação:** Finalizado  
**Nível de Acesso:** Público  
**Tipo do Conferência:** Cópia Simples

Documento assinado eletronicamente por:

- **Diego Tadeu da Silva, DIRETOR - CD3 - DIPLA**, em 11/08/2021 08:18:24.

Este documento foi armazenado no SUAP em 11/08/2021. Para comprovar sua integridade, faça a leitura do QRCode ao lado ou acesse <https://suap.ifms.edu.br/verificar-documento-externo/> e forneça os dados abaixo:

**Código Verificador:** 271985

**Código de Autenticação:** e12db832dc

